

บทสังเคราะห์ภาพรวมองค์ความรู้(ส่วนหนึ่ง)
เรื่อง 'สื่อพื้นบ้านเพื่อการพัฒนา' (2544-2547)

สารบัญ

ตอนที่ 1 บทนำ

1. ที่มาของความสนใจในสื่อพื้นบ้านเพื่อการพัฒนา
2. แนวทาง/ประเด็นสำหรับการศึกษาวิจัย
3. ภาพรวมของงานวิจัยสื่อพื้นบ้านในโครงการ

ตอนที่ 2 แนวทางการวิเคราะห์พื้นฐาน

4. การสำรวจสถานการณ์ของสื่อพื้นบ้านแต่ละชนิด
5. การวิเคราะห์คุณลักษณะของสื่อพื้นบ้านแต่ละประเภท

ตอนที่ 3 การวิเคราะห์ศักยภาพในด้านต่าง ๆ ของสื่อพื้นบ้าน

6. การศึกษาศักยภาพในการสืบทอดของสื่อพื้นบ้าน
7. การศึกษาศักยภาพในการปรับตัวของสื่อพื้นบ้าน
8. การวิเคราะห์บทบาทหน้าที่ของสื่อพื้นบ้าน
9. การวิเคราะห์กระบวนการรื้อฟื้นสื่อพื้นบ้าน
10. การวิเคราะห์ศักยภาพของการสื่อสารในสื่อพื้นบ้านที่สร้างใหม่

ตอนที่ 4 การวิเคราะห์สื่อพื้นบ้านในด้านการสื่อสาร

11. การวิเคราะห์สื่อพื้นบ้านด้วยแนวคิดสาระ-บันเทิง
12. ข้อเสนอแนะสำหรับการใช้สื่อพื้นบ้านเพื่อการพัฒนาชุมชน

ตีพิมพ์ใน

กาญจนา แก้วเทพและคณะ (2548)

สื่อพื้นบ้านเพื่อการพัฒนา : ภาพรวมจากงานวิจัย สำนักงานกองทุนสนับสนุนการวิจัย (สกว)

บทสังเคราะห์ภาพรวมองค์ความรู้(ส่วนหนึ่ง) เรื่อง 'สื่อพื้นบ้านเพื่อการพัฒนา' (2544-2547)

กาญจนา แก้วเทพ

ตอนที่ 1 บทนำ

1. ที่มาของความสนใจในสื่อพื้นบ้านเพื่อการพัฒนา: ทูทูลักษณ์ของสื่อพื้นบ้าน

เมื่อเริ่มเปิดฉากแรกของการนำเอาการสื่อสารมาใช้ในงานพัฒนาเมื่อทศวรรษ 1950 นั้น ประเภทของสื่อที่ได้รับการคาดหมายและฝากความหวังเอาไว้อย่างสูงสุดว่าจะเป็น 'พระเอกในการพัฒนา' ก็คือ สื่อมวลชน อย่างไรก็ตาม หลังจากหนึ่งหรือสองทศวรรษผ่านไป นักการสื่อสารเพื่อการพัฒนาก็ต้องประสบกับความจริงว่า การใช้สื่อมวลชนเพื่อการพัฒนาในบริบทสังคมที่มีการปกครองระบบเสรีนิยมประชาธิปไตยและมีระบบเศรษฐกิจแบบทุนนิยมนั้น มักจะไม่ค่อยได้ผลตามที่คาดหวังเอาไว้ เหตุผลที่สำคัญนั้นไม่ได้เนื่องมาจากปัญหาเชิงเทคนิคหรือศักยภาพของสื่อมวลชนแต่อย่างใด หากแต่เป็นมิติด้านธุรกิจ/การเมืองที่เข้ามาเหนี่ยวรั้งอำนาจของสื่อมวลชนเอาไว้

จากความผิดหวังดังกล่าว จึงได้เริ่มมีการหันมาหา 'สื่อนอกสายตา' ของนักสื่อสารเพื่อการพัฒนา (หากแต่เป็นสื่อที่อยู่ในดวงใจของประชาชน โดยเฉพาะในท้องถิ่นชนบท) คือ สื่อพื้นบ้าน ด้วยเหตุนี้ เมื่อราว ๆ ปี พ.ศ.2520 หลังจากมีการใช้สื่อมวลชนประเภทต่าง ๆ ในการพัฒนาชนบทในมิติต่าง ๆ มาได้สักสองทศวรรษ แม้สื่อมวลชนจะเป็นน้องใหม่ไฟแรง แต่ไฟดังกล่าวก็ค่อนข้างจะริบหรี่ในเรื่องของการพัฒนาสังคม ด้วยเหตุดังกล่าว องค์กระระดับสากล เช่น ยูเนสโก จึงเริ่มทบทวนให้มีการหันหน้ามาหาน้ำพริกถ้วยเก่า คือ สื่อพื้นบ้าน ที่เคยอยู่คู่มากับประเพณีของสังคม และในขั้นแรกนั้น ดูเหมือนการจะใช้สื่อพื้นบ้านเพื่อพัฒนานั้น ดูจะมีความรอบคอบและระมัดระวังพอสมควร ดังที่ยูเนสโกได้จัดประชุมสัมมนาหลายครั้งถึงวิธีการใช้สื่อพื้นบ้านให้เหมาะสมว่าจะเป็นไปได้อย่างไร จะระมัดระวังลักษณะเฉพาะของสื่อพื้นบ้านแต่ละประเภทได้อย่างไร รวมทั้งจะแสวงหาวิธีการใช้สื่อพื้นบ้านเพื่อภารกิจใหม่คือการพัฒนาให้เหมาะสมคู่ควรได้อย่างไร

อย่างไรก็ตาม สุ่มเสี่ยงที่พูดถึงวิธีการสื่อพื้นบ้านเพื่อพัฒนาอย่างระมัดระวังและอย่างเหมาะสม เน้นวิธีการใช้แบบระวังมิให้ชอกช้ำ หรือหาวิธีการใช้ให้ยั่งยืนมิใช่อยู่กันไปอีกนาน ๆ จนชั่วลูกชั่วหลานดังกล่าวนั้น ก็มีอยู่เพียงช่วงใหม่เท่านั้น เนื่องจากในลำดับต่อมา บรรดางานค้นคว้าศึกษาวิจัยด้านสื่อพื้นบ้านเพื่อพัฒนาล้วนแล้วแต่มุ่งหน้าตั้งคำถามวิจัยไปในทางเดียวกันหมดว่า 'จะใช้สื่อพื้นบ้านให้บรรลุเป้าหมายของการพัฒนาได้อย่างไร' ส่วนที่ว่าเมื่อบรรลุแล้ว สื่อพื้นบ้านจะมีสภาพบอบช้ำอย่างไร หรือชะตากรรมของสื่อพื้นบ้านแต่ละประเภทจะดีจะร้ายประการใดนั้น ดูเหมือนจะไม่ได้อยู่ในสารบบความคิดของการวิจัย ตัวอย่างง่าย ๆ ก็เช่น คำถามนำการวิจัยที่ว่า จะ

ทำอย่างไรให้ช่างซ่อมเมืองเหนือมีความตระหนักที่จะเข้ามาช่วยงานพัฒนา หากแต่ไม่มีคำถามแบบตระหนักว่า แล้วช่างซ่อมเมืองเหนือจะดำรงอยู่ต่อไปได้อีกนานสักเท่าไร

ปัญหาดังกล่าวจะทวีความรุนแรงขึ้น เมื่อในสภาพความเป็นจริง สังคมส่วนรวมไม่ได้ผนวกเอา 'สื่อพื้นบ้าน' เข้ามาเป็น 'สถาบันหลักที่สำคัญ' ในสังคม ซึ่งหมายความว่า สังคมส่วนรวมไม่ได้ใช้ทรัพยากรส่วนกลางของสังคมในการทำนุบำรุงเลี้ยงดู/สืบทอดสื่อพื้นบ้าน บรรดาสถาบันการศึกษาที่เปิดสอนด้านการสื่อสารนั้น ล้วนแล้วแต่ใช้ทรัพยากรของสังคมเพื่อ 'ผลิตคนไปป้อนการสื่อสารสมัยใหม่คือสื่อมวลชนเพียงระบบเดียวเท่านั้น' ดังนั้น สถานะที่อยู่นอกเส้นทางทางกรอบล้อมของสังคม จึงทำให้ระบบสื่อพื้นบ้านทั้งระบบต้องเจริญเติบโตไปเองตามยถากรรม ต้องหาเลี้ยงตัวเองให้อยู่รอด ต้องตะเกียกตะกายสืบทอดตัวเอง ดังที่ปรากฏในผลการสำรวจสถานภาพของสื่อพื้นบ้าน 3-4 ชั้นในโครงการวิจัย 'การสื่อสารเพื่อชุมชน' นี้ (จากนี้จะเรียกว่า 'โครงการฯ')

แต่ในทางตรงกันข้าม เมื่อสังคมมีงานพัฒนาที่ต้องอาศัยให้ว่วานสื่อพื้นบ้านดังเช่นที่เกริ่นมาข้างต้น สังคมก็จะเข้าไปขอความช่วยเหลือจากศิลปินพื้นบ้านให้เข้ามาช่วยงานพัฒนาในแง่มุมต่าง ๆ เช่น ให้หมอลำรณรงค์เรื่องสาธารณสุข ไม่กินอาหารดิบป้องกันพยาธิใบไม้ในตับ ขอให้หญิงตะลุงเล่นเรื่องการใช้ถุงยางอนามัยเพื่อวางแผนประชากร ฯลฯ (สนใจโปรดดู กาญจนา, 2543) หากทว่า ลักษณะการเข้ามาใช้สื่อพื้นบ้านเพื่อพัฒนานั้น เป็นไปในแบบเดียวกันการใช้ป่า คือ มีแต่การใช้ แต่ไม่ทำนุบำรุงรักษา มีอาการแบบ 'ยามดีก็ใช้ ยามไข้ก็ไม่รักษา เมื่อม้วยมรณาก็ปล่อยไปตามยถากรรม' หรือในบางแห่ง อาจจะมีวิธีการแบบ 'จิกหัวใช้' ด้วยซ้ำไป

จากปรากฏการณ์การใช้สื่อพื้นบ้านเพื่อการพัฒนาด้วยแนวทางดังกล่าว ได้สร้างปัญหาให้เกิดขึ้นตามมาหลายประการ โดยมีปัญหาหลักอยู่ 2 ส่วน คือ

ส่วนที่ 1 เป็นปัญหาเรื่องวิธีการใช้สื่อพื้นบ้านที่ไม่เหมาะสม

ส่วนที่ 2 เป็นปัญหาเฉพาะของตัวสื่อพื้นบ้านเอง

ในที่นี้จะกล่าวถึงส่วนที่ 1 เพียงคร่าว ๆ โดยในส่วนที่ 2 นั้นจะปรากฏอยู่ในผลการวิจัยเรื่องสื่อพื้นบ้านเพื่อการพัฒนาในโครงการวิจัย 'การสื่อสารเพื่อชุมชน' ซึ่งจะได้ให้ข้อยืนยันข้อสังเกตข้างต้นนี้ในรายละเอียดต่อไป

ส่วนที่ 1: ปัญหาเรื่องวิธีการใช้สื่อพื้นบ้านที่ไม่เหมาะสม

(1) ข้อคับข้องใจประการแรกเกิดขึ้นมาจากตัวธรรมชาติของสื่อพื้นบ้านเอง ที่แตกต่างจากสื่อประเภทอื่น ๆ ฉะนั้น เวลาที่ต้องมาร่วมวงกับคนอื่น หรือต้องมาแสดงในพื้นที่ของคนอื่น จึงจำเป็นต้องปรับตัว ประยุทธ์ วรรณอุดม (2540) ศึกษาพบว่า ในช่วงแรก เมื่อนำเอาหมอลำที่เคยแสดงในเวทีเปิดกลางแจ้งและมีผู้ชมมาห้อมล้อม เข้ามาเล่นในห้องส่งโทรทัศน์เพื่อเผยแพร่เรื่องอย่า

กินปลาดิบ ศิลปินหมอลำจะรู้สึกอึดอัดกับห้องแบบปิด (พาลทำให้ร้องกลอนไม่ออกไปด้วย) และการเล่นแบบแห้ง ๆ ไม่มีผู้ชมมาคอยช่วยสอย (ร้องรับ) ก็ทำให้หมดความสนุกสนานไปอย่างมาก เป็นต้น

ข้อเสนอแนะ: ในการหยิบสื่อพื้นบ้านแต่ละชนิดมาใช้ ต้องวิเคราะห์ลักษณะเฉพาะตัวของสื่อพื้นบ้านแต่ละชนิด ที่เรียกว่า 'การวิเคราะห์คุณลักษณะ' (attribute analysis) และต้องคำนึงถึงลักษณะดังกล่าว (ดูรายละเอียดในตอนต่อไป)

(2) **การไม่ค่อยพบกันครึ่งทาง** ในขณะที่สื่อพื้นบ้านและสื่ออื่น ๆ เช่น สื่อมวลชน เข้ามาร่วมด้วยช่วยกันเพื่อทำงานพัฒนาสังคมนั้น ในการพบกันครั้งนี้ เนื่องจากสื่อแต่ละชนิดมี 'วัฒนธรรม' ที่แตกต่างกัน จึงมีปัญหาว่า จะใช้หลักการ 'พบกันแบบครึ่งทาง' หรือถือหลัก 'ถือเอาใจตัวเป็นใหญ่' ตัวอย่างเช่น หน่วยงานของการเล่นหนังตะลุงนั้น ยาวนานเป็น 5-6 ชั่วโมง หรือเล่นตลอดคืน แต่เมื่อมาเล่นในโทรทัศน์ ซึ่งมีหน่วยเวลายาวที่สุดคือ 1 ชั่วโมง ก็ต้องมีการตัดทอนการแสดงออกไปบ้าง แต่การจะตัดอะไรออกไปนั้น ทางโทรทัศน์มักทำตามอำเภอใจ เช่น ตัดบทไหว้ครูออกไป โดยถือตามธรรมเนียมของโทรทัศน์ว่า 'ที่นี่ไม่มีครู' แต่สำหรับหนังตะลุงนั้น การตัดบทไหว้ครูออกไป ก็เท่ากับตัดคอให้ขาดเสียแล้ว ต่อไปจะทำอะไรได้

(3) **สถานะของผู้ส่งสารเปลี่ยนไป** สำหรับสมัยก่อน สถานะของศิลปินพื้นบ้านทุกแขนงไม่ว่าจะเป็นนายหนัง โนรา หมอลำ ช่างซอ ฯลฯ ล้วนแล้วแต่อยู่ในตำแหน่งผู้รู้ผู้ทรงภูมิปัญญา เป็นปัญญาชนศักดิ์สิทธิ์ของชุมชน เนื่องจากมีโอกาสได้เรียนรู้มากกว่าคนอื่น มีประสบการณ์กว้างขวางกว่าเพราะได้ตระเวนไปเจ็ดย่านน้ำ ดังนั้นจึงเป็น**ผู้ส่งสาร**ที่มีความน่าเชื่อถือศรัทธา (credibility) และตัวศิลปินเองก็มีความมั่นใจในตนเอง มีอหังการในความรอบรู้ ทั้งเนื้อหาสาระและวิธีการนำเสนอ/การแสดง

แต่ปัจจุบันนี้ สถานการณ์ได้เปลี่ยนแปลงไปแล้ว ผู้คนในชุมชนมีช่องทางการแสวงหาความรู้จากหลายทาง จึงอาจจะมีรู้ทัดเทียมหรืออาจจะมากกว่าศิลปินด้วยซ้ำไป ดังนั้น เมื่อชวนศิลปินมาช่วยรณรงค์เรื่องโรคเอดส์ ปัญหาสิ่งแวดล้อม ฯลฯ ศิลปินจึงไม่แน่ใจว่า ความรู้ที่ตนเองมีนั้นเพียงพอหรือไม่ หรือผู้ชมอาจจะมีรอบรู้มากกว่าตัวศิลปินก็เป็นได้ ดังนั้น ความมั่นใจในตนเองจึงลดลง หากไม่มีมาตรการเสริมพลังให้แก่ศิลปิน

ข้อเสนอแนะ: การเสริมพลังให้แก่ศิลปิน โดยเฉพาะพลังทางปัญญานั้น จะปล่อยให้เป็นเรื่องของศิลปินแต่ละรายดิ้นรนหาหนทางไปเองเช่นในอดีตไม่ได้แล้ว หน่วยงานของรัฐ/องค์กรทางสังคม/สถาบันการศึกษาที่เกี่ยวข้องกับงานศิลปวัฒนธรรมท้องถิ่นจำเป็นต้องเข้ามามีส่วนร่วมอย่างเป็นระบบ มีนโยบาย มีการจัดตั้งองค์กร มีการจัดสรรงบประมาณ มีการประมวลองค์ความรู้เพื่อดำเนินภารกิจนี้ โดยจุดหมายปลายทางนั้น สื่อพื้นบ้านจะได้มีชีวิตรอดและเจริญเติบโตอย่างเข้มแข็งเพื่อช่วยงานพัฒนาชุมชน/ท้องถิ่นต่อไป

(4) **ศักดิ์ศรีของสื่อพื้นบ้าน** ควบคู่ไปกับ ‘ตัวศิลปินพื้นบ้าน/ผู้ส่งสาร’ หากพิจารณาสื่อพื้นบ้านให้เป็นทั้งตัวระบบ ประเด็นเรื่องศักดิ์ศรีของสื่อพื้นบ้านดูจะเป็นหัวใจสำคัญที่สุดของสื่อพื้นบ้าน ในอดีตนั้น สื่อพื้นบ้านเช่นโนรานั้นมีศักดิ์ศรีสูงส่งขนาดว่า เป็นหนึ่งในคุณสมบัติที่พ่อจะยกลูกสาวให้ผู้ชายที่รำโนราเป็น เพราะแน่ใจในความสามารถว่าจะเลี้ยงดูลูกสาวตนเองได้ แต่ปัจจุบันนี้โนราถูกลดสถานภาพลงมากกลายเป็นเรื่อง ‘เดินกินรำกิน’ ที่พ่อแม่หลายคนไม่อยากจะให้ลูกหลานมาหัดร้องรำ ในขณะที่สถานภาพของสื่อพื้นบ้านถูกลดระดับลง ศักดิ์ศรีของศิลปินก็ค่อย ๆ หดตามไปด้วย และหากวิธีการที่หน่วยงานพัฒนาต่าง ๆ เข้าไปใช้สื่อพื้นบ้านอย่างไม่เคารพถึงศักดิ์ศรีของสื่อพื้นบ้านเช่นตัวอย่างที่ยกมากล่าวข้างต้นว่า มีลักษณะแบบ ‘จิกหัวใช้’ ไม่สอบถามความถนัดหรือให้อิสระแก่ศิลปินในการสร้างสรรค์เอง ก็ยิ่งเท่ากับไปซ้ำเติมลดค่าศักดิ์ศรีของสื่อพื้นบ้านให้ต่ำเตี้ยลงติดดินมากยิ่งขึ้น

สื่อพื้นบ้านกับการพัฒนา: ต้องใช้กลยุทธ์ดาบสองคม

จากปัญหาเรื่องการใช้สื่อพื้นบ้านอย่างขาดความเข้าใจที่ถ่องแท้และขาดความเหมาะสม ในที่นี้จึงจำเป็นต้องขีดเส้นได้ว่า ในเรื่องของสื่อพื้นบ้านกับการพัฒนานั้น จำเป็นต้องใช้กลยุทธ์ดาบสองคมหรือระบบคู่ขนาน กล่าวคือ **จะต้องทั้งใช้และทั้งพัฒนา รวมทั้งทำนุบำรุงรักษาเอาไว้ในเวลาเดียวกัน**

สำหรับเหตุผลที่จะสนับสนุนว่า เพราะเหตุใดต้องพัฒนา/ทำนุบำรุงรักษาสื่อพื้นบ้านเอาไว้ นั้น ก็มีทั้งเหตุผลที่มาจากตัวสื่อ / วิธีการใช้ และสถานการณ์ปัจจุบันของวงวิชาการเอง ดังนี้

(1) **คุณค่าด้านการพัฒนา** งานวิจัยทุกชิ้นที่ได้เข้าไปนำเอาสื่อพื้นบ้านทุกชนิดมาใช้เพื่อการพัฒนาได้ให้คำตอบที่เป็นเอกฉันท์ตรงกันว่า ‘หยิบมาใช้ที่ไรก็ไม่เคยผิดหวัง เพราะใช้ได้ผลทุกครั้ง’ เมื่อสื่อพื้นบ้านมีคุณค่าต่อเรื่องการพัฒนา หากคิดในแง่การลงทุนแล้ว ก็น่าจะคุ้มค่าสำหรับการอนุรักษ์ พัฒนา และทำนุบำรุงรักษาสื่อประเภทนี้

(2) **คุณค่าอันไม่ทดแทนได้** หากพิจารณา ‘สื่อพื้นบ้าน’ แต่เฉพาะในแง่มุมมองของการสื่อสาร ถึงแม้ว่า ปัจจุบันนี้ สังคมจะมีสื่อสมัยใหม่ตาหน้ากันเข้ามาให้ใช้กันอย่างเหลือเฟือ แต่ทว่า ในแง่ของการแสดงบทบาทหน้าที่ต่าง ๆ ของสื่อพื้นบ้าน ก็อาจจะกล่าวได้ว่า ยังมีบทบาทหน้าที่บางอย่างซึ่งสื่อชนิดอื่นไม่สามารถจะมาแสดงแทนที่ได้ เช่น บทบาทด้านการสร้างอัตลักษณ์ การสร้างความเข้มแข็งด้านจิตวิญญาณ การรักษาศักดิ์ศรี ฯลฯ (ดูรายละเอียดเรื่องบทบาทหน้าที่ของสื่อพื้นบ้านจากงานวิจัยในตอนต่อไป)

(3) **สื่อพื้นบ้านเป็นสื่อตัวจริงเสียงจริงของชุมชน** ในการเพียรพยายามหาสื่อของชุมชนโดยชุมชน และเพื่อชุมชนนั้น เมื่อสำรวจตรวจดู ‘คุณลักษณะ’ ของความเป็นสื่อชุมชนตามหลักการทฤษฎีแล้ว เช่น เป็นสื่อขนาดเล็ก ใช้งานได้ง่าย มีอยู่ในท้องถิ่น ชาวบ้านมีความคุ้นเคยและผูกพันมี

ความใกล้ชิดทางวัฒนธรรม เป็นประโยชน์ต่อชุมชน ฯลฯ คุณลักษณะเหล่านี้ล้วนมีอยู่อย่างครบถ้วนในสื่อพื้นบ้าน ดังเช่นผลการวิจัยเรื่องศักยภาพของหมอลำ (ประยุทธ์และคณะ, 2547) ที่จะได้กล่าวถึงต่อไป

และเนื่องจากสื่อพื้นบ้านเป็นสื่อตัวจริงเสียงจริงของชุมชนมาเป็นเวลาช้านาน จนกระทั่งได้งอกรากออกมาเกาะเกี่ยวกับส่วนเสี้ยวต่าง ๆ ของชีวิตชุมชนไว้ทั้งหมด ไม่ว่าจะเป็นระบบความเชื่อ ภาษา วิถีบุรุษ ความบันเทิง ฯลฯ ดังนั้น หากสื่อพื้นบ้านล้มหายตายจากไป ก็เหมือนกับการพรากประวัติศาสตร์และตัวตนส่วนอื่น ๆ ของชุมชนไปด้วยส่วนหนึ่ง ทำให้ชุมชนเกิดอาการพิกลพิการได้

(4) **สื่อพื้นบ้านถูกทอดทิ้งตามยถากรรม** ดังที่ได้เกริ่นมาตั้งแต่ต้นแล้วว่า แต่เดิมนั้น ผู้ที่อุปถัมภ์คำชูโอบอุ้มสื่อพื้นบ้านก็คือตัวชุมชนนั่นเอง แต่ปัจจุบันนี้ ได้มีสื่อประเภทอื่น ๆ นำเสนอตัวเข้าไปให้แทนที่สื่อพื้นบ้าน ชุมชนบางส่วน เช่น กลุ่มคนรุ่นใหม่จึงจะเริ่มจะทอดทิ้งไม่เหลียวแลสื่อพื้นบ้าน ในแง่สถาบันสังคมโดยส่วนรวมก็ได้จัดสรรทรัพยากรเพื่อการต่อลมหายใจ เมื่อทั้งชุมชนและสังคมวางมือ เมื่อนั้นเส้นทางชีวิตของสื่อพื้นบ้านแต่ละประเภทจึงเหลือแต่ศิลปินที่ต้องดิ้นรนไปตามยถากรรม สถานภาพของสื่อพื้นบ้านในปัจจุบันจึงมีถนนสองสายให้เลือกเท่านั้น สายแรกคือล้มหายตายจากไป สายที่สอง แม้จะมีชีวิตอยู่ได้ แต่ก็กลายเป็นพันธุ์หรือมีอยู่แต่ไม่ได้ทำหน้าที่อย่างเดิม

(5) **ข้อจำกัดของวงวิชาการ** ในแวดวงวิชาการการสื่อสารนั้น เมื่อมีการศึกษาวิจัยเรื่องการสื่อสารนั้น ก็จะหมายถึง 'สื่อมวลชน' ทั้งสิ้น การศึกษาสื่อพื้นบ้านมีสถานะเป็นเพียงวิชาเลือก 1 วิชาที่มีเนื้อหาอันน่าเบื่อหน่าย และไม่มีองค์ความรู้ หรือวิธีการศึกษาที่เป็นแบบฉบับเฉพาะตัวเอง จนดูเหมือนว่า การศึกษาสื่อประเภทที่มีลมหายใจจรยรินนั้น ก็พลอยทำให้วิชาการศึกษาลงใจตามไปด้วย ในแง่นี้เราจึงต้องการการบุกเบิกวิธีการศึกษาสื่อพื้นบ้านเพื่อการพัฒนาอีกหลายหมื่นลี้ และขอเตือนใจข้อสุดท้ายที่จะต้องเรียกร้องให้มีทั้งการใช้และการพัฒนาสื่อพื้นบ้านไปพร้อม ๆ กันก็คือ

“เป็นการง่ายสำหรับ ‘คนวงนอก’ ที่จะคิดและมองเห็นแต่แง่มุมที่จะนำเอาสื่อพื้นบ้านมาใช้เพื่อการพัฒนา แต่เป็น ‘มุมนับ’ อย่างเหลือเกินที่จะมองเห็น ‘ความจำเป็น’ ที่จะต้องพัฒนา/รักษาสื่อพื้นบ้าน และนั่นก็ทำให้กลายเป็นความยากลำบากอย่างสุดแสนสำหรับ ‘คนวงในเช่นศิลปินพื้นบ้าน’ ที่จะต่อชีวิตและลมหายใจของสื่อพื้นบ้านให้ยาวนานต่อไป”

2. แนวทาง/ประเด็นสำหรับการศึกษาวิจัย

จากสถานการณ์ของการใช้สื่อพื้นบ้านเพื่อการพัฒนาท้องถิ่นที่กล่าวมานี้ จึงเป็นแนวทางสำหรับงานวิจัยเรื่องสื่อพื้นบ้านเพื่อการพัฒนาในโครงการ ‘การสื่อสารเพื่อชุมชน’ ที่จะต้องให้ความสนใจในประเด็นต่าง ๆ ดังนี้ คือ

(1) การสำรวจ**สถานการณ์ภาพของสื่อพื้นบ้าน**ประเภทนั้น ๆ ว่าอยู่ในอาการอย่างไร เช่น อยู่ในสภาพสมบูรณ์ล้ำสันแข็งแรง หรือมีอาการป่วยกระเสาะกระแสะ หรือว่ากำลังอยู่ในสภาพมีแต่ทรงกับทรุด หรือว่าได้สูญสลายไปแล้ว ดังตัวอย่างงานวิจัยที่จะได้แสดงต่อไป

(2) การศึกษา**ปัจจัยที่เกี่ยวข้อง** เป็นประเด็นที่สืบเนื่องจากประเด็นแรก กล่าวคือ การที่สิ่งใดสิ่งหนึ่งจะดำรงสถานภาพอยู่ได้นั้น จะเนื่องมาจากปัจจัย 2 ประการ ปัจจัยแรกเป็น**ปัจจัยภายใน**ของสิ่งนั้น ๆ เอง คือ 'ศักยภาพ' ของสิ่งนั้น กล่าวเฉพาะในกรณีของสื่อพื้นบ้านก็คือ การตั้งคำถามว่า **สื่อพื้นบ้านนั้นมีศักยภาพที่จะทำอะไรได้บ้าง** การศึกษาศักยภาพในงานวิจัยในชุดโครงการฯ นี้ มีอยู่หลายแง่มุม

(3) ส่วนอีกปัจจัยหนึ่ง เป็น**ปัจจัยที่สิ่งนั้น ๆ จะมีความสัมพันธ์กับสิ่งอื่น ๆ** คือ การศึกษา**บทบาทหน้าที่** กล่าวในกรณีของสื่อพื้นบ้านก็คือ การศึกษาว่าสื่อพื้นบ้านแต่ละประเภทได้เล่นบทบาทหน้าที่อะไร อย่างไร ต่อใครบ้าง สื่อใดที่ทำหน้าที่อย่างมาก มีบทบาทที่หลากหลาย ก็ย่อมมีสถานภาพที่สูงส่งในสังคมนั้น นี่เป็นคำถามเรื่องบทบาทของสื่อพื้นบ้านในการพัฒนาชุมชน

(4) การใช้กรอบแนวคิดเรื่อง **องค์ประกอบของการสื่อสาร** มาเป็นเกณฑ์วิเคราะห์ เนื่องจากสื่อพื้นบ้านก็เป็นรูปแบบการสื่อสารชนิดหนึ่ง ที่ประกอบด้วยธาตุทั้งสี่ คือ ผู้ส่งสาร / เนื้อหาสาร / ช่องทาง(สื่อ) และผู้รับสาร (S-M-C-R) ที่ทำงานอยู่ภายใต้บริบทต่าง ๆ (context) ฉะนั้น ในขั้นตอนของการให้ข้อเสนอแนะสำหรับภาคปฏิบัติที่เป็นจริง เราก็จะต้องเจาะส่องลงไป ในรายละเอียดของแต่ละองค์ประกอบเพื่อให้ครบวงจรของการสื่อสาร

(5) **ต้องใช้ระบบคู่ขนาน** ดังที่ได้เกริ่นถึงสภาพการณ์ของการนำเอาสื่อพื้นบ้านมาใช้เพื่อการพัฒนาแล้วว่า มีลักษณะการใช้แบบ 'ดาบคมเดียว' คือ สนใจแต่จะนำเอาสื่อพื้นบ้าน 'มาใช้เพื่อการพัฒนา' หากแต่ยังขาดความสนใจหรือมองข้าม 'การพัฒนาสื่อพื้นบ้านที่ถูกนำมาใช้' ดังนั้น ผลกรรมประการแรกก็ตามมาในปัจจุบันนี้ก็คือ ยิ่งนับวัน เราก็ยิ่งเหลือสื่อพื้นบ้านให้ใช้น้อยลงไปทุกที ดังข่าวมรณกรรมของสื่อพื้นบ้านตัวเล็กตัวน้อยที่ได้ยินอยู่เป็นประจำ ประการที่สองก็คือ ปัจจุบันนี้ เรายังขาดองค์ความรู้ในเรื่องการใช้สื่อพื้นบ้านเพื่อการพัฒนาอย่างเหมาะสม และประการที่สาม เรายังขาดวิธีการที่จะพัฒนาตัวสื่อพื้นบ้านไปพร้อม ๆ กัน

ข้อเสนอแนะ: ดังนั้น ทางโครงการฯ จึงขอเสนอแนะแนวทางในการวิจัยเรื่องสื่อพื้นบ้านเพื่อการพัฒนาว่า ให้**ใช้ระบบคู่ขนานหรือระบบดาบสองคม** กล่าวคือ ให้ค้นคว้าเรื่องการนำเอาสื่อพื้นบ้านมาใช้เพื่อการพัฒนา แต่ในเวลาเดียวกัน ก็ให้แสวงหาวิธีการพัฒนาตัวสื่อพื้นบ้านไปพร้อม ๆ กันด้วย โดยใช้วิธีการวิจัยเชิงปฏิบัติการ (action research) และการวิจัยแบบมีส่วนร่วมกับชุมชนเป็นเครื่องมือ

(6) ยึดมั่นหลักการ '**สิทธิของเจ้าของวัฒนธรรม**' ในขณะที่สื่อพื้นบ้านมีคุณลักษณะสำคัญคือ เป็นสื่อประจำของแต่ละชุมชน แต่ละท้องถิ่น แต่ละชาติพันธุ์ หรืออาจกล่าวได้ว่า เป็น

‘มรดกร่วมกันของท้องถิ่น’ นั้น ๆ ดังนั้น การจะนำเอามาใช้ การจะเอามาพัฒนา / ปรับเปลี่ยน / ประยุกต์อย่างไรนั้น จะต้องให้เป็นไปตามหลักการ ‘สิทธิของเจ้าของวัฒนธรรม’ ซึ่งเป็นหลักการที่โครงการวิจัยสื่อพื้นบ้านเพื่อการพัฒนาท้องถิ่นในชุดโครงการนี้ยึดมั่นไว้อย่างเหนียวแน่น เนื่องจากเหตุผลที่อดุลย์ ดวงดีทวิรัตน์ (2547) นักวิจัยในโครงการหนึ่งของชุดโครงการนี้ กล่าวว่า ‘เจ้าของวัฒนธรรมจะเป็นผู้ที่รู้ เข้าใจ และเห็นคุณค่าของวัฒนธรรมของตนเองดีกว่าคนนอกวัฒนธรรม พวกเขาเพียงแต่ขาดโอกาสและกระบวนการบางอย่างเท่านั้น’

ในภาคปฏิบัติ งานศึกษาวิจัยก็ต้องพยายามตอบคำถามให้ได้ว่า จะแปร ‘หลักการ’ ดังกล่าวให้มาเป็นจริงเป็นจังใน ‘ภาคปฏิบัติ’ ได้อย่างไร

ประเด็นการศึกษาวิจัยแบบกว้าง ๆ ที่นำเสนอมานี้ จะเป็นฐานความรู้ที่สำคัญในภาคปฏิบัติที่จะช่วยให้การนำเอาสื่อพื้นบ้านมาใช้เพื่อพัฒนานั้นเป็นไปตามหลักการที่ว่า ‘รู้จัก รู้ใจ รู้ใช้ รู้รักษา รู้คุณค่า’ ได้อย่างแท้จริง

3. ภาพรวมของงานวิจัยสื่อพื้นบ้านในโครงการฯ

ในโครงการ ‘การสื่อสารเพื่อชุมชน’ นี้มีงานวิจัยที่เกี่ยวข้องกับสื่อพื้นบ้านอยู่ 4 ชิ้น ซึ่งแต่ละชิ้นเป็นสื่อพื้นบ้านที่มีสถานภาพ มีอายุ และมีขนาดแตกต่างกัน ดังนี้

1. การวิจัยเรื่อง ‘ศักยภาพและกลยุทธ์การสื่อสารเพื่อการพัฒนาท้องถิ่นแบบสภาวะบันเทิงของหมอลำ’ โดย ประยุทธ์ วรรณอุดม และคณะ (2547) (จากนี้จะอ้างว่า ‘งานวิจัยหมอลำ’)
2. การวิจัยเรื่อง ‘ศักยภาพโนราในการพัฒนาท้องถิ่น’ โดย เขียวชัย อิศรเดช และคณะ (2547) (จากนี้จะอ้างว่า ‘งานวิจัยโนราฯ’)
3. การวิจัยเรื่อง ‘แนวทางการเสริมสร้างและพัฒนาบทบาทของสื่อพื้นบ้านเพื่อการพัฒนาชุมชน’ โดย อดุลย์ ดวงดีทวิรัตน์ และคณะ (2547) (เนื่องจากกรณีที่ชุมชนเลือกมาพัฒนาคือ พิธีผีปูง่า ต่อไปจึงจะอ้างถึงว่า ‘งานวิจัยผีปูง่า’)
4. การวิจัยเรื่อง ‘การสื่อสารความหมายการพัฒนาระหว่างชาวบ้าน: กรณีศึกษากองทุนชุมชน “เครือข่ายกองทุนข้าว”’ โดย อริยา เสวตามร์ และคณะ (2547) (จากนี้จะอ้างว่า ‘งานวิจัยกองทุนข้าว’)

หากให้เรียงลำดับของสื่อพื้นบ้านทั้ง 4 ประเภทตามเกณฑ์เรื่อง **สถานภาพของสื่อ** แล้ว อาจสรุปได้คร่าว ๆ ดังนี้

- (1) **สื่อพื้นบ้านประเภทหมอลำ** เป็นสื่อพื้นบ้านที่มีขนาดใหญ่และมีอายุยาวนานมากพอสมควร เนื่องจากมีคุณสมบัติที่ขนาดใหญ่และอยู่ร่วมกับชุมชนมาเป็นเวลายาวนานดังกล่าว สถานภาพของสื่อประเภทนี้ จึงมักไม่สูญหายไป (อันเป็นชะตากรรมของสื่อขนาดเล็กที่เรามักได้ยินข่าวมรดกกรรมอยู่ตลอดเวลา) แต่ในขณะที่ ‘ไม่ตาย’ นั้น ก็อาจจะ“กลายเป็นผี” กล่าวคือ มีการ

คัดเลือก เอาแต่เฉพาะบางประเภทของสื่อมาส่งเสริม เช่น หมอลำทรงที่เน้นเนื้อหาสาระมากกว่ารูปแบบ ก็จะไม่ได้รับการคัดเลือกมาส่งเสริมจากภาคธุรกิจเทปเพลงและคอนเสิร์ต มากเท่ากับหมอลำซึ่งที่เน้นรูปแบบความบันเทิงมากกว่าสาระ

เมื่อเปรียบเทียบกับสื่อพื้นบ้านโนราที่จะกล่าวถึงต่อไปแล้ว สื่อหมอลำได้ผ่านร้อนผ่านหนาวผ่านการปรับตัวมามากกว่าโนรา การปรับตัวอย่างมายนั้นทำให้คุณลักษณะแบบ ‘พิธีกรรม’ ที่เคยเป็นส่วนสำคัญของสื่อพื้นบ้านเลือนหายไปจนเกือบหมด คงเหลือแต่ลักษณะ ‘การแสดงเพื่อความบันเทิงเป็นส่วนใหญ่’

(2) **สื่อพื้นบ้านประเภทโนรา** เป็นสื่อพื้นบ้านที่มีขนาดใหญ่และมีอายุยาวนานมาก เช่นเดียวกัน และเช่นเดียวกับหมอลำคือ เนื่องจากเป็นสื่อที่มีขนาดใหญ่ และยังมีฐานะเป็นมากกว่า ‘สื่อ’ คือเป็นวัฒนธรรมพื้นบ้าน เป็นวิถีชีวิต เป็นศิลปะการแสดง เป็นระบบความเชื่อ ฯลฯ จึงทำให้สภาพภาพของสื่อประเภทนี้ ‘ไม่ถึงแก่กาลดับสูญ’ อย่างแน่นอน และแม้รูปแบบที่เป็น ‘พิธีกรรม’ ก็ยังหนาแน่นพอ ๆ กับรูปแบบ ‘ความบันเทิง/การแสดง’ และเนื่องจากเป็นสื่อขนาดใหญ่ที่มีองค์ประกอบย่อยภายในอย่างหลากหลาย ดังนั้น เมื่อต้องเผชิญหน้ากับการเปลี่ยนแปลงบริบทแวดล้อม ในสถานการณ์ปัจจุบันจึงมีการปรับตัวอย่างมาก (เช่นเดียวกับที่เคยได้ปรับตัวมาตั้งแต่อดีต) และแตกตัวออกมาเป็นประเภทแยกย่อยต่าง ๆ มากมาย เช่น โนราทางเครื่อง โนรา วน. (เล่นในวิทยาลัย) โนราบิก (เอามาออกกำลึงกาย) ฯลฯ ในช่วงเวลาปัจจุบัน จึงเป็นช่วงเวลาของการทบทวนแสวงหาแนวทางครั้งใหญ่ของสื่อพื้นบ้านประเภทนี้

(3) **สื่อพื้นบ้านประเภทพิธีกรรม เช่น พิธีไหว้ผีปู่ย่า** สำหรับสื่อที่มีขนาดพอประมาณ และมีอายุยาวนานพอสมควร แต่เนื่องจากขนาดที่จำกัดแควดงอยู่เฉพาะในหมู่เครือญาติ และมีองค์ประกอบแต่ด้าน ‘พิธีกรรม’ เป็นหลัก ไม่ค่อยมีส่วนของความบันเทิงแบบโนราหรือหมอลำ จึงทำให้สื่อพื้นบ้านประเภทนี้ เช่น พิธีไหว้ผีปู่ย่าในภาคเหนือได้สูญหายไป หรือคงเหลืออยู่แต่ ‘รูปแบบพิธีกรรม’ หากแต่ปราศจาก ‘เนื้อหา/ความหมาย’ แบบของเดิม (หรือมีขณะนั้นก็มีเนื้อหาใหม่ที่เพี้ยนไปจากเดิม เช่น การไหว้ผีปู่ย่าเปลี่ยนจากเนื้อหาการรวมกลุ่มเพื่อสามัคคีในหมู่เครือญาติเพื่อช่วยเหลือเกื้อกูล มาเป็นช่วงเวลาของการขอเลขเด็ดจากผีปู่ย่าแทน)

ในงานวิจัยของ อุดุลย์และคณะ (2547) เรื่องสื่อพื้นบ้านชั้นนี้ ถือได้ว่าเป็นการเปิดม่านฟ้าใหม่ของการวิจัยเรื่องสื่อพื้นบ้านออกไปอีกก้าวหนึ่ง กล่าวคือ นอกจากจะศึกษาอย่างละเอียดลอบแล้วว่า ได้มีสื่อประเภทไหนที่ถึงแก่ภรรณกรรมไปบ้างแล้ว และยังมีรายละเอียดเพิ่มเติมว่า ได้สิ้นชีพไปได้อย่างไร ในการวิจัยครั้งนี้ คณะวิจัยยังได้ให้ชุมชนใช้ ‘สิทธิทางวัฒนธรรม’ ด้วยการร่วมตัดสินใจว่า จะรื้อฟื้นสื่อพื้นบ้านตัวใดขึ้นมาบ้าง และชุมชนได้ตัดสินใจที่จะเลือก ‘ปลุกชีพผีปู่ย่า’ ซึ่งเป็นผีที่ตีมีคุณูปการต่อชุมชนอย่างมากมาย คณะวิจัยได้ร่วมเคียงบ่าเคียงไหล่กับชุมชนในการรื้อฟื้นประเพณีผีปู่ย่าขึ้นมาในรูปแบบและเนื้อหาที่ตอบรับกับความต้องการของชุมชนในยุคปัจจุบันได้เป็น

ผลสำเร็จ และยังขยายบทเรียนออกไปยังหมู่บ้านกลุ่มอื่น ๆ รวมทั้งก้าวเข้าสู่งานระดับนโยบายของ สภาวัฒนธรรมอีกด้วย

(4) **สื่อพื้นบ้านประเภทที่ประกอบสร้างขึ้นใหม่** ซึ่งปรากฏอยู่ในงานวิจัยเรื่อง ‘การ สื่อสารความหมายการพัฒนาของชาวบ้าน: กรณีกองทุนชุมชนเครือข่ายกองทุนข้าว’ ของ อริยา เศว ตามร์ และคณะ (2547) ที่ได้กล่าวถึงไปแล้ว ประเพณีกองทุนข้าว นั้นเป็นประเพณีที่ถูกสร้างสรรค์ ขึ้นมาใหม่ โดยมีจุดเริ่มต้นจากกิจกรรมการพัฒนา คือ การทำธนาคารข้าวเพื่อแก้ปัญหาการไม่มีข้าว พอกินในหมู่บ้านเขาเผ่าปกากะญอ แต่หลังจากที่ตัวเองมีข้าวพอกินแล้วอันสืบเนื่องมาจาก ‘การ ช่วยเหลือของผู้อื่น’ ซึ่งชุมชนมีฐานะ “เป็นฝ่ายรับ” ตามหลักการงานพัฒนามนุษย์ที่แท้นั้นก็ต้อง เพิ่มพูนศักยภาพอีกด้านหนึ่งคือ ‘การรู้จักเป็นผู้ให้’ ดังนั้น จึงมีการแบ่งข้าวให้แก่ผู้ที่ยังขาดแคลนโดย นำเอารูปแบบของพิธีกรรมในทุก ๆ ศาสนา (ทั้งพุทธ คริสต์ และการนับถือผี) บวกผสมกับมรดกทาง วัฒนธรรมของชนเผ่าปกากะญอ (คือตำนานและเรื่องเล่าเกี่ยวกับข้าว) มาใช้ประกอบสร้าง วัฒนธรรมใหม่นี้

และเนื่องจากประเพณีกองทุนข้าวเป็นสื่อพื้นบ้านแบบใหม่ที่เพิ่งเริ่มมีอายุก่อตัวมาได้เพียง ยี่สิบปี ดังนั้น สถานภาพของสื่อตัวนี้จึงยังไม่ตกผลึก (crystallization) และคณะวิจัยได้สังเกตเห็น ว่า ในกระบวนการสร้างสรรค์วัฒนธรรม (cultural production) นั้น เนื่องจากวัฒนธรรมมีคุณสมบัติ ที่เป็น **มรดกร่วมกันของทั้งชุมชน** ดังนั้น จึงมีกลุ่มคนหลายกลุ่มที่มีจุดยืนทางความคิดและ ผลประโยชน์ที่ต่างต่างกัน ความต่างนั้นได้มาปรากฏอยู่ในกระบวนการให้ความหมาย (signification process) ของประเพณีกองทุนข้าว และแต่ละกลุ่มต่างก็ต้องต่อสู้ช่วงชิงให้ ความหมายชุดของตนให้ได้ขึ้นเป็นขึ้นเป็นความหมายหลัก ผู้เขียนเข้าใจว่า กระบวนการสร้างสรรค์ สื่อและวัฒนธรรมทุกอย่าง ก็ล้วนดำเนินมาในแบบฉบับเดียวกับข้อค้นพบในงานวิจัยของอริยาและ คณะ

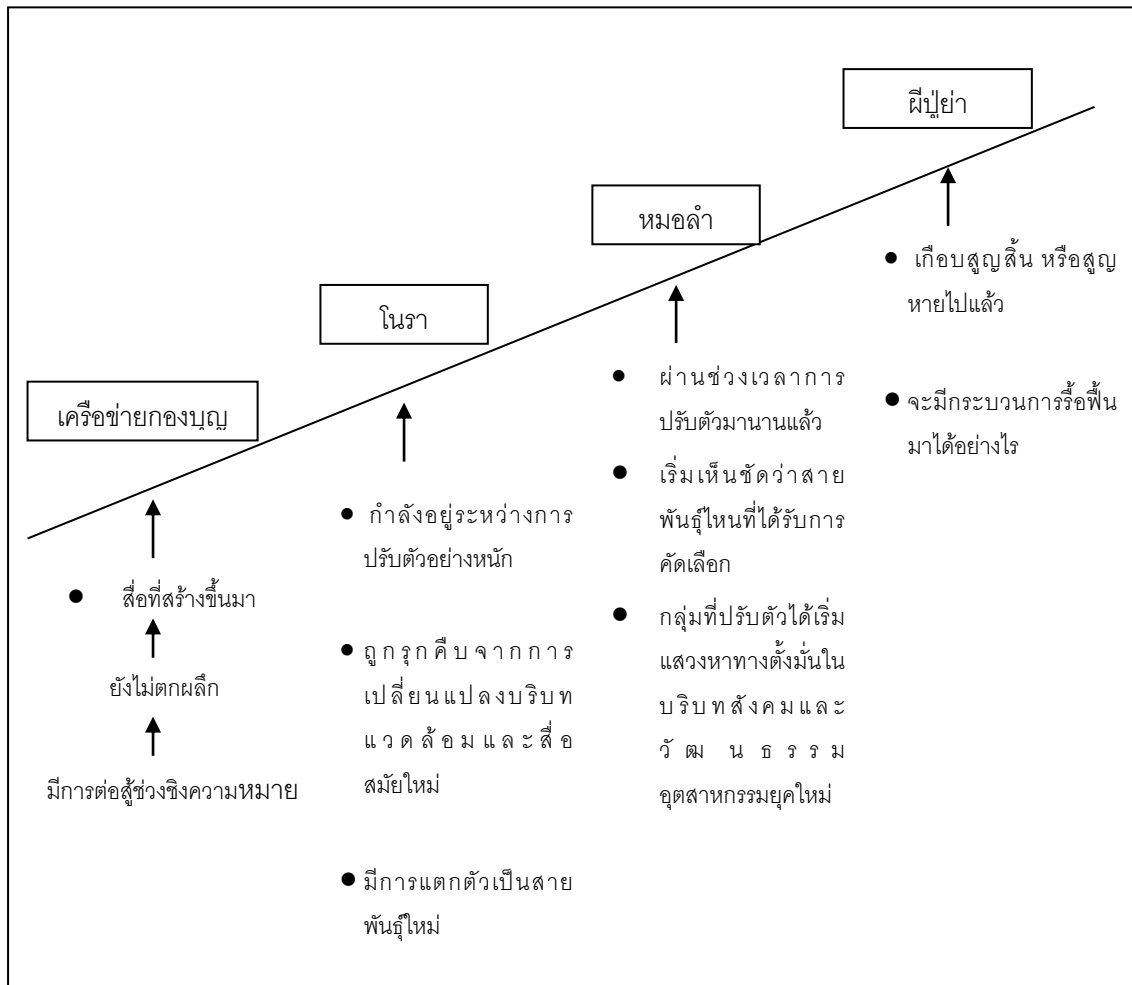

ภาพที่ 1 สรุปภาพรวมของงานวิจัยสื่อพื้นบ้านทั้ง 4 ชั้น

จากขั้นตอนพัฒนาการที่แตกต่างกันของสื่อพื้นบ้านแต่ละประเภท ทำให้โจทย์การวิจัยของโครงการวิจัยทั้งสิ้น มีวิธีการเข้าสู่ปัญหาแตกต่างกันไปด้วย ดังรายละเอียดในตอนต่อไป

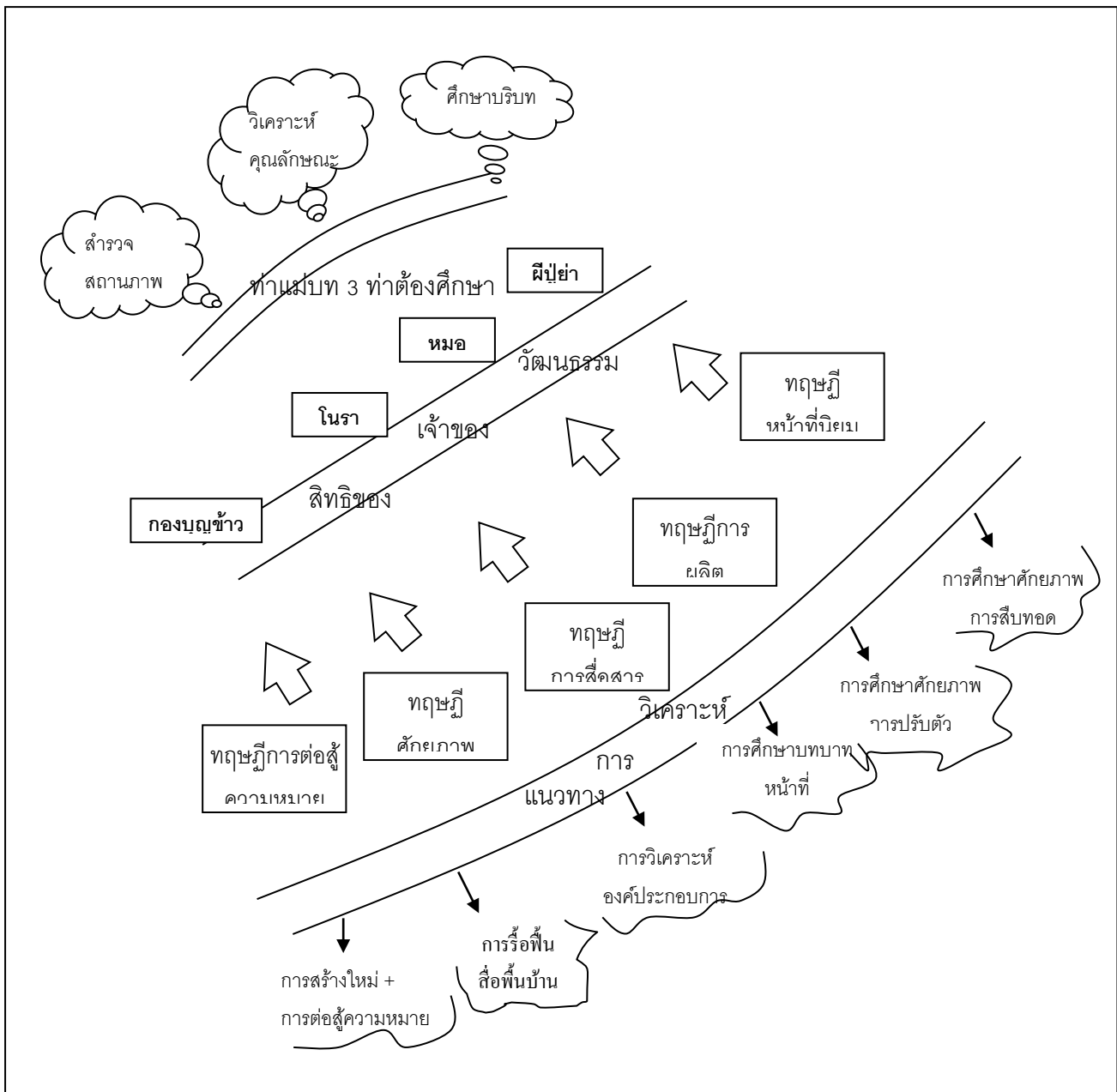

ภาพที่ 2 ภาพรวม / ทฤษฎี / แนวทางการวิเคราะห์สื่อพื้นบ้านเพื่อการพัฒนา

ตอนที่ 2 : แนวทางการวิเคราะห์พื้นฐาน

4. การสำรวจสถานภาพของสื่อพื้นบ้านแต่ละชนิด

เป็นที่น่าสังเกตว่า ในงานวิจัยสื่อพื้นบ้านเพื่อการพัฒนาทั้ง 4 ชั้นในชุดโครงการนี้ ประเด็นแรกที่งานวิจัยทุกชนิดได้เปิดกว้างออก ก็คือ การสำรวจสถานภาพของประเภทสื่อพื้นบ้านที่นักวิจัยกำลังศึกษาอยู่ ตัวอย่างเช่น ในงานวิจัยโนราของเอียรชัยและคณะ (2547) วัตถุประสงค์ข้อแรกที่ทางโครงการวิจัยได้ระบุเอาไว้ก็คือ

.....เพื่อสำรวจสถานภาพและสภาพการณ์ปัจจุบันของสื่อพื้นบ้าน
 'โนรา' ทั้งในฐานะ 'พิธีกรรม' 'สื่อพื้นบ้าน' และ 'ศิลปะการแสดง
 ของชาวบ้าน'.....

เหตุผลเบื้องหลังความจำเป็นที่ต้องมีการสำรวจสถานภาพของสื่อพื้นบ้านแต่ละชนิดนั้น ก็สืบเนื่องมาจากข้อเท็จจริงที่ว่า สื่อพื้นบ้านในประเทศไทยมีอยู่อย่างมากมาย หลากหลาย มีทั้งที่แตกต่างและคล้ายคลึงกัน อันนับว่าเป็นความมั่งคั่งร่ำรวยทางวัฒนธรรมอย่างยิ่ง อย่างไรก็ตาม ความหลากหลายดังกล่าวก็นำมาสู่ข้อเท็จจริงที่ว่า เราไม่อาจจะ**เหมารวมแบบทั่วไปว่า** สื่อพื้นบ้านทุกประเภทจะมีลักษณะ มีการปรับตัว มีศักยภาพ มีคุณูปการ ฯลฯ เป็นแบบอย่างเดียวกัน หากทว่า เราจะต้องสร้าง**ข้อสรุปในแบบเฉพาะ**ของสื่อพื้นบ้านแต่ละประเภท ดังนั้น จึงต้องเริ่มต้นด้วยการดู 'ตำแหน่งแห่งที่' หรือการสำรวจสถานภาพของสื่อพื้นบ้านนั้นเป็นอันดับแรก

แม้แต่ในสื่อพื้นบ้านประเภทเดียวกัน งานวิจัยเรื่องหมอลำโดยประยูรและคณะ (2547) ก็ยังพบว่า หมอลำในแต่ละ**ประเภท** มีสถานภาพที่ต่างกันอย่างมาก ดังนั้น 'ประเภท' จึงกลายเป็นตัวแปรสำคัญในการวิเคราะห์ความสัมพันธ์ไปยังตัวแปรอื่น ๆ หรือเป็นยาตำในการตอบโจทย์การวิจัยเกือบจะทุกข้อ

เมื่อทำการสำรวจสถานภาพโดยใช้แนวคิดเรื่อง 'ความชัดเจนและความคลุมเครือ' ของสถานภาพมาเป็นเกณฑ์วัด เราอาจจัดประเภทของสื่อพื้นบ้านได้เป็น 2 สถานภาพ คือ

(1) **ในกรณี que เห็นได้อย่างชัดเจน : สื่อพื้นบ้านที่สูญสลายไปแล้ว**

สำหรับสื่อพื้นบ้านบางชนิดอาจจะมองเห็นได้อย่างชัดเจนแล้วว่า ได้ล้มหายตายจากกันไปแล้ว เช่น เมื่ออดุลย์และคณะ (2547) ร่วมสำรวจกับชาวบ้านถึงสื่อพื้นบ้านที่เคยมีมาใน ต.วอแก้ว แล้วให้จัดระดับสถานภาพของการดำรงอยู่ ชาวบ้านก็สามารถจะระบุได้เลยว่า บรรดาสื่อพื้นบ้าน เช่น พิธีไหว้ขวัญควาย พิธีไหว้ผีปู่ย่า ค่าวซอ นั้น ได้สูญหายไปแล้วจากชุมชน

อย่างไรก็ตาม ก็มีข้อพึงระวังเล็กน้อยสำหรับปัญหาเรื่องการสูญสลายของสื่อพื้นบ้านว่า เนื่องจากในยุคสมัยปัจจุบัน สังคมไทยกำลังมีเลี้ยวโค้งย้อนกลับมาแสวงหาภูมิปัญญาพื้นบ้านและวัฒนธรรมท้องถิ่น ดังนั้น จึงอาจจะเกิดภาพมายาลวงตาที่สะท้อนให้เห็นความรุ่งโรจน์ของสื่อพื้นบ้าน เช่น เห็นไชยา มิตรชัย ลิเกเงินล้าน เห็นเอกชัย ศรีวิชัย ขายเทพโนราเป็นแสนตลับ ฯลฯ แต่สำหรับภาพรวมที่เป็นจริงก็คือ อาจจะมีบางส่วนเสี้ยวของสื่อพื้นบ้าน (อันมักจะเป็นส่วนเสี้ยวที่เป็นข้อยกเว้น) ซึ่งเจริญรุ่งโรจน์ แต่ทว่า ส่วนเสี้ยวใหญ่ของสื่อพื้นบ้านกำลังมีอาการรอแร่แบบสามวันดีสี่วันไข้ หรือมีฉะนั้นก็ถึงแก่สูญกรรมไปแล้วมากมายหลายชนิด จากเหตุผลที่ได้กล่าวมาแล้วข้างต้นว่า เนื่องจากสังคมที่เปลี่ยนแปลงไปไม่ได้โอบอุ้มหรือสืบชะตาสื่อพื้นบ้านเหล่านั้น วากรรมซ้ำซากที่เรามักได้ยินเมื่อมีรายการสารคดีแนะนำสื่อพื้นบ้านจึงมักจบท้ายว่า '...แต่เป็นที่น่าเสียดายว่า สื่อ

พื้นบ้านประเภทนี้กำลังจะสูญหายไปจากสังคมไทย... เป็นประจักษ์พยานยืนยันได้อย่างดี และก็น่าสงสัยว่า ทำไมพลังในการรักษามรดกท้องถิ่นของไทยจึงมีตกเช่นนี้

เราอาจจะขีดเส้นใต้การสูญเสียของสื่อพื้นบ้านให้มีความสลักสำคัญมากยิ่งขึ้น หากเราตระหนักว่า 'สื่อพื้นบ้านนั้นมักมีสถานะที่เป็นมากกว่าตัวสื่อ' ดังเช่นที่ เจริญชัยและคณะ (2547) ระบุว่า โนรา นั้นเป็นทั้งสื่อพื้นบ้าน เป็นทั้งวิถีชีวิต เป็นทั้งศิลปะ เป็นทั้งระบบความเชื่อ ดังนั้น เมื่อมีการสูญหายไปของสื่อพื้นบ้าน จึงสร้างความสูญเสียมากกว่าที่เห็น อุดุลย์และคณะ (2547) ทบทวนข้อมูลย้อนหลังร่วมกับกลุ่มชาวบ้าน ต.วอแก้ว ด้วยคำถามที่ว่า 'ในวันที่ไม่มีผีป่วนแล้ว เกิดอะไรขึ้นบ้างกับชุมชน' และพบว่า บรรดาปัญหาต่าง ๆ ที่เกิดขึ้นกับชุมชน ไม่ว่าจะเป็นปัญหาโรคเอดส์ ปัญหายาเสพติด ปัญหาเด็กกำพร้าขาดคนเลี้ยงดู ปัญหาคนเฒ่าคนแก่ถูกทอดทิ้ง ฯลฯ เมื่อสาวโยงโยไล้ขึ้นไปดูแล้ว จะพบว่า บรรดาปัญหาปลายธารเหล่านั้นล้วนสืบเนื่องมาจากสาเหตุต้นธารคือการสูญหายไปของผีป่วนทั้งสิ้น (ดูรายละเอียดในตอนต่อไป)

ขอย้อนกลับมาที่ประเด็นเรื่อง 'ความชัดเจน' อีกครั้งหนึ่ง มีสื่อพื้นบ้านจำนวนมาก (ส่วนใหญ่เป็นสื่อเล็กสื่อน้อย เช่น การละเล่นพื้นบ้านใน จ.พัทลุง ของเล่นพื้นบ้านทางภาคเหนือ ฯลฯ) ซึ่งมีสถานภาพที่แน่นอนว่า ได้สูญหายไปแล้ว สำหรับในกรณีนี้ โจทย์การวิจัยของเราก็คือ เราจะสามารถรื้อฟื้นสื่อเหล่านี้ขึ้นมาได้ไหม รื้อแล้วจะฟื้นไหม จะรื้อได้อย่างไร ฟื้นมาแล้วจะครบเครื่องเหมือนเดิมไหม ใครจะเป็นคนรื้อ รื้อขึ้นมาเพื่อจะทำอะไร มีหลักการอย่างไรในการรื้อ ฯลฯ ซึ่งจะเป็นกรณีงานศึกษาวิจัยเรื่องผีป่วน ของ อุดุลย์และคณะ (2547)

(2) กรณีที่มีสถานภาพคลุมเครือ : สื่อพื้นบ้านเฟื่องฟูหรือตกต่ำ

ในขณะที่สื่อพื้นบ้านกรณีแรกนั้น มีความชัดเจนว่าได้สูญหายไปแล้ว แต่ทว่า ยังมีสื่อพื้นบ้านอีกกลุ่มหนึ่ง ซึ่งมักเป็นสื่อพื้นบ้านขนาดใหญ่ มีอายุยืนยาวอยู่เป็นขวัญใจชุมชนมาแสนนาน จนคุ้นเคยกัน มีขอบเขตแพร่หลายอย่างกว้างขวาง มีองค์ประกอบภายในที่หลากหลายมาก เช่น หมอลำ โนรา หนังตะลุง ฯลฯ หากตั้งคำถามเกี่ยวกับสถานภาพของสื่อประเภทนี้ว่าเป็นอย่างไรบ้าง ก็เป็นการยากที่จะได้คำตอบสุดท้ายเพียงคำตอบเดียว

ตัวอย่างเช่น สื่อพื้นบ้านหมอลำที่มีอยู่หลายประเภท ตามที่ ประยูทธและคณะ (2547) ได้แบ่งเอาไว้อย่างน้อยเป็น 4 ประเภท คือ หมอลำกลอน หมอลำกลอนซิ่ง หมอลำซิ่ง และหมอลำเรื่องต่อกลอน (และอันที่จริงยังมีหมอลำชนิดอื่น ๆ เช่น หมอลำทรง) ในทั้ง 4 ประเภทนี้ มีความเฟื่องฟูและความตกต่ำที่แตกต่างกัน ดังนั้น จึงจำเป็นต้องสำรวจสถานภาพของสื่อพื้นบ้านแต่ละประเภทอย่างชัดเจนเป็นรูปธรรม

ข้อสรุปในขั้นต้นเกี่ยวกับการศึกษาสื่อพื้นบ้านที่มีขนาดใหญ่และมีอายุยาวนาน เช่น หมอลำและโนรา นั้น นักวิจัยจากทั้งสองโครงการให้ข้อสรุปร่วมกันว่า เนื่องจากสื่อพื้นบ้านขนาดใหญ่นี้มี

ลักษณะที่หลากหลาย (diversity) ไม่ได้มีลักษณะเป็นเนื้อเดียวกันทั้งหมด (heterogeneity) ดังนั้นจึงต้องมีการจำแนกประเภท (genres) ของสื่อพื้นบ้านเหล่านี้ เนื่องจากเป็น**ตัวแปรที่สำคัญ**ของการวิจัย เช่น เรียร์ชัยและคณะ (2547) ได้แบ่งประเภทของโนราอย่างน้อยออกเป็น 3 ประเภท คือ โนราพิธีกรรม (ได้แก่ โนราโรงครู) โนราการแสดงเพื่อความบันเทิง และโนราที่สืบทอดอยู่ในสถาบันการศึกษา (หรือที่ชาวบ้านเรียกว่า 'โนรา วค.')

เมื่อตระหนักถึง 'ประเภท/ชนิดต่าง ๆ' ที่แบ่งเป็นกลุ่มย่อย ๆ ในสื่อพื้นบ้านเหล่านี้แล้ว งานวิจัยสื่อพื้นบ้านที่มีลักษณะคลุมเครือกลุ่มนี้ก็ได้ตั้งข้อสังเกตบางประการเกี่ยวกับบทสรุปเรื่อง **สถานภาพของสื่อพื้นบ้าน** ในกลุ่มที่สองนี้ ดังนี้

(i) **การลดน้อยถอยลงของสื่อพื้นบ้านที่มีประโยชน์** ประเภทของสื่อที่มี

สถานภาพเฟื่องฟูมักจะเป็นสื่อพื้นบ้านที่มีประโยชน์ในการพัฒนาชุมชน/บุคคล/สังคม เพียงเล็กน้อย ในขณะที่สื่อที่มีคุณภาพสูงกลับมีสถานภาพที่ทรุดโทรม เช่น ในกรณีของหมอลำ ซึ่งประยุทธและคณะ (2547) พบว่า หมอลำแบบดั้งเดิมที่รักษาจิตวิญญาณความเป็นหมอลำเอาไว้อย่างเต็มที่ และเป็นหมอลำประเภทที่ให้สาระประโยชน์แก่สังคม/ชุมชนอย่างมากรั้น ปัจจุบันหมอลำประเภทนี้กำลังมีวิกฤติเรื่องไม่สามารถหาผู้สืบทอดได้ ส่วนหมอลำประเภทที่เฟื่องฟูนั้นกลับเป็นหมอลำที่ให้ความบันเทิงอย่างฉาบฉวยเท่านั้น ปรากฏการณ์เช่นนี้จะเป็นการลดมูลค่า/คุณค่าของสื่อพื้นบ้านในแง่เชิงประโยชน์หน้าที่ที่จะได้กล่าวต่อไป

(ii) **สื่อชั้นดีเยี่ยมมักสูญหาย เหลือไว้แต่สื่อระดับปลายแถว** เป็นปัญหาที่ต่อ

เนื่องมาจากข้อแรก โดยส่วนใหญ่แล้ว สื่อพื้นบ้านแต่ละประเภทมักจะมีหลากหลายในตัวเอง และมีทั้งที่มุ่งเป้าหมายด้าน**พิธีกรรม** ให้ความศักดิ์สิทธิ์ ให้การอบรมสั่งสอน กับที่มีเป้าหมายหลักคือ**ให้ความบันเทิง** ซึ่งโดยทั่วไปแล้ว สถานะของสื่อพิธีกรรมมักจะอยู่สูงกว่าสื่อบันเทิง เนื่องจากต้องการการอบรมบ่มเพาะที่ยาวนานกว่า ต้องการความลึกซึ้งของศิลป์มากกว่า เป็นต้น หรืออาจจะแบ่งเป็นสื่อพื้นบ้านประเภทเกรด A คือต้องมีการฝึกฝนบ่มเพาะอย่างยาวนานจึงจะสร้างสรรค์ได้ กับแบบเกรด Z คือเรียกร้องการฝึกอบรมแต่เพียงเล็กน้อยก็กระทำได้แล้ว

จากประเภทที่หลากหลายมีระดับ แนวทางการเลือกสรรสื่อพื้นบ้านของสังคม (tradition of selection) ที่เป็นไปตามยถากรรม มักจะเลือกเอาสื่อที่ให้ความบันเทิงไว้เป็นหลัก ปล่อยให้สื่อพิธีกรรมสูญหายไป เช่น หมอลำทรง หมอลำสอง มักจะหายไป เหลือแต่หมอลำซึ่ง หรือมีการเลือกเอาแต่หมอลำที่หน้าตาหล่อเหลาแต่ร้องกลอนลำไม่ได้ หรือแต่งกลอนลำไม่ได้ นอกจากร้องกลอนที่ท่องเอาไว้อย่างซ้ำซาก (แบบเกรด Z) แต่ทอดทิ้งบรรดาหมอลำอาวุโสที่เป็นประดุจเทพเจ้าแห่งการลำกลอน เป็นต้น

ในกรณีของโนรา เรียร์ชัยและคณะ (2547) พบว่า แม้ว่าจะมีการเลือกสืบทอดการรำโนราในสถาบันการศึกษา ซึ่งช่วยให้เพิ่มปริมาณลูกหลานคนได้ที่สามารถรำโนราได้ในจำนวนมหาศาล แต่

เนื่องจากลักษณะของ ‘กระบวนการสืบทอด’ ในสถาบันการศึกษานั้น กระทำเพียงเป็นวิชาเรียนวิชาหนึ่ง หรืออย่างมากที่สุดก็มีการรวมตัวกันเป็นชมรมที่เพิ่มเวลาการฝึกฝนได้มากขึ้น หากทว่า การก้าวขึ้นสู่จุดสุดยอดของความเป็นศิลปินนั้น จำเป็นต้องอาศัยการทุ่มเททั้งร่างกาย แรงใจ โมงยาม แบบที่เรียกว่า ‘ฝึกฝนแบบเอาชีวิตเข้าแลก’ ดังนั้น ในบริบทสังคมปัจจุบัน จึงอาจกล่าวได้ว่า สังคมปัจจุบันอัปจนที่จะสร้างเงื่อนไขสำหรับบ่มเพาะโนราในระดับสุดยอดเสียแล้ว

ปรากฏการณ์ดังกล่าวมานั้น ในภาพรวมจึงเท่ากับเรากำลังสูญเสีย ‘ความล้ำค่าของมรดกสื่อพื้นบ้าน’ ซึ่งหากไม่มีการดำเนินอะไรเพื่อแก้ไขปัญหานี้ และหากสถานการณ์มีแต่ปลายที่เรียวลงดังกล่าว มรดกตกทอดที่หลงเหลือของสื่อพื้นบ้านที่จะไปถึงมือลูกหลาน ก็คงเป็นสื่อพื้นบ้านชั้นปลายแถวเท่านั้น

(iii) **สื่อที่เหลืออยู่ก็กลายพันธุ์** ถึงแม้จะเป็นหลักการพื้นฐานที่ว่า หากวัฒนธรรมทุกประเภทจะดำรงอยู่ต่อไปได้ จำต้องมีการปรับเปลี่ยน (adaptive) แต่คำถามที่ต้องทวงถามกันต่อไปก็คือ ในการปรับเปลี่ยนนั้น **ใครเป็นผู้มีอำนาจในการเลือกการปรับเปลี่ยนนั้น** ผู้ที่ปรับเปลี่ยนนั้นเป็นเจ้าของวัฒนธรรมเอง หรือเป็นพลังจากภายนอก เช่น กระแสธุรกิจ และ **เป้าหมายของการปรับเปลี่ยนนั้น** เป็นไปเพื่อใคร/เพื่ออะไร หรือเป็นการปรับเปลี่ยนที่ฝืนจิตฝืนหลักธรรมเนียมของเจ้าของวัฒนธรรมหรือเปล่า

ทั้งนี้ หากคำตอบออกมาเป็นว่า การปรับเปลี่ยนนั้นเกิดมาจากพลังผลักดันจากภายนอก เช่น กระแสธุรกิจ เกิดมาจากมูลเหตุจูงใจเรื่องการแสวงหาผลกำไรเชิงธุรกิจ และเป็นการปรับเปลี่ยนที่ฝืนธรรมเนียมของเจ้าของวัฒนธรรม ก็ต้องถือว่า สื่อพื้นบ้านนั้นได้กลายพันธุ์/ได้กลายเป็นสื่อแปลกหน้าสำหรับพื้นบ้านพื้นถิ่นไปเสียแล้ว ดังเช่น กรณีของหมอลำซึ่งที่ได้ก้าวล่วงเข้ามาในอุตสาหกรรมการสร้างวัฒนธรรมแบบสมัยใหม่ (culture industry) คือ การอัดเทปเสียง ถ่ายวิดีโอ อัดลงแผ่นซีดี เดินสายวงคอนเสิร์ต ฯลฯ ก็พบว่า หมอลำซึ่งบางวงนั้นแทบจะไม่มีกลำเลย คงมีแต่การชิง จนนแทบจะดูไม่ออกว่าเป็นหมอลำ หรือในกรณีของโนราที่กำลังไล่หลังตามมามาก ๆ ดังเช่นที่ โนรายก ชูบัว ศิลปินแห่งชาติ บ่นว่า โนราสมัยใหม่นั้นเอาแต่ร้องเพลงลูกทุ่งเป็นหลัก ไม่ค่อยรำหรือทำบทธ จึงน่าจะมีการจัดระเบียบโนรากันเสียใหม่ เป็นต้น ปรากฏการณ์เหล่านี้คือ การกลายพันธุ์ของสื่อพื้นบ้านขนาดใหญ่โดยทั่วไป

(iv) **ปัญหาเรื่องปริมาณและคุณภาพของผู้ชม** ในขณะที่กรณีของสื่อพื้นบ้านประเภทแรกนั้น ในส่วนเดียวของ**ผู้ชม**ซึ่งเป็นองค์ประกอบที่สำคัญราวกับมือซ้าย (ในขณะที่**ศิลปิน/ผู้ส่งสาร**นั้นเป็นประดุมือขวา) มูลเหตุสำคัญที่ทำให้สื่อพื้นบ้านสูญหายไปนั้น ก็สืบเนื่องมาจากการขาด ‘ปริมาณของผู้ชม’ ดังที่มีงานวิจัยหลายชิ้นพบว่า บรรดาสื่อพื้นบ้าน เช่น คำวซอ บรรดาผู้ชมที่เป็นแฟนประจำนั้น มักจะได้แก่กลุ่มคนที่มีอายุเกิน 30 ปีขึ้นไป แต่เด็กวัยรุ่นกับสื่อพื้นบ้านนั้น ดูจะมีความสัมพันธ์แบบแปลกหน้าต่อกัน สื่อพื้นบ้านจึงกลายเป็น ‘สื่อของผู้อาวุโส’ ไปเสียแล้ว

แต่สำหรับสื่อพื้นบ้านขนาดใหญ่เช่นในกรณีที่สอง เนื่องจากลักษณะที่แพร่หลายมาแต่ครั้งอดีตและครอบคลุมคนวงกว้าง ดังนั้น ปัญหาเรื่อง 'ปริมาณของผู้ชม' จึงอาจจะยังไม่เข้าขั้นวิกฤติงานวิจัยโนราพบว่า แม้แต่โนราพิธีกรรม เช่น โนราโรงครู ที่ทำการสำรวจในปี พ.ศ.2545-46 ก็ยังมีอยู่อย่างอุดมสมบูรณ์ ฉะนั้น ในกรณีของโนราบันเทิงก็ยังไม่น่าเป็นห่วง

อย่างไรก็ตาม **ปัญหาเรื่องผู้ชม**สำหรับสื่อพื้นบ้านขนาดใหญ่ก็คือ เรื่อง **'คุณภาพของผู้ชม'** ในอดีตนั้นจะมีกระบวนการอบรมเพาะไม่เพียงแต่ปากฝั่งของศิลปินเท่านั้น เพราะแม้แต่ในส่วนของผู้ชมเอง ผู้ดูชมโนราสมัยก่อนจะเป็น 'ผู้ชมตามคม' (smart audience) คือ เป็นผู้ชมที่มีความรู้ความเข้าใจและตีความในศิลปะสุนทรียะของโนรา โดยสามารถจะจดจำทั้งท่ารำ ท่องกลอนว่าบทของโนราได้ ฯลฯ แต่ทว่าในปัจจุบัน คุณภาพของผู้รับสารของสื่อพื้นบ้านนั้น มีอาการ 'มือตก ตาต่ำ หูตื้อ' ลง เช่น เริ่มไม่มีความรู้ว่ามีโนราแบบไหนจึงจะถือว่างดงาม สุนทรียะความคมคายอยู่ที่ตรงไหน เป็นต้น เนื่องจาก**ปัจจัยด้านผู้ชม**เป็นกลไกหนึ่งในการรักษามาตรฐานและคุณภาพของสื่อพื้นบ้านเอาไว้ แต่เมื่อกลไกนี้ไม่ทำงาน ก็ส่งผลสะท้อนถึงตัวสื่อและผู้ส่งสารให้ตกต่ำตามลงมาด้วย

ข้อเสนอแนะ : ปัจจุบันนี้ มีการสืบทอดสื่อพื้นบ้าน เช่น โนรา หนังตะลุง หมอลำ ผ่านสถาบันการศึกษา เช่น มหาวิทยาลัยราชภัฏ โรงเรียนในท้องถิ่น (ผ่านหลักสูตรท้องถิ่น) อย่างไรก็ตาม เป้าหมายของการศึกษานั้น มักจะมุ่งไปที่การสร้าง **'ผู้ส่งสาร/ศิลปิน'** แต่ดังที่กล่าวมาแล้วข้างต้นว่า เจือจางและกระบวนการสืบทอดศิลปินในสถาบันการศึกษานั้น ไม่น่าจะเป็นไปได้ แต่การสืบทอดดังกล่าวก็จำเป็น หากทว่าควรจะมีมุ่งมาที่เป้าหมายของการ**สร้างผู้ชม** ทั้งในแง่ปริมาณและคุณภาพมากกว่า (ดูรายละเอียดในตอนต่อไปของเอกสารชิ้นนี้)

(v) **ปัญหาเรื่องการสืบทอด/ปรับตัว และเครือข่ายของกลุ่มผู้เกี่ยวข้องกับสื่อพื้นบ้าน** ในส่วนปัญหาเรื่องการสืบทอดของสื่อพื้นบ้านนั้น หากดูจากองค์ประกอบด้านการสื่อสารที่มี 4 องค์ประกอบดังนี้ คือ

ภาพที่ 3 องค์ประกอบของการสื่อสาร

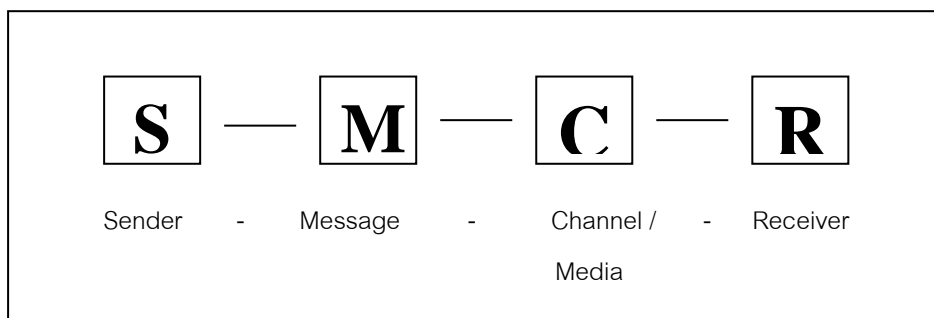

ในองค์ประกอบทั้ง 4 นี้ จะมีปัจจัยที่เป็นมนุษย์อยู่สองส่วน คือ ส่วนของผู้ส่งสารและผู้รับสาร ในส่วนที่เกี่ยวข้องกับการสืบทอดนั้น จะมีอยู่สองส่วนคือ การสืบทอดฝ่ายผู้ส่งสาร เช่น ศิลปิน และที่ดูจะสำคัญไม่น้อยไปกว่าฝ่ายผู้ส่งสาร ในสายตาของนักการสื่อสารคือ การสืบทอดผู้รับสาร เพราะหากปราศจากผู้ชมแล้ว กระบวนการสื่อสารทั้งหมดก็จะดำเนินไปไม่ได้ และโดยเฉพาะในกรณีของสื่อพื้นบ้านนั้น ดูเหมือนว่า ปัญหาการสืบทอดผู้รับสารจะเป็นปัญหาที่เข้าขั้นวิกฤติ โดยเฉพาะการสูญเสียผู้ชมที่เป็นวัยรุ่นและเด็กดั่งที่ได้กล่าวมาแล้วข้างต้น เราจะพิจารณาประเด็นนี้ในหัวข้อ 'ศักยภาพในการสืบทอด' ของงานวิจัยแต่ละชิ้น

ส่วนประเด็นเรื่อง การปรับตัว นั้น ก็จะเป็นอีกหัวข้อหนึ่งในเรื่องการศึกษาศักยภาพเช่นกัน ในที่นี้เพียงแต่จะเกริ่นว่า มักมีความเข้าใจว่า สื่อพื้นบ้านนั้นมีลักษณะอนุรักษ์ มีลักษณะคงที่ไม่เปลี่ยนแปลง (แม้แต่ในความคิดของชาวบ้านเจ้าของวัฒนธรรมก็มักจะคิดเช่นนั้น ดังที่อดุลย์และคณะพบว่า เมื่อเสนอให้มีการปรับเปลี่ยนการทำพิธีกรรมผีปอบ ชาวบ้านก็จะยื่นกระดาษเดียวว่า 'ปรับไม่ได้' จนกระทั่งเมื่อมีการสาวดูประวัติศาสตร์ที่ผ่านมา จึงพบว่า พิธีกรรมนี้มีการปรับเปลี่ยนมาโดยตลอด) แต่แท้ที่จริงแล้ว สื่อพื้นบ้านนั้นมีการปรับเปลี่ยนมาโดยตลอด ซึ่งเป็นลักษณะทวิลักษณ์ของสื่อพื้นบ้าน คือมีทั้งด้านที่พยายามจะอนุรักษ์ให้เหมือนเดิม และด้านที่พยายามจะปรับเปลี่ยน เมื่อพลิกหงายด้านใดขึ้นมา อีกด้านหนึ่งก็จะพยายามค้ำจ้ำง เป็นดุลยภาพคู่ขนานกันไป หากทว่าปัญหาก็คงเป็นดังที่ได้ตั้งคำถามไว้แต่แรกว่า การปรับเปลี่ยนนั้นเป็นที่พึงปรารถนาหรือไม่ ใครปรับ และเพื่อผลประโยชน์ของใคร

สำหรับที่จะกล่าวถึงในประเด็นสุดท้ายนี้คือเรื่อง **เครือข่ายของผู้ที่เกี่ยวข้องกับสื่อพื้นบ้าน** ซึ่งหมายถึงรูปแบบความสัมพันธ์ระหว่างคนกลุ่มต่าง ๆ ที่เกี่ยวข้องกับสื่อพื้นบ้าน เช่น เครือข่ายระหว่างศิลปินกับศิลปินด้วยกันเอง เครือข่ายความสัมพันธ์ระหว่างศิลปินกับผู้ชม ปัจจัยเรื่อง 'เครือข่าย' นี้ จะเป็นตัวแปรที่เกี่ยวข้องกับเรื่องศักยภาพในการสืบทอดและปรับตัว ดังเช่นที่ เรียร์ชัยและคณะ (2547) พบว่า ในกรณีของโนรา แม้ว่าจะมีโนราอยู่หลายประเภท เช่น โนราพิธีกรรม โนราการแสดง/บันเทิง โนราในสถาบันการศึกษา ฯลฯ หากทว่า รูปแบบความสัมพันธ์ในลักษณะเครือข่ายระหว่างโนราประเภทต่าง ๆ นั้น ต่างมีลักษณะหนุนช่วยกัน ในขณะที่ประยูทธและคณะ (2547) พบว่า ในกรณีของหมอลำนั้น รูปแบบความสัมพันธ์ระหว่างศิลปินหมอลำมักจะแข่งขันกันเอง ตัวแปรเรื่องรูปแบบเครือข่ายดังกล่าวจะเข้ามาตอบคำถามเรื่องความอยู่รอดและความยั่งยืนของสื่อพื้นบ้านที่เราจะดูรายละเอียดในตอนต่อไป

กล่าวโดยสรุป ผลจากการตรวจสอบสภาพของสื่อพื้นบ้านแต่ละประเภทเพื่อให้รู้ 'ตำแหน่งแห่งที่' และสภาพที่เป็นจริงของสื่อพื้นบ้านแต่ละชนิด ดูจะเป็นเงื่อนไขเบื้องต้นแรกในการศึกษาวิจัยเรื่องสื่อพื้นบ้านแต่ละชนิด เนื่องจากลักษณะที่แตกต่าง/หลากหลายและตกอยู่ในสภาพที่อาจจะต่างกันราวฟ้ากับดินของสื่อพื้นบ้านแต่ละประเภท

ตัวอย่างเช่น ข้อสรุปเรื่องการสำรวจสถานภาพของสื่อโนราจากงานวิจัยของเธียรชัยและคณะ (2547) ที่ระบุว่า นับตั้งแต่ครั้งอดีตมา สื่อโนราก็ได้มีการปรับตัวมาเป็นระยะ ๆ แต่เนื่องจากการเปลี่ยนแปลงของสังคมในอดีตเป็นไปอย่างช้า ๆ ทำให้ศักยภาพของสื่อพื้นบ้านเช่นโนรา มีเวลาที่จะค่อย ๆ ปรับตัว

หากทว่า ในช่วง 3-4 ทศวรรษที่ผ่านมา กระแสการเปลี่ยนแปลงสังคมอย่างมีการวางแผนขนาดใหญ่ ทำให้เกิดการเปลี่ยนแปลงอย่างรวดเร็ว โดยเฉพาะอย่างยิ่ง การถาโถมเข้ามาของสื่อสมัยใหม่ เช่น สื่อมวลชน ที่มาเบียดขับสื่อพื้นบ้านทั่วทุกหัวระแหง ฉะนั้น ในช่วง 40 ปีที่ผ่านมา สื่อโนราจึงได้รับผลกระทบอย่างสูงมาก เช่น โนราชั้นครูนับวันแต่จะร่อยหรอลงไปทุกที ในขณะที่โนรารุ่นใหม่ที่มีความสามารถ ก็ดูเหมือนจะขาดช่วงในการขึ้นมาเป็นตัวตายตัวแทน เนื่องจากกระแสโนราที่ตกต่ำไปเกือบชั่วอายุคน จึงเกิดช่องว่างที่ต้องเร่งสานต่อในช่วงลมหายใจของครูโนรารุ่นเก่าที่ยังเหลืออยู่

ในช่วงเวลาแห่งยุคที่ศิลปะพื้นบ้านตกขอบไปนอกกระแส คนในสังคมมุ่งแต่การพัฒนาเศรษฐกิจ และส่งลูกเข้าสู่โรงเรียนอันเป็นบ่อหลอมใหม่ของสังคมท้องถิ่น เด็กที่เรียนจบจากโรงเรียนจึงเริ่มแปลกหน้ากับสื่อพื้นบ้าน ด้านครูโนราเองก็ต้องเร่งทำมาหากินเพื่อความอยู่รอด ลูกหลานที่จะสืบทอดก็หมดความภาคภูมิใจในสายตระกูลของตนเอง โนราจึงเริ่มกลายเป็นเรื่องของคนในโลกเก่า การสืบทอดแบบเดิมก็หมดไป จนกระทั่งเมื่อทศวรรษที่ผ่านมาที่สังคมพบทางตันในการเดินไปข้างหน้า และเริ่มพลิกย้อนกลับมาหาวัฒนธรรมท้องถิ่น คนที่เคยสัมผัสโนราและมีใจรัก จึงเริ่มหัดตั้งโรงเรียนรำโนราตามหมู่บ้านและในที่ต่าง ๆ ซึ่งเป็นสถานภาพของการขยายตัวในเชิงปริมาณที่มองเห็นได้ในปัจจุบัน เป็นต้น

เมื่อทราบสถานภาพของสื่อแต่ละประเภทแล้ว เราจึงจะสามารถตั้งคำถามเพื่อการศึกษาวิจัยจากตำแหน่งแห่งที่ที่เป็นจริงนั้น เช่น หากเป็นกรณีของสื่อพื้นบ้านที่สูญสลายไปแล้ว เช่น ฝึปปูย่า ก็ต้องนำเอาทฤษฎีการผลิตทางวัฒนธรรม (cultural production) มาสองดู เพื่อจะตั้งคำถามว่า ทำอย่างไรจึงจะสามารถรื้อฟื้นสื่อพื้นบ้านดังกล่าวให้ขึ้นมาทำหน้าที่ดั้งเดิม หากเป็นกรณีของหมอลำธรรมที่อยู่ในสถานะร่วงโรย ก็ต้องตั้งคำถามว่า เป็นเพราะปัจจัยอะไรที่ทำให้ทรุดโทรม และจะพัฒนาขึ้นมาให้สมบูรณ์ดังเดิมได้ไหม ส่วนสื่อพื้นบ้านที่กำลังฟูฟ่องอยู่นั้น ก็ต้องตั้งคำถามว่า เมื่อเพียงพอแล้วยังคงทำหน้าที่ที่เป็นประโยชน์ต่อชุมชน/สังคมหรือเปล่า หรืออยู่ในลักษณะที่สวยแต่รูปจวบไม่หอม กินก็ไม่ได้ เป็นต้น

เราจะพิจารณาดูรายละเอียดเหล่านี้จากกรณีศึกษาสื่อพื้นบ้านทั้ง 4 กรณีในโครงการนี้ต่อไป

5. การวิเคราะห์คุณลักษณะของสื่อพื้นบ้านแต่ละประเภท

ดังที่ได้กล่าวมาตั้งแต่ต้นแล้วว่าสื่อพื้นบ้านแต่ละชนิดนั้นมีองค์ประกอบเฉพาะตัว มีการออกแบบโครงร่างมาเป็นแบบเฉพาะๆ หากเปรียบกับต้นไม้ก็เสมือนมีรูปทรง เปลือก กระจุก ก้าน รากแก้ว รากฝอย ใบเลี้ยง ดอก ผล เมล็ด ฯลฯ ที่แตกต่างกันออกไป ดังนั้นการนำเอาสื่อพื้นบ้านมาใช้เพื่อการพัฒนาในขั้นต้นตอนแรกก็คือ การตรวจสอบสภาพ / สถานภาพ ของต้นไม้ที่เสี่ยงก่อนว่า เป็นอย่างไร ดังเช่น ในขั้นตอนการวิจัยเรื่อง “แนวทางการเสริมสร้างและพัฒนาบทบาทสื่อพื้นบ้านเพื่อการพัฒนาชุมชน” ของอดุลย์และคณะ (2547)

ส่วนขั้นตอนที่สองก็คือ การศึกษาองค์ประกอบของสื่อพื้นบ้านแต่ละชนิด แต่ละประเภท (genres) อย่างละเอียดละออ เพื่อการ “ถอนมาใช้งาน” นั้น จะได้ใช้ประโยชน์ในแต่ละส่วนได้อย่างเต็มศักยภาพ และในเวลาเดียวกันก็ไม่สร้างความเสียหายบอบช้ำให้แก่สื่อพื้นบ้านนั้น วิธีการศึกษาองค์ประกอบของสื่อพื้นบ้านเรียกว่า “การวิเคราะห์องค์ประกอบ” (Attribute Analysis) ซึ่งนอกจากจะมี “ท่าแม่บท” พื้นฐานแล้ว ก็ยังมี “ลีลา” แยกย่อยต่อไปอีก ดังจะได้แสดงให้เห็นจากตัวอย่างงานวิจัยทั้ง 4 ชิ้น

การวิเคราะห์คุณลักษณะสามารถทำได้ในแง่มุมเหล่านี้คือ

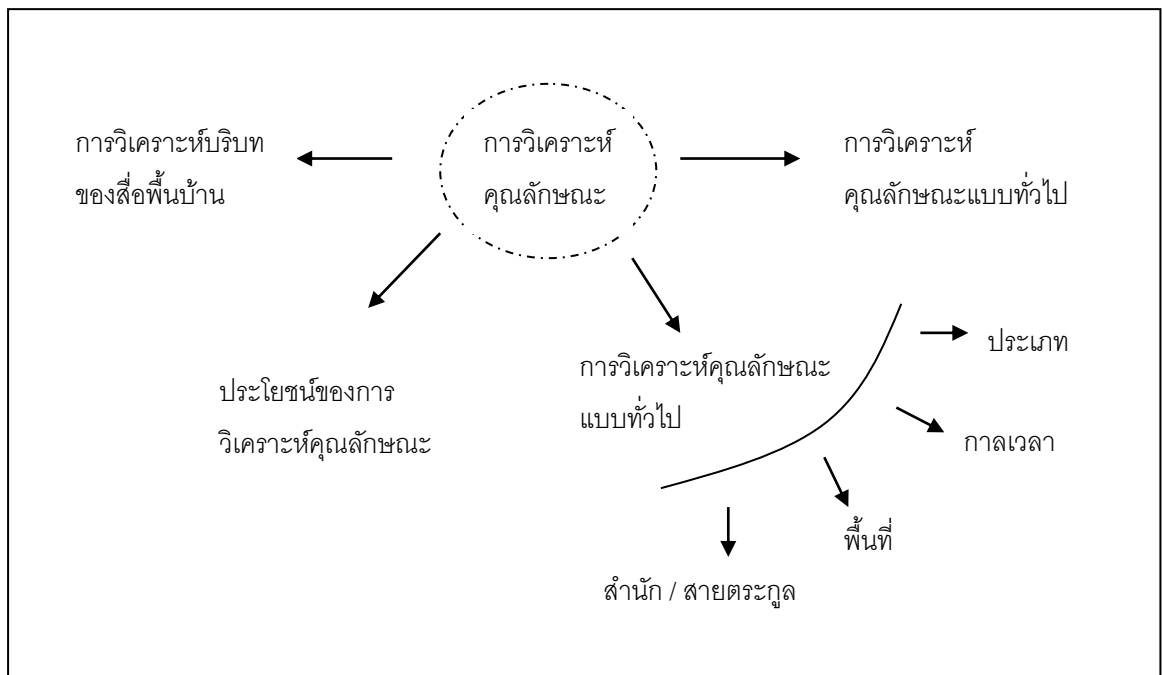

ภาพที่ 4 : การวิเคราะห์คุณลักษณะ

(1) การวิเคราะห์คุณลักษณะแบบทั่วไป
 ในงานวิจัยโนราฯ เที่ยรชัยและคณะได้วิเคราะห์คุณลักษณะสำคัญๆ ของโนราออกมาดังนี้คือ

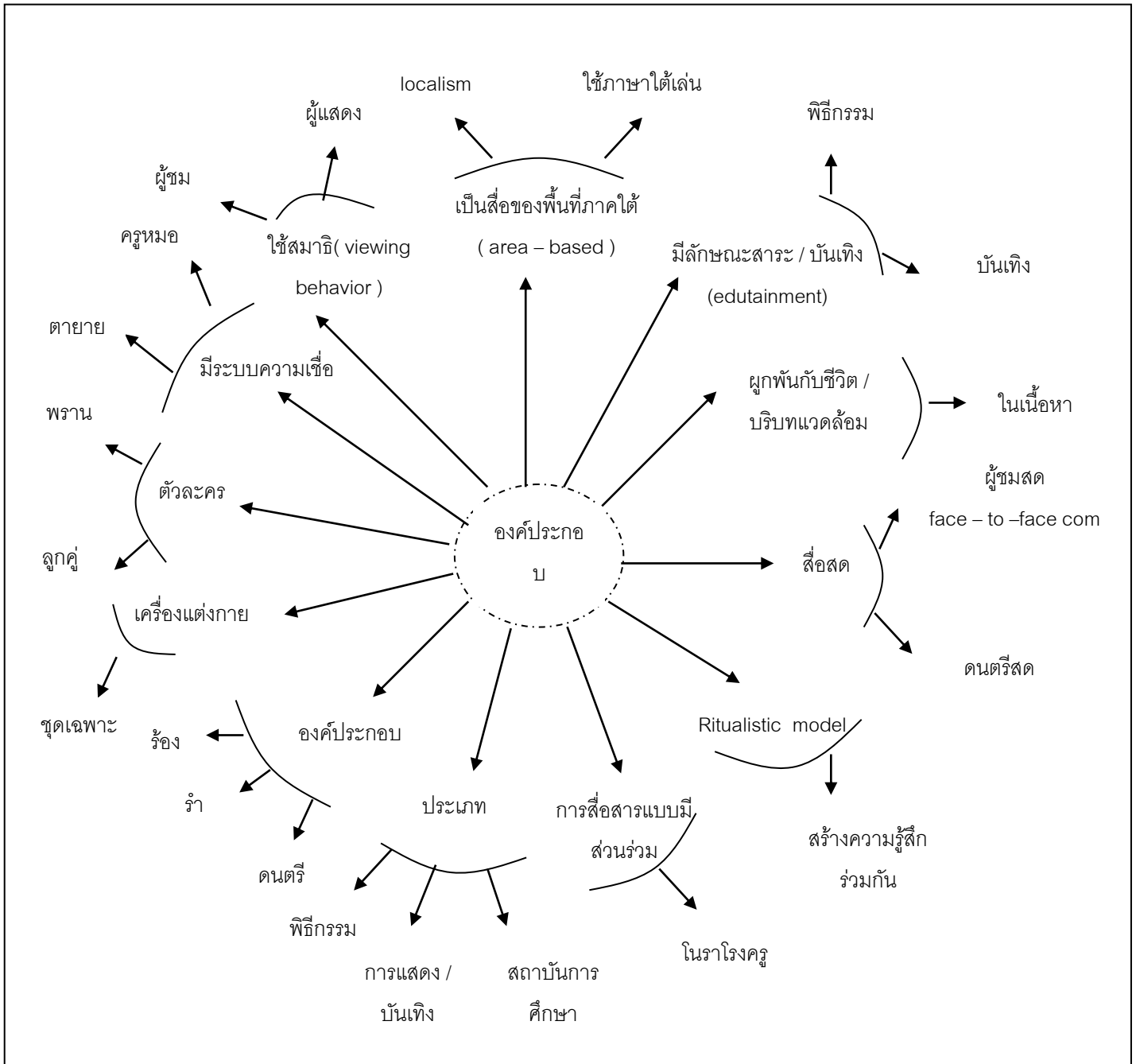

ภาพที่ 5 : องค์ประกอบของโนรา

(2) การวิเคราะห์คุณลักษณะแบบเฉพาะ

จากลักษณะองค์ประกอบของสื่อพื้นบ้านแบบทั่ว ๆ ไปนั้น จะช่วยทำให้เข้าใจ "รูปแบบ / เนื้อหาของสื่อพื้นบ้านประเภทนั้นแบบหลักการทั่ว ๆ ไป แต่ทว่าเมื่อลงมือทำงานในภาคปฏิบัติ นักวิจัย / ผู้ปฏิบัติงานทางวัฒนธรรมจำเป็นต้องเพิ่ม "ลักษณะเฉพาะ" (ในภาษาคอมพิวเตอร์อาจ

เรียกว่า “พารามิเตอร์” เข้าไป) ซึ่งจะทำให้น้ำตาขององค์ประกอบร่วมเหล่านี้มีความแตกต่างกัน ออกไปในรายละเอียด

เกณฑ์สำหรับลักษณะเฉพาะ (categories) ที่จะนำมาใส่ในที่นี้มีตัวอย่างเช่น

(2.1) ประเภท (genres) ของสื่อพื้นบ้าน

(2.2) กาลเวลา (time)

(2.3) พื้นที่ (area)

(2.4) สำนัก/สายตระกูล/ สายสกุล (school)

(2.1) ตัวอย่างการวิเคราะห์ลักษณะเฉพาะของสื่อพื้นบ้านแต่ละประเภท เที่ยรชัย และคณะได้วิเคราะห์ลักษณะร่วม / ลักษณะเฉพาะของโนราพิธีกรรมและโนราการแสดงเอาไว้ดังนี้

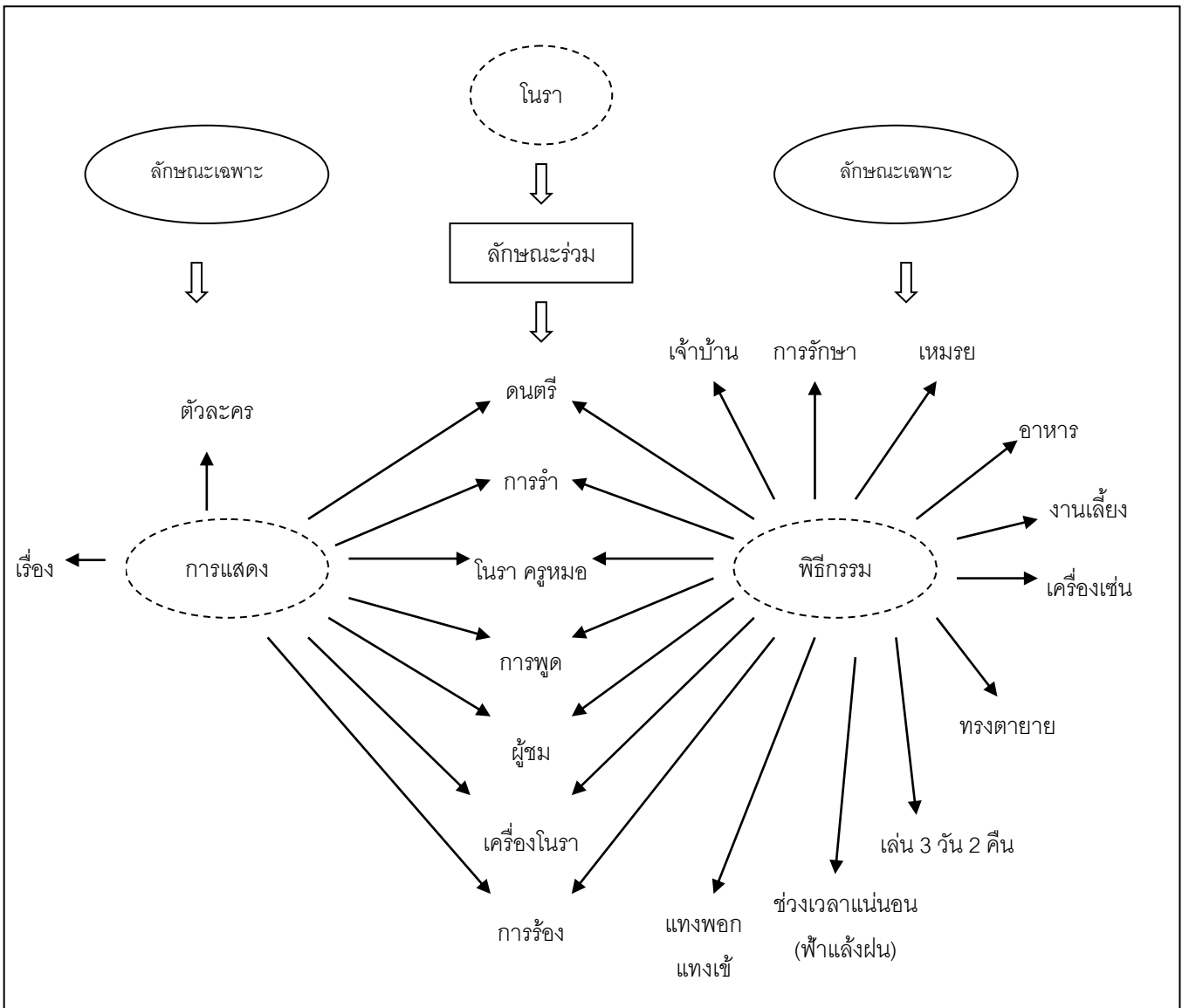

ภาพที่ 6 คุณลักษณะเฉพาะของโนราแต่ละประเภท

(2.2) ตัวอย่างการวิเคราะห์ลักษณะเฉพาะของสื่อพื้นบ้านตามเกณฑ์เรื่องกาลเวลา อดุลย์และคณะเปรียบเทียบลักษณะเฉพาะที่เป็นรูปแบบและเนื้อหา/คุณค่า/ความหมายของพิธีเลี้ยงผีปู่ย่าระหว่างอดีตกับปัจจุบัน ซึ่งแสดงให้เห็นการเปลี่ยนแปลงไปของคุณลักษณะของพิธีกรรมนี้

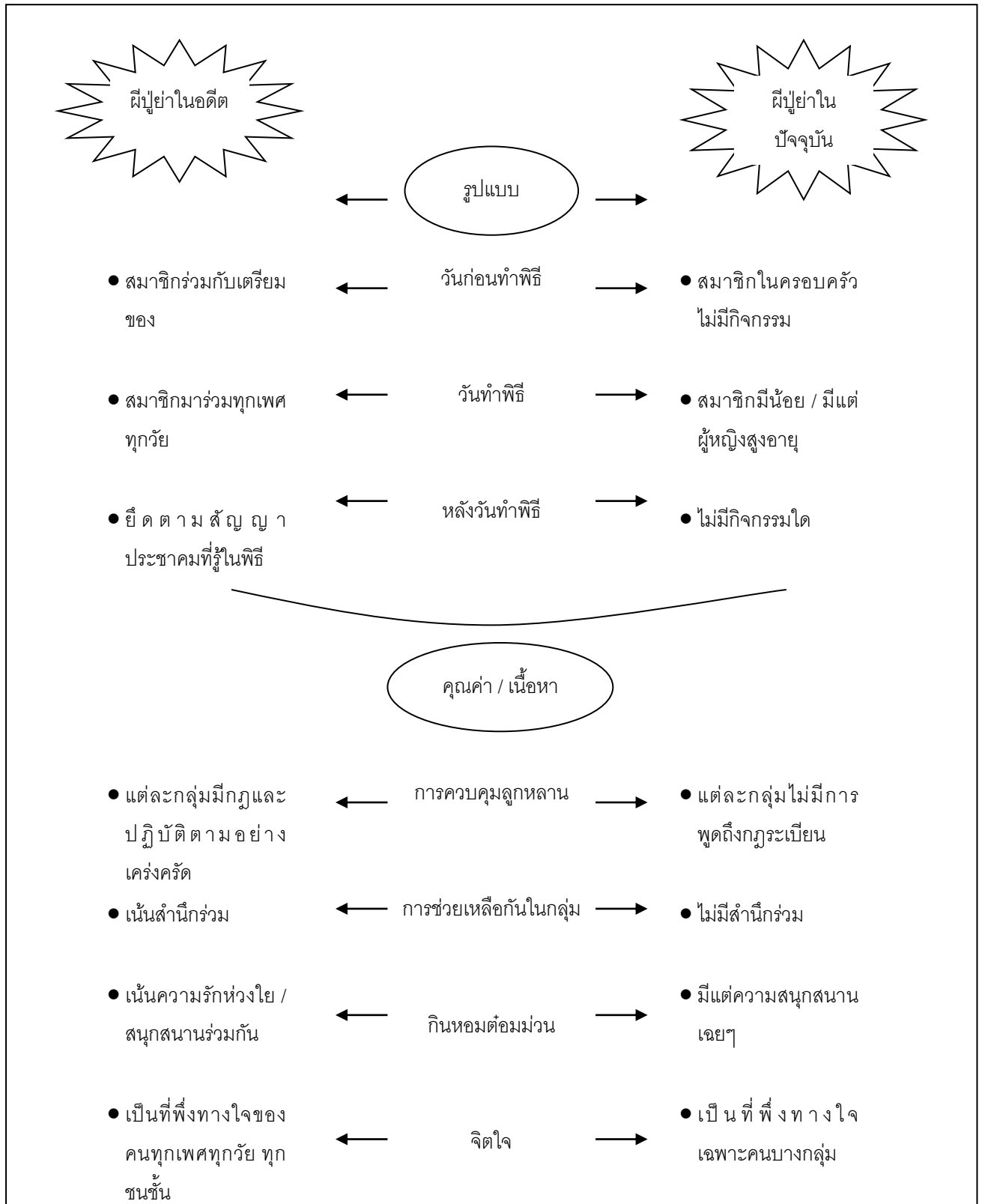

ภาพที่ 7 : การเปลี่ยนแปลงคุณลักษณะตามกาลเวลาของผีป่วน

(2.3) การวิเคราะห์ลักษณะเฉพาะตามเกณฑ์เรื่องพื้นที่

เป็นที่รับรู้กันอยู่ว่าสื่อพื้นบ้านในแต่ละท้องถิ่นก็จะมีลักษณะเฉพาะตัวของตนเองที่กลายมาเป็นอัตลักษณ์ประจำท้องถิ่น เดกเช่นเดียวกับ “ความเหนือ” ที่ปรากฏอยู่ในทางเสียงของภาษาของคนในแต่ละจังหวัด ตัวอย่างเช่น หมอลำ ซึ่งมีอยู่ในทุกจังหวัดในภาคอีสาน แต่ทว่าหมอลำในแต่ละท้องถิ่น แต่ละจังหวัดก็จะมีจุดเด่นเป็นอัตลักษณ์ของตนเอง

(2.4) การวิเคราะห์ลักษณะเฉพาะตามเกณฑ์เรื่องสำนัก / สายตระกูล

เกียรติยศและคณะสรุปผลการสำรวจสถานภาพของโนราว่า โนราเป็นสื่อที่นิยมเล่นกันในจังหวัดรอบทะเลสาบอย่างพัทลุง สงขลา นครศรีธรรมราชและจังหวัดใกล้เคียงอย่างตรัง กระบี่ สุราษฎร์ธานี จนถึงชุมพร แต่ทว่า “จังหวัด” ไม่ได้เป็นตัวแบ่งกันสายโนรา หากทว่าความแตกต่างของโนราในแต่ละถิ่นนั้นจะเป็นเรื่องของสายครูที่นำศาสตร์และศิลป์ไปพัฒนา แยกไปตามภูมิภาคมาแล้วได้รับอิทธิพลผสมผสานจารณนิยมทางศิลปะอื่น ๆ ดังนั้นโนราบางสายจึงเป็นการรำแบบตัวแข็ง / เครื่องครัด บางสายเน้นการรำแบบสนุกสนาน บางสายเน้นการทำบท เป็นต้น

(3) ประโยชน์ของการวิเคราะห์คุณลักษณะ

การวิเคราะห์คุณลักษณะของสื่อพื้นบ้านแต่ละชนิดจากรูปธรรมของจริงนั้นจะให้คุณประโยชน์ทั้งในแง่ผู้นำมาใช้ประโยชน์และทั้งตัวสื่อพื้นบ้านเองดังนี้

(3.1) สำหรับผู้ที่จะนำเอาสื่อพื้นบ้านมาใช้ในการพัฒนาท้องถิ่น การวิเคราะห์คุณลักษณะจะทำให้สามารถนำเอาศักยภาพสูงสุดของสื่อพื้นบ้านในแต่ละชนิดมาใช้ได้ ตัวอย่างเช่น หากทราบว่าโนราสายตระกูลโนรายก ชูบัว มีความโดดเด่นด้านการรำทำบท การใช้ภาษาเมื่อสื่อสารตามบทร้อง ดังนั้นหากจะนำมาใช้ในการแต่งเนื้อหาเพื่อรณรงค์ประเด็นทางสังคมก็จะดูมีเสน่ห์ชวนฟังและชวนมอง ในขณะที่โนราสายท่านขุนอุปถัมภ์ภนรากรมีความสุดยอดในเรื่องการทำท่ารำที่ใช้ร่างกายอย่างแข็งแรง หากจะนำเอามาใช้ในการเรื่องการฝึกการควบคุมตนเอง การขัดเกลาบุคลิกภาพในเรื่องความอดทน หรือพัฒนาไปสู่การใช้เพื่อการออกกำลังกายก็น่าจะเหมาะสม เป็นต้น

การขาดความรู้ในเรื่องลักษณะเฉพาะของสื่อพื้นบ้านในแต่ละชนิด แต่ละสายสกุล/สายตระกูล แต่ละพื้นที่ ทำให้ผู้ใช้สื่อพื้นบ้านมองข้ามรายละเอียดและมีลักษณะการใช้แบบตีขลุ้มโดยลืมนพิจารณาถึงมิติเรื่องเอกลักษณ์และสุนทรียะของสื่อพื้นบ้าน ตัวอย่างเช่น ในการสัมภาษณ์หมอลำจากงานวิจัยของประยูทธและคณะ (2547) ก็ได้พบว่า เมื่อทางราชการได้ขอให้หมอลำทุกประเภทเอา

เนื้อหาเรื่องการพัฒนาไปรณรงค์นั้น หมอลำบางชนิดหรือบางพื้นที่จะมี”ทางลำ/वादลำ”ที่ไม่สอดรับกับเนื้อหาดังกล่าว แต่ต้องจำใจทำทั้งที่”ไม่ใช่ทางของตน” เป็นต้น

(3.2) ในทางกลับกัน การวิเคราะห์คุณลักษณะของสื่อพื้นบ้านนั้น จะให้คุณประโยชน์เมื่อจะทำงานพัฒนาตัวสื่อพื้นบ้านเอง เช่น ในการรื้อฟื้นหรือสืบทอดสื่อพื้นบ้าน จะได้เป็นไปตามสูตรของ “การครบเครื่องเรื่องการรื้อฟื้น / สืบทอด เช่น การอุปมาอุปมัยเปรียบเทียบสื่อพื้นบ้านกับต้นไม้ที่มีทั้งส่วนที่เป็นราก / ลำต้น / ดอก ผล ใบ เมื่อนำมาเปรียบเทียบกับภาพที่ 5 แสดงองค์ประกอบของโนราก็จะเห็นว่าโนรามีได้มีแต่ทำรำ การร้อง ดนตรี เท่านั้น หากแต่มีความเชื่อกำกับอยู่ด้วย

(3.3) คุณประโยชน์ที่มีต่อตัวสื่อพื้นบ้านอีกแง่มุมหนึ่งก็คือการปรับเปลี่ยน(ดูรายละเอียดต่อไป) แน่นนอนว่าสื่อพื้นบ้านซึ่งเป็นวัฒนธรรมแบบหนึ่งย่อมต้องมีการปรับเปลี่ยนให้สอดคล้องกับสภาพบริบทปัจจุบัน แต่จะปรับเปลี่ยนอย่างไรจึงจะเป็นไปตามหลัก “เปลี่ยนแปลง เลือก ปรับกระพี้ แต่ต้องรักษาแก่นเอาไว้อย่างสุดชีวิต” การแยกแยะคุณลักษณะจะช่วยให้อำนาจของวัฒนธรรมตระหนักว่าคุณลักษณะใดเป็นเปลือก กระพี้ แก่น เพื่อการหลีกเลี่ยงปัญหาการปรับประยุกต์อย่างผิดฝาผิดตัว คือเปลี่ยนแก่น ปรับกระพี้ และรักษาเปลือกเอาไว้

(3.4) ในทางปฏิบัติ เมื่อมีการวิเคราะห์คุณลักษณะของสื่อพื้นบ้านแต่ละชนิดอย่างละเอียดรอบคอบแล้ว เมื่อจะดำเนินการใดที่เกี่ยวข้องกับสื่อพื้นบ้านนั้นไม่ว่าจะเป็นการลงมือกระทำกิจกรรม การเชิญชวนผู้ที่เกี่ยวข้อง การเตรียมวัสดุอุปกรณ์ การเลือกเวลา / สถานที่ ฯลฯ ก็จะทำให้ได้อย่างครบถ้วน ตัวอย่างเช่น งานวิจัยเรื่องผีปู้ย่าของอดุลย์และคณะพบว่าผู้ที่เกี่ยวข้องกับงานไหว้ผีปู้ย่านั้นมีตั้งแต่ เก้าผี(ต้นตระกูล) ผู้ทำพิธี กำลั้งผี(แกนนำหลัก) ลูกเล่าลูกแบ่ง (สมาชิก) ลูกขึ้น (ลูกเขย) เมื่อมีการระดมพลสร้างความเข้าใจและสร้างการมีส่วนร่วมก็จะทราบว่าต้องทำอะไรกับใครบ้าง

ในขณะที่การวิเคราะห์คุณลักษณะเป็นวิธีการที่มีคุณประโยชน์มากมายหลายประการที่กล่าวมา ก็อาจจะมีคำถามว่าแล้วเราจะได้คุณลักษณะดังกล่าวมาอย่างไร อดุลย์และคณะได้ประมวลวิธีการที่จะได้คุณลักษณะของสื่อพื้นบ้านที่ศึกษาว่ามาได้หลายเส้นทาง เช่น

- การศึกษาค้นคว้าจากเอกสาร
- การลงไปในพื้นที่ที่จะทำกิจกรรมเพื่อสำรวจ/สังเกต/เข้าร่วมกิจกรรม
- การจัดเวทีเสวนาระดับต่ำ ่างๆ เช่น ภายในกลุ่มผู้รู้ ทั้งหมดหมู่บ้านระดับตำบล
- การสัมภาษณ์เจาะลึก

เป็นต้น

4. การวิเคราะห์บริบทของสื่อพื้นบ้าน

ควบคู่ไปกับการวิเคราะห์คุณลักษณะนั้น ในวิชาการด้านนิเทศศาสตร์จากแบบจำลององค์ประกอบของการสื่อสารคือ S- M - C - R ที่ได้กล่าวไปแล้วนั้น เนื่องจากการสื่อสารทุกชนิดไม่ได้เกิดขึ้นในสุญญากาศ แต่จะต้องมีบริบทแวดล้อมรองรับอยู่เสมอ ดังนั้น ภาพที่ครบถ้วนขององค์ประกอบของการสื่อสารจึงเป็นดังนี้

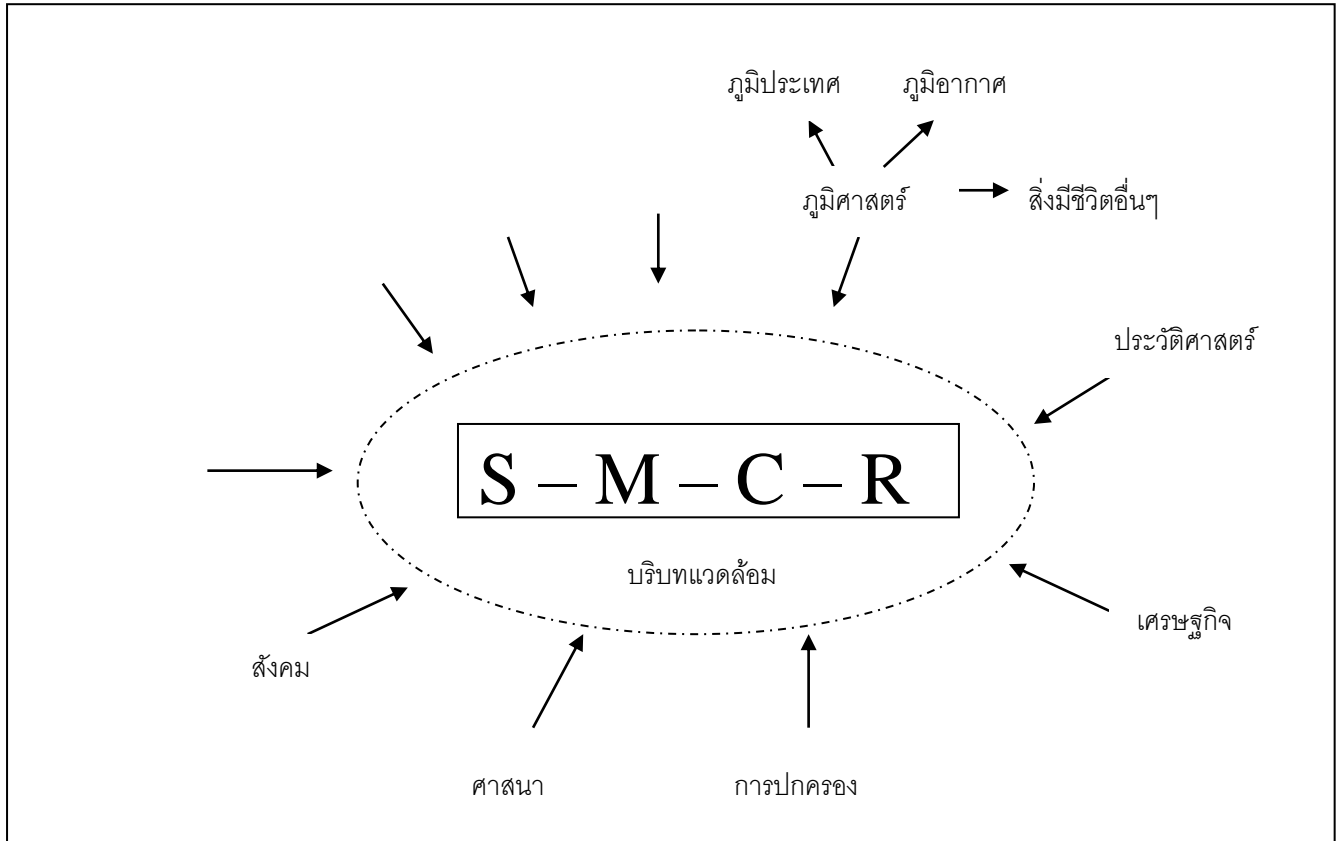

ภาพที่ 8 : บริบทแวดล้อมของสื่อพื้นบ้าน

การศึกษบริบทแวดล้อมของสื่อพื้นบ้านแต่ละชนิดนั้น จะทำให้เข้าใจสถานภาพของสื่อพื้นบ้านใน 3 มิติ คือ

(1) มิติที่เป็นมา (อดีต) คือ เข้าใจการก่อตัวของสื่อพื้นบ้านนั้นว่ามีที่มาอย่างไร เช่น เพราะเหตุใด การประกอบพิธีกรรมโนราโรงครู จึงต้องใช้กำลังแรงคนอย่างมากมาย ซึ่งเฉียดช้ำและคณะอธิบายว่า เนื่องจากบริบทแวดล้อมทางภูมิศาสตร์ทางสังคมชาวดำนั้นเป็นชายฝั่งทะเลที่เปิดกว้าง ซึ่งหมายความว่า มีความเสี่ยงสูงต่อภัยอันตรายต่างๆ นานา เช่น ปัญหาโจรสลัดในอดีต ดังนั้น การรวบรวมสมัครพรรคพวกจึงเป็นเรื่องสำคัญ และกิจกรรมการประกอบพิธีกรรมโนราโรงครูก็เป็นเสมือน “การขานชื่อ” หมู่พวกของเรา

(2) มิตีที่กำลังเป็นอยู่ (ปัจจุบัน) จากงานวิจัยในรากอีกเช่นเดียวกันที่ช่วยให้เข้าใจได้ว่า เพราะเหตุใดในยุคสมัยปัจจุบันทั้งๆ ที่เป็นยุคสมัยแห่งความเชื่อทางวิทยาศาสตร์แล้ว และทั้งๆ ที่สังคมมีการจัดสถาบันสวัสดิการต่างๆ ให้แก่ชีวิตผู้คน แต่ทว่าการประกอบพิธีกรรมในรากโรงครูในช่วงปี พ.ศ. 2540 เป็นต้นมา ก็ยังเฟื่องฟูอยู่มาก เจริญชยและคณะอธิบายว่า เนื่องจากวิกฤตเศรษฐกิจในช่วงปีพ.ศ.2540 ประการหนึ่ง และเนื่องจากความล้มเหลวของสถาบันสวัสดิการแบบใหม่ๆ เช่น การรักษาพยาบาล การแข่งขันเข้าเรียนต่อหรือทำงาน ฯลฯ ซึ่งระบบสมัยใหม่ไม่อาจให้หลักประกันทางจิตใจแก่ผู้คนได้ ดังนั้น สถาบันดั้งเดิมเช่นสี่พันบ้านโนราพิธีกรรมเช่นโรงโนราโรงครูจึงยังถูกรื้อฟื้นมาให้บริการแก่ชุมชนอีกครั้งหนึ่ง

(3) มิตีที่กำลังจะเป็นไป (อนาคต) การเข้าใจบริบทแวดล้อมนั้นจะช่วยให้ทิศทางการปรับเปลี่ยน / การพัฒนาสี่พันบ้านซึ่งเป็นสื่อที่ก่อตัวมาจากบริบทแวดล้อมในอดีตซึ่งในปัจจุบันสภาพความเป็นจริงได้เปลี่ยนแปลงไป สื่อสี่พันบ้านแต่ละชนิดจึงต้องมีการปรับเปลี่ยนตามไปด้วย (เพียงแต่ต้องตอกย้ำซ้ำทวนครั้งแล้วครั้งเล่าว่า การปรับเปลี่ยนนั้นเป็นไปตามยถากรรมหรือมีการวางแผน เป็นการเปลี่ยนแปลงจากพลังผลักดันอะไร ใครได้ใครเสียในการเปลี่ยนแปลงนั้นบ้าง ฯลฯ) นี่น่าจะเป็นโจทย์การศึกษาขนาดใหญ่ คือ การส่งมอบมรดกสี่พันบ้านจากคนรุ่นก่อนมายังมือผู้รับที่เป็นคนรุ่นใหม่

อดุลย์และคณะค้นพบคำตอบจากภาคปฏิบัติคือการรื้อฟื้นการประกอบพิธีกรรมไหว้ผีปู่ย่าร่วมกับแก้ผีเช่นแม่เกียงคำว่า แต่เดิมนั้น หน้าที่ของผีปู่ย่านั้นมีหลายอย่าง เช่น ควบคุมความประพฤติและพฤติกรรมทางเพศของบุตรหลาน เชื่อมความสัมพันธ์ในหมู่เครือญาติ ฯลฯ แต่ทว่าหน้าที่หลักที่สมาชิกในชุมชนรับรู้กันก็คือ หน้าที่การควบคุมความประพฤติทางเพศของบุตรหลาน แต่ทว่าเมื่อมีการรื้อฟื้นผีปู่ย่าขึ้นมาในปี ค.ศ. 2004 นี้ หากพลิกเอาเหลี่ยมมุมเรื่องหน้าที่ควบคุมบุตรหลานขึ้นมาเป็นจุดขาย กลุ่มผู้รื้อฟื้นก็เห็นว่า หน้าที่หลักนี้น่าจะขายไม่ออก ทั้งนี้เพราะเด็กรุ่นใหม่เบื่อหน่ายต่อการถูกควบคุมโดยพ่อแม่ โรงเรียน และอื่นๆ มากพออยู่แล้ว ดังนั้น กลุ่มผีปู่ย่าทั้งหมดจึงพลิกเหลี่ยมมุมใหม่ของหน้าที่ผีปู่ย่า คือ รื้อฟื้นขึ้นมาเพื่อจัดสวัสดิการต่างๆ ให้แก่ลูกหลาน เช่น ด้านเศรษฐกิจ (ทำกองทุนเพื่อการศึกษาของลูกหลาน) ด้านสิ่งแวดล้อม (เช่น ทำเกษตรปลอดสารพิษเพื่อลูกหลาน) เป็นต้น

เจริญชัยและคณะเสนอตัวอย่างการวิเคราะห์ความสัมพันธ์ระหว่างสี่พันบ้านโนรากับการเปลี่ยนแปลงบริบทแวดล้อมที่ส่งผลกระทบถึงกันและกัน ตั้งแต่อดีตมาจนถึงปัจจุบันดังนี้



ตอนที่ 3 :การวิเคราะห์ศักยภาพของสื่อพื้นบ้าน

การศึกษา “ศักยภาพ” ของสิ่งใดสิ่งหนึ่งนั้นเปรียบเสมือนการดึงหนังสือออกมาให้ยืด เพื่อจะดูว่าหนังสือสามารถที่จะยืดออกไปได้อย่างมากที่สุดแค่ไหนจึงจะไม่ขาด (ไม่มากเกินไปแต่ก็ไม่น้อยเกินไป) อุปมาอุปมัยดังกล่าวก็สามารถนำมาใช้กับการศึกษา “ศักยภาพของสื่อพื้นบ้าน” เพื่อที่จะนำมาใช้แบบ “ไม่ให้น้อยเกินไป แต่ก็ไม่ให้มากเกินไป” (จนสูญเสีย)

เธียรชัยและคณะให้นิยามคำว่า “ศักยภาพของสื่อพื้นบ้าน” เอาไว้ว่า หมายถึงความเป็นไปได้ในมิติความสามารถของสื่อต่างๆ ซึ่งเป็นผลต่อเนื่องมาจาก**ปัจจัยภายใน**คือเรื่องคุณลักษณะของ “ตัวสื่อ” และเรื่องคุณลักษณะของ “ชุมชนท้องถิ่น” ผู้เป็นเจ้าของสื่อ (บริบทแวดล้อม) เพื่อดำรงอยู่ท่ามกลาง**ปัจจัยภายนอก**ทั้งที่เข้ามาส่งเสริมหรือกีดเซาะ(เทียบกับการยืดหนังสือตึก) เช่น กระแสสังคมและการเปลี่ยนแปลงในด้านต่าง ๆ ดังที่ได้ยกตัวอย่างมาข้างต้น

การศึกษา “ศักยภาพ” นั้นเป็นประเด็นที่เกี่ยวข้องกับความยั่งยืน และการดำรงอยู่ของสื่อพื้นบ้าน กล่าวคือ หากสื่อพื้นบ้านขาดศักยภาพในด้านการสืบทอด (คือเป็นหมัน) ก็แน่นอนว่าการไม่มีทายาทก็คือการสูญสิ้นไปนั่นเอง หรือหากสื่อพื้นบ้านขาดความสามารถที่ปรับตัวให้เข้ากับสถานการณ์ใหม่ ๆ ก็คงไม่สามารถดำรงอยู่ได้ หรือหากสื่อพื้นบ้านไม่อาจทำหน้าที่อย่างที่เคยทำหรืออย่างที่ควรทำในปัจจุบัน ก็คงจะหมดเหตุผลที่จะดำรงอยู่เช่นเดียวกัน

สำหรับการศึกษา “ศักยภาพของสื่อพื้นบ้านในงานวิจัยใน 4 เรื่องนี้ ได้เปิดมิติมุมมองด้านศักยภาพที่แตกต่างและหลากหลาย (รวมทั้งยังสามารถจะเป็นมิติอื่น ๆ อีกต่อไปได้)

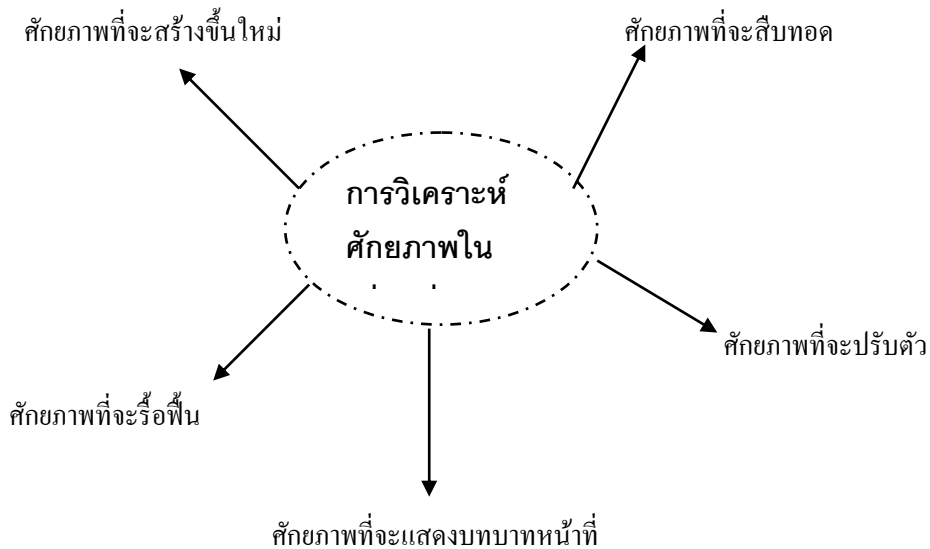

ภาพที่ ๑ : การวิเคราะห์ศักยภาพในแง่มุมต่าง ๆ

6. ศักยภาพในการสืบทอด

ข้อเด่นประการแรกของการศึกษาเรื่องศักยภาพในการสืบทอดของงานวิจัยสื่อพื้นบ้าน เช่น งานวิจัยในรายนันท์ก็คือ การวิเคราะห์ศักยภาพการสืบทอดไม่จำกัดอยู่แต่เฉพาะในกลุ่มผู้ส่งสาร คือ ศิลปิน(ซึ่งเป็นแ่งมุมที่เข้าใจ / รับรู้กันโดยทั่วไป) หากทว่าคณะวิจัยได้ใช้กรอบขององค์ประกอบการสื่อสาร คือ S-M-C-R มาวาง และศึกษาทั้ง 4 องค์ประกอบ โดยเอาตัว “ช่องทางการสืบทอด” (Channel) เป็นตัวตั้งและส่งผลสะท้อนไปถึงองค์ประกอบอีก 3 ตัวคือ S-M-R และนอกจากนั้นยังทำการเปรียบเทียบศักยภาพการสืบทอดจากอดีตถึงปัจจุบัน เพื่อวิเคราะห์การปรับเปลี่ยนที่เกิดขึ้น อันจะช่วยฉายส่องให้เห็นแนวทางที่จะเดินต่อไปในอนาคต

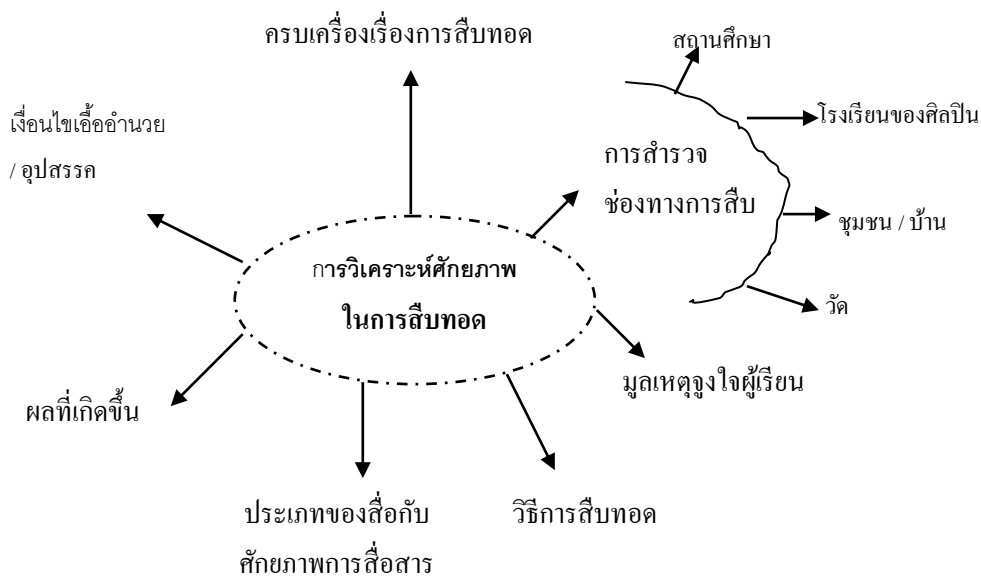

ภาพที่ 10 : การวิเคราะห์ศักยภาพในกรณีสืบทอด

6.1 การสำรวจช่องทางการสืบทอดในปัจจุบัน เมื่อพิจารณาโดยเอา ตัว “ช่องทาง” เป็นตัวตั้ง จะพบว่าช่องทางการสืบทอดในอดีตนั้น จะเป็นสายตระกูล ดังนั้นผู้รับการสืบทอดจึงจำกัดอยู่ในหมู่ลูกหลานเครือญาติ กระบวนการ/วิธีการเรียนรู้จะไม่แยกจากการใช้ชีวิต ความสัมพันธ์ระหว่างครู - ศิษย์ มีหลายชั้น ทั้งเป็นเครือญาติ ทั้งเป็นครู - ศิษย์ ทั้งเป็นผู้ร่วมแสดง ฯลฯ

ในปัจจุบัน การสืบทอดในช่องทางแบบสายตระกูลเริ่มลดน้อยหายไปเนื่องจากการเปลี่ยนแปลงสภาพการณ์โดยเฉพาะการเกิดขึ้นของสถาบันการศึกษาที่ดึงเอาเด็กไปเรียนรู้ในโรงเรียน ประกอบกับสภาพการณ์ที่ตกต่ำของโนรา การเกิดขึ้นของสถาบันอื่น ๆ ที่ได้วิเคราะห์ไปข้างต้น

แต่ท่ามกลางการลดน้อยถอยหลังของช่องทางการสืบทอดแบบสายตระกูล สื่อพื้นบ้านโนราที่มีฐานะเป็นมากกว่าสื่อและอยู่คู่กับจิตใจและสังคมชาวใต้มานานแสนนาน ก็ได้สำแดงศักยภาพ

ที่ปรับเปลี่ยนกระบวนการและช่องทางในการสืบทอดโดยได้สร้างสรรค์ช่องทางใหม่ ๆ ในการสืบทอด ซึ่งผลจากการวิจัยได้แยกเป็น 4 ช่องทางคือ

(ก) การสืบทอดผ่านสถาบันการศึกษา เช่น สถาบันอุดมศึกษาท้องถิ่น โรงเรียนในท้องถิ่น รูปแบบของการสืบทอดนั้นมี 2 รูปแบบ คือ *การฝึกหัดในแบบชมรม* ซึ่งสามารถจะตั้งเป้าหมายได้ว่า จะสร้างผู้ส่งสารรุ่นใหม่ที่มีระดับใกล้เคียงกับศิลปินรุ่นเก่า ทั้งนี้เนื่องจากการใช้เวลาได้มาก มีความต่อเนื่อง ผู้เรียนเข้ามาเรียนด้วยใจรัก และสามารถจะจำลองรูปแบบความสัมพันธ์อย่างครู – ศิษย์มาใช้ได้ ในบางแห่งมีการจัดรูปแบบการเรียนแบบ “อาศรมศึกษา” คือ ศิษย์ไปนอนบ้านครูก็ได้

อาจกล่าวได้ว่ารูปแบบฝึกหัดในชมรมนั้น คือการพยายามผลิตซ้ำ (reproduction) ของกระบวนการสืบทอดจากสายตระกูลมาสู่บริบทใหม่ โดยยังคงคุณลักษณะดั้งเดิมเอาไว้บ้าง แต่ก็ได้ปรับเปลี่ยนบางคุณลักษณะย่อยให้เข้ากับสภาพการณ์แบบใหม่ (เช่น คุณสมบัติของผู้เรียนไม่จำเป็นต้องเป็นลูกหลานเท่านั้น)

อีกรูปแบบหนึ่งคือการสืบทอดใน *รูปแบบของวิชาเลือก* เป้าหมายของการสืบทอดแบบนี้แม้ว่าจะมีการสอนให้เด็กรำ/ร้อง แต่ทว่าเนื่องจากเวลาที่ใช้บ่มเพาะและความไม่ต่อเนื่องจึงน่าจะทำให้วางเป้าหมายได้เพียงแค่ว่า “รำพอเป็นเท่านั้น” แต่ส่วนที่น่าติดตามหลักของการสื่อสารแบบมีส่วนร่วมก็คือ “ต้องเคยเรียนรำโนราหรือรำพอเป็น จึงจะเป็นผู้ชมโนราที่ตาคม (คือเห็นคุณค่าและดูอย่างรู้จักเข้าใจ) แต่ข้อเด่นก็คือ การสืบทอดในรูปแบบของวิชาเลือกนี้จะทำให้ได้ผู้เรียนปริมาณมาก และสมควรจะพัฒนาศักยภาพของรูปแบบการสืบทอดนี้ให้เป็นการสร้าง ตลาดผู้ชมสื่อพื้นบ้านที่มีคุณภาพในอนาคต

ในสองรูปแบบของการสืบทอดในสถาบันการศึกษานี้มีการดำเนินการในเรื่องสื่อพื้นบ้านขนาดใหญ่ทุกประเภท เนื่องจากสื่อพื้นบ้านขนาดใหญ่และมีอายุอันยาวนานนั้น ยังเป็นที่ต้องการของคนในสังคม ประยุทธ์และคณะ (2547) พบเช่นเดียวกับในกรณีของหมอลำว่า มีการเรียนการสอนตั้งแต่ในระดับชั้นประถมศึกษาไปจนถึงระดับอุดมศึกษา และโดยเฉพาะอย่างยิ่งเมื่อหมอลำได้ก้าวเข้าสู่ระบบธุรกิจเรื่องเงิน ๆ ทอง ๆ อย่างเต็มตัวแล้ว ก็ทำให้นักเรียนที่เรียนสามารถใช้บริการเรียนรู้สื่อพื้นบ้านเป็นช่องทางก้าวไปสู่วิชาชีพได้

การสืบทอดในสถาบันการศึกษานี้ สำหรับผู้สืบทอดอาจจะมีการโยกทรัพยากร /ทั้งตัวบุคคล /ฐานความรู้หรือการไขว่การทำงานระหว่างสถาบันเก่าคือ สื่อพื้นบ้านกับสถาบันใหม่คือโรงเรียน/มหาวิทยาลัย เช่นมีการนำเอาศิลปินโนราหรือหมอลำมาเป็นครูผู้สอนในสถาบันการศึกษา ซึ่งในการนี้ ศิลปินก็จำเป็นต้องปรับตัวด้วยการเพิ่มทักษะการสื่อสารจากเดิมที่เป็นแบบ “ศิลปิน” (เน้น mode of expression) มาเป็นการสื่อสารแบบ “ครู” (เน้น mode of explanation) และจำเป็นต้องมีกระบวนการคัดเลือกเนื้อหาสาระ (Message selection) และวิธีการนำเสนอที่โยกฐานความรู้จาก

“เวทีการแสดง” มาสู่ “เวทีห้องเรียน” กระบวนการโยกทรัพยากร/การไขว่การทำงานร่วมกันในการสืบทอดนี้ยังมีปัญหาอุปสรรคอีกมากมายที่ยังรอคอยการศึกษาวิจัยเพื่อหาทางแก้ไข เช่นการขาดความต่อเนื่องทางงบประมาณที่จะจ้างตัวศิลปิน กระบวนการคัดเลือกเนื้อหา การบริหารจัดการสำนักต่อสื่อพื้นบ้านของผู้เรียน ความชัดเจนต่อเป้าหมายของการเรียนการสอนสื่อพื้นบ้านในสถาบันการศึกษา เป็นต้น

(ข) การสืบทอดผ่านช่องทางแหล่งเรียนรู้ของศิลปิน สำหรับกรณีของสื่อพื้นบ้าน เช่นหมอลำซึ่งได้พัฒนามาสู่ระบบสื่อมวลชนสมัยใหม่ที่มีลักษณะทางธุรกิจและเป็นวัฒนธรรมประชานิยม (popular culture) ซึ่งทำให้ความต้องการสื่อพื้นบ้านประเภทนี้มีมากขึ้นอยู่ตลอดเวลา และส่งผลไปถึงช่องทางการสืบทอด คณะวิจัยหมอลำจึงพบว่า มีช่องทางการสืบทอด 5 ประเภทที่เคยมีมาและผ่านการพัฒนามาเป็นลำดับ คือ

- การสืบทอดด้านสายตระกูล
- การเรียนแบบแสวงหาครู – ศิษย์แบบเดิม
- การเรียนแบบครูพักลักจำ
- การเรียนจากตำราและสื่อโสตทัศน์
- การเรียนแบบลงมือทำคือการสมัครเข้าไปทำงานอยู่ในคณะหมอลำและเรียนรู้ไป
- ฟรีอ้อม ๆ กัน

ช่องทางแบบล่าสุดของการสืบทอดคือการที่หมอลำที่มีประสบการณ์และอาวุโสจะเปิดเป็นสำนักหมอลำ และดำเนินการในลักษณะธุรกิจ ซึ่งอาจจะดูคล้ายกับรูปแบบการเรียนแบบแสวงหาครู – ศิษย์แบบเดิม แต่ทว่าโดยเนื้อหาแล้ว คณะวิจัยพบว่ามีความแตกต่างกันค่อนข้างมาก เพราะลักษณะความเป็นธุรกิจทำให้เกิดการเร่งผลิตหมอลำออก **ไปบ่อนตลาดโดยไม่ได้สนใจ** ควบคุมคุณภาพจากลูกศิษย์ตนเอง ส่วนเรื่องความสัมพันธ์ครู – ศิษย์นั้น ก็ไม่ต้องพูดถึงเพราะลูกศิษย์ได้แปรสภาพไปเป็นลูกค้าเสียแล้ว

และเมื่อสื่อพื้นบ้านเช่นหมอลำได้ลดสถานภาพจากการเป็นคู่ขวัญของชุมชน / เป็นวัฒนธรรมพื้นบ้าน / เป็นแก่นแกน / เป็นอัตลักษณ์ของชุมชน ลงไปเป็นแค่ “เครื่องมือประกอบอาชีพ / หนทางทำมาหากิน “เท่านั้น คณะวิจัยก็พบว่าแรงจูงใจของผู้มาเรียนหมอลำรุ่นใหม่นั้นก็เปลี่ยนแปลงไป กลายเป็นเพียงการอยากมาเรียนเพราะรักสนุก หรือหารายได้เท่านั้น

(ค) การสืบทอดผ่านช่องทาง”บ้าน” / ชุมชน จากผลการสำรวจสถานภาพของสื่อพื้นบ้านที่ได้กล่าวมาข้างต้นว่า ได้พบเขาเหงาหงอยเมื่อพบกับกระแสพัฒนาสังคมให้ทันสมัยและชื่นชมสื่อสมัยใหม่ คือสื่อมวลชน แต่ในช่วงทศวรรษที่ผ่านมา สังคมไทยเริ่มพบวิกฤตกับการก้าวพัฒนาไปข้างหน้าและตีบตัน จึงได้หันหลังกลับมาตั้งหลักใหม่ กระแสการเหลียวมาหาภูมิปัญญาพื้นบ้านและสื่อท้องถิ่นก็เริ่มกระเตื้องขึ้น ในกรณีนี้ กลุ่มผู้ชมที่มีใจรักภักดีกับสื่อพื้นบ้าน เช่นกลุ่มผู้ชมโนรา

แบบเดิมจึงเริ่มรู้สึกโหยหาสื่อพื้นบ้าน แต่ในบางพื้นที่ การสืบทอดโนราแบบเดิมจากส่วนของศิลปิน และและสายตระกูลได้สูญหายไป ดังนั้น กลุ่มผู้ชมเหล่านี้จึงได้รวบรวมความกล้าหาญ หัดโนราขึ้น ในชายคาบ้านตน แม้ว่าตนเองจะไม่ได้สืบทอดโนรามาในฐานะศิลปินก็ตาม

และหากบรรดาผู้มีใจรักสื่อพื้นบ้านไปตกฟากอยู่ที่ตำแหน่งแห่งที่ใด ก็มักจะใช้ที่ยืนของตนเองให้เป็นประโยชน์ต่อการฟื้นฟูสื่อพื้นบ้าน เช่น อบต. ที่มีใจรักโนราก็จะเริ่มฟื้นฟูให้มีการจัดค่าย หัดรำโนรา หรือสมาชิกสภาวัฒนธรรม ฯลฯ การสืบทอดในลักษณะที่เป็นช่องทาง” บ้าน/ ชุมชน”นี้ พิสูจน์ให้เห็นว่า สื่อพื้นบ้านนั้นอยู่ในการโอบอุ้มของชุมชนอย่างแท้จริง และด้วยรากฐานที่มีใจรัก เป็นรากแก้วเช่นนี้ ก็น่าจะมีการศึกษาค้นคว้าว่า จะช่วยกันงอกกล้าต้นและผลิดอกออกไปให้แก่ช่องทาง การสืบทอดในรูปแบบนี้ต่อไปได้อย่างไร

(ง) การสืบทอดผ่านช่องทาง “วัด” อันสืบเนื่องมาจากข้อเท็จจริงในข้อ (ค) คือหากผู้ที่มีใจรักสื่อพื้นบ้านนั้นมีฐานะเป็นพระภิกษุสงฆ์ โอกาสที่สื่อพื้นบ้านจะได้ไปตกฟากการสืบทอดในสถาบันศาสนาก็มีมากขึ้น ดังที่คณะวิจัยโนราได้ค้นพบว่า มีวัดหลายแห่งที่เปิดสอนรำโนราให้แก่เด็ก ๆ ควบคู่ไปกับการสอนพุทธศาสนา และสอนการภาษาอังกฤษในวันอาทิตย์ เนื่องมาจากเจ้าอาวาสมีใจรักโนราอยู่ในสายเลือด

คณะวิจัยโนราวิเคราะห์ว่าการที่สถาบันสืบทอดสื่อพื้นบ้านมาอยู่ในวัดนั้นมีข้อดีเด่นหลายประการแรก เมื่อเทียบกับการสืบทอดผ่าน “บ้าน” ซึ่งมักจะเป็นภายในบริเวณชายคาบ้านของชาวบ้าน พื้นที่ดังกล่าวนั้นยังมีลักษณะเป็น “ส่วนตัว” (private) แต่ทว่าพื้นที่ในวัดนั้นเป็น “พื้นที่สาธารณะ” (public sphere) ซึ่งสอดคล้องกับลักษณะของสื่อพื้นบ้าน

ประการที่สอง วัดเป็นสถาบันศาสนาที่ลดเหลี่ยมมิติเรื่องธุรกิจ / เงินทองลงไปได้ และพลิกเหลี่ยมมุมมองเรื่อง “ความศรัทธา” ซึ่งช่วยให้ศิลปะไม่ถูกตีค่าเป็นเม็ดเงินและสามารถระดมการร่วมแรงร่วมใจได้โดยไม่ต้องตอบคำถามเรื่อง “ผลประโยชน์ของใคร” เนื่องจาก “วัด” ถูกรับรู้ว่าเป็น “สถาบันของส่วนรวม/ชุมชน”

และประการสุดท้ายเนื่องจากวัดเป็นโครงสร้างพื้นฐานของพื้นที่ของการสร้างกิจกรรมต่าง ๆ ของชุมชน เช่น งานวัด งานบวช งานศพ ฯลฯ ดังนั้นวัดจึงเป็นช่องทางสำคัญสำหรับ “การแสดงของสื่อพื้นบ้าน” ทั้งนี้เนื่องจากธรรมชาติของการสืบทอดฝึกฝนศิลปินนั้น หากหัดเล่นหัดซ้อมไปแล้ว แต่หากไม่มีโอกาส/ช่องทางได้แสดง ก็จะกลายเป็นหมั่น และเมื่อได้แสดงก็มีผลสืบเนื่องติดตามมาคือเป็นช่องทางหารายได้ให้แก่เด็ก ๆ

ด้วยความเหมาะสมทั้งหลายทั้งปวงนี้ จึงมีข้อนำคิดว่าน่าจะนำเอาการสืบทอดสื่อพื้นบ้านเข้าไปไว้ในกรอบการโอบอุ้มอนุเคราะห์ของ “ชายผ้าเหลือง” ซึ่งนอกจากจะดีต่อสื่อพื้นบ้านแล้ว ก็ยังหวังกลับไปเสริมสร้างความเข้มแข็งให้แก่ต่อสถาบันศาสนาเองในการเปิดประตูวัดต้อนรับชักรุ่นคนรุ่นใหม่ให้หันหน้าเข้าวัดอีกด้วย

6.2 การศึกษามูลเหตุจูงใจของผู้รับการสืบทอด ในส่วนที่เป็นปัจเจกมนุษย์ที่เกี่ยวข้องกับสื่อพื้นบ้านนั้นมีอยู่ 2 ส่วน คือ ส่วนที่เป็นผู้ส่งสาร / ศิลปินซึ่งในส่วนนี้อาจจะเปลี่ยนแปลงไปไม่มากนัก เพราะศิลปินมีกรอบความคิด / ความเชื่อและอื่น ๆ ให้ประคองจิตวิญญาณของสื่อพื้นบ้านเอาไว้อย่างมากในฐานะ “คนวงใน / ผู้สร้างสรรค์วัฒนธรรม” (cultural producer) แต่ทว่าส่วนที่เป็นผู้รับสาร / ผู้ดูผู้ชม ซึ่งเป็น “คนวงถัดไป” นั้นอาจจะมีการเปลี่ยนแปลงอย่างมาก

กล่าวเฉพาะในเรื่องของการมารับสืบทอดสื่อพื้นบ้านนั้น ดังที่ได้กล่าวตะมุตะมิไปข้างต้นเล็กน้อยแล้วว่า ในกรณีของหมอลำนั้น แรงจูงใจที่จะมาเรียนหมอลำของคนรุ่นก่อนกับคนรุ่นใหม่ที่แตกต่างกันอย่างมาก ดังนั้น คณะวิจัยโนราจึงเสนอให้ต้องมีการสำรวจมูลเหตุจูงใจของผู้มารับการสืบทอดอยู่เสมอ และได้สาธิตด้วยการสัมภาษณ์นักเรียนที่มาเข้าค่ายฤดูร้อนดนตรีพื้นบ้านภาคใต้ (27 เม.ย.2545) และมูลเหตุจูงใจที่หลากหลายดังนี้

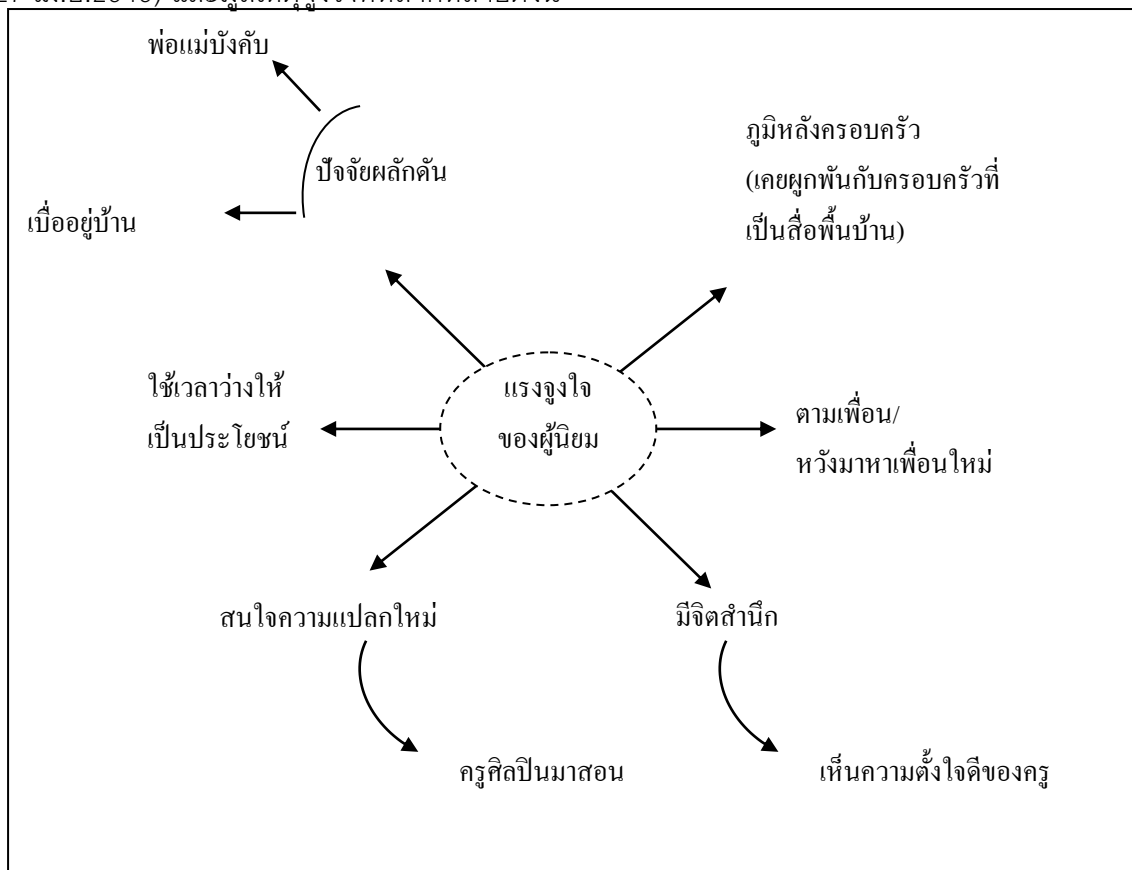

ภาพที่ 11 : แรงจูงใจของผู้เรียน

มีข้อน่าสังเกตว่า แรงจูงใจเข้าสู่สื่อพื้นบ้านของคนรุ่นใหม่ (ซึ่งไม่ใช่รุ่นวัยที่เป็นเจ้าของสื่อพื้นบ้านโดยตรงและมีสภาพแวดล้อมที่แตกต่างไปจากยุคสมัยการก่อตัวของสื่อพื้นบ้านดังที่ได้กล่าวมาแล้ว) มีอย่างหลากหลาย ซึ่งเป็นสิ่งที่ผู้สืบทอดต้องเรียนรู้และยอมรับก่อนในขั้นแรก และจากนั้นต้องแสวงหาหนทาง/กระบวนการที่จะแปลง “แรงจูงใจที่เข้ามาอย่างหลากหลาย” ในช่วงขา

เข้า แต่เมื่อเขาออก แรงจูงใจที่จะออกไปนั้นควรจะเป็นแรงจูงใจแบบ"รวมใจรักดีรักสื่อพื้นบ้าน" อย่างเดียวเท่านั้นและนี่ยังรอคอยการศึกษาวิจัยในขั้นต่อไป

6.3 การศึกษามิติของวิธีการของการสืบทอดงานศึกษาในส่วนี้กระทำได้หลายวิธี เช่น งานวิจัยหมอลำได้สาธิตขั้นตอนของการเรียนรู้เป็นหมอลำเป็นลำดับขั้นดังนี้ (คล้ายแนวคิดเรื่อง career path)

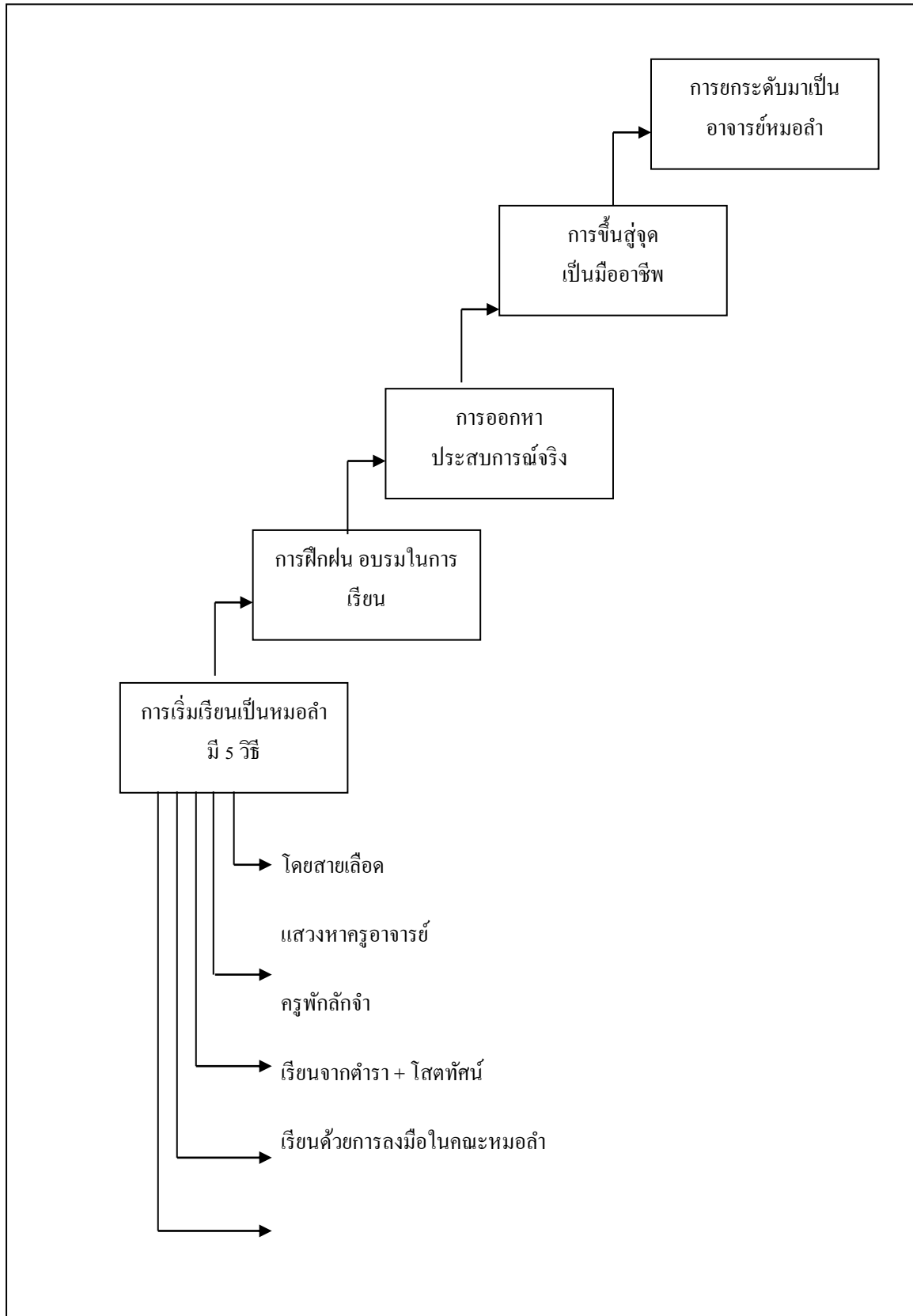

ภาพที่ 12 : ขั้นตอนวิธีการเรียนรู้การเป็นหมอลำ

ส่วนงานวิจัยโนราได้ประมวลวิธีการสืบทอดโนราจากหลายช่องทางการสืบทอดดังนี้

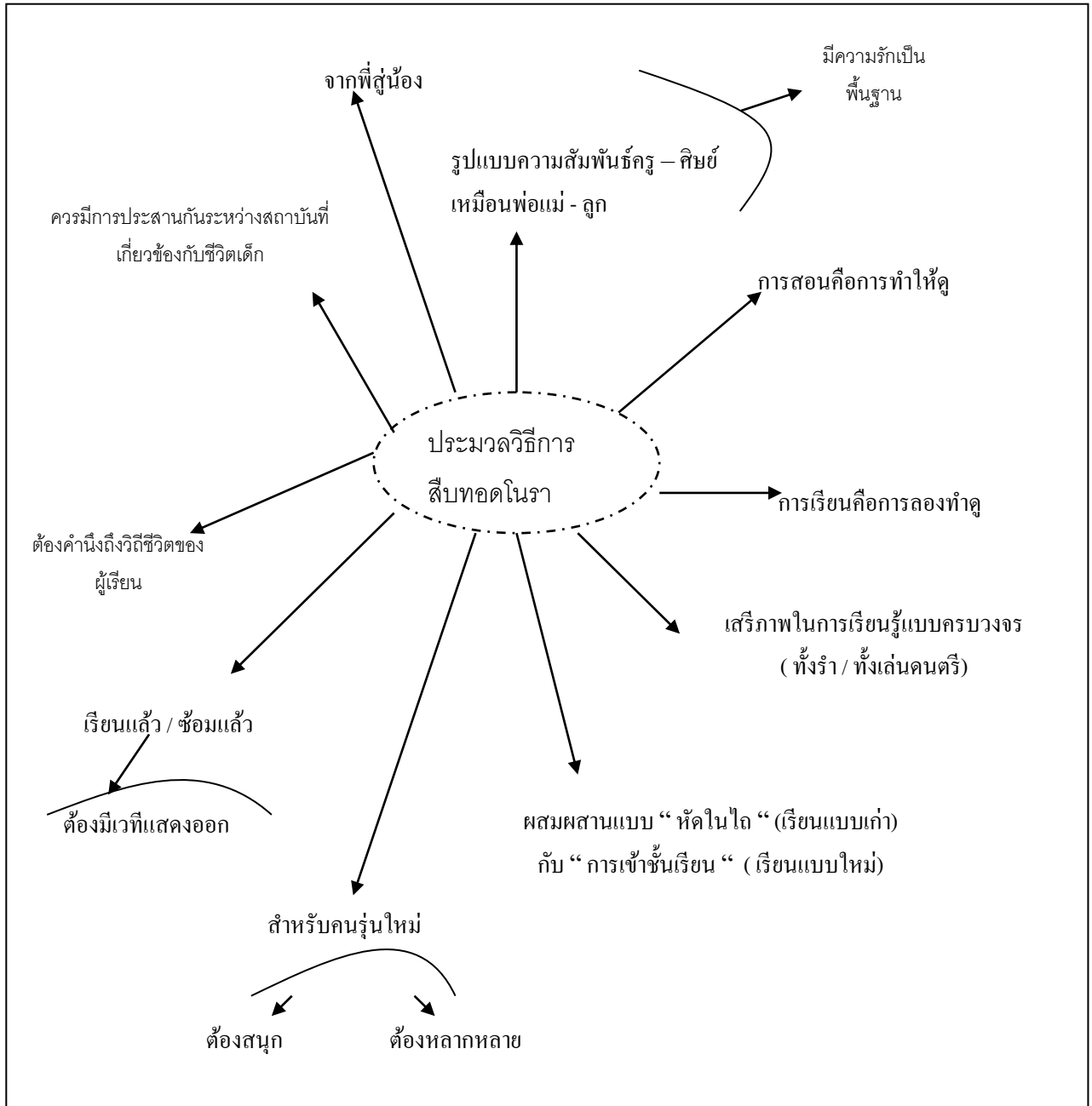

ภาพที่ 13 ประมวลวิธีการสืบทอดโนรา

6.4 ตัวแปร “ประเภท” กับ ศักยภาพการสืบทอด สำหรับสื่อพื้นบ้านเช่นหมอลำที่มีการพัฒนาปรับเปลี่ยนตัวเองอย่างมากจนมีขอบเขตของประเภทที่กว้างขวางและแตกต่างหลากหลาย

อย่างมาก ดังนั้นตัวแปร “ประเภท” จึงเข้ามาเป็นตัวกำหนดศักยภาพในการสืบทอดของหมอลำแต่ละประเภท ดังที่ผลวิจัยเรื่องหมอลำได้ค้นพบตัวอย่างดังนี้

(ก) **หมอลำกลอน** เป็นหมอลำดั้งเดิมที่มีความเป็นมายาวนานที่สุด การบ่มเพาะนั้นต้องใช้ช่วงเวลายาวนาน ต้องมีความเพียรทน ผู้เรียนต้องมีฐานความรู้กว้างขวาง เป็นหมอลำที่มีลักษณะทางธุรกิจน้อยเพราะไม่สามารถเปิดการแสดงแบบล้อมผ้าได้ ปัจจุบันหมอลำประเภทนี้หาผู้สืบทอดได้ยากมากเพราะผู้เรียนต้องมีคุณสมบัติครบถ้วนดังที่กล่าวมา

(ข) **หมอลำกลอนซิ่ง** ปกติมักเคยเป็นหมอลำกลอนมาก่อน แต่เนื่องจากไม่ต้องเล่นเป็นเรื่องราว จึงไม่ต้องอาศัยฐานความรู้มากเท่าหมอลำกลอน และได้ปรับประยุกต์เอาดนตรีสากลมาเล่นประกอบการลำทำให้เหนื่อยน้อยลง ปัจจุบันก็ยังคงมีผู้มาสืบทอดน้อย เพราะมีหมอลำประเภทอื่นที่เป็นได้ง่ายกว่าให้คนรุ่นใหม่ได้เลือก

(ค) **หมอลำซิ่ง** เป็นหมอลำที่มีประวัติสั้นที่สุดและอายุน้อยที่สุด การบ่มเพาะไม่ต้องใช้เวลายาวนานเท่าหมอลำกลอนและหมอลำกลอนซิ่ง ไม่เรียกร้องฐานความรู้กว้างขวางนักเพราะใช้การเดินและดนตรีมาช่วยมากกว่าการลำกลอน จึงมีคนรุ่นใหม่มาสนใจสืบทอดมาก

(ง) **หมอลำหมู่** เป็นหมอลำที่มีการผสมผสานระหว่างการแสดงแบบเก่าและแบบใหม่ได้ลงตัว คือมีทั้งลำเรื่องต่อกลอนแบบเก่าและแบบใหม่คือการร้องเพลงประกอบการเดิน เป็นหมอลำที่ภาคธุรกิจให้ความสนใจมากที่สุด การสืบทอดจึงมักทำในสายตระกูลโดยเฉพาะคณะที่มีชื่อเสียง โดยทำเป็นธุรกิจของครอบครัว เป็นหมอลำที่มีศักยภาพในการสืบทอดสูงแต่จำกัดอยู่ในหมู่เครือญาติ เป็นต้น

6.5 ผลที่เกิดขึ้นจากศักยภาพการสืบทอดของสี่พื้นบ้าน ดังที่ได้กล่าวมาแล้วว่า ศักยภาพในการสืบทอดนั้นเป็นปัจจัยชี้ขาดการดำรงอยู่หรือการสูญสิ้นของสี่พื้นบ้านแต่ละชนิด ไม่ว่าจะเป็นศักยภาพในการสืบทอดศิลปิน/ผู้ชม/เนื้อหา/หรือช่องทางการสื่อสารก็ตาม ดังนั้นในกรณีของการสืบทอดสี่พื้นบ้านผ่านช่องทางทั้ง 4 ช่องทางที่ได้กล่าวมาแล้ว จึงสามารถก่อให้เกิดผลดีแก่ส่วนที่เกี่ยวข้องในทุก ๆ ฝ่ายดังนี้คือ

(ก) **ช่องทางของสถาบันการศึกษา** มีผลดีอย่างยิ่งต่อการสร้างและสืบทอดตัวบุคคลทั้งในเชิงคุณภาพและปริมาณ เช่นสืบทอดตัวบุคคลที่เป็นศิลปินที่แม้จะมีจำนวนน้อยและมีคุณภาพหรือสืบทอดตัวบุคคลที่เป็นผู้ชมซึ่งมีปริมาณมาก ซึ่งเท่ากับเป็นการสืบสานองค์ประกอบสำคัญที่เป็นตัวบุคคลของสี่พื้นบ้านให้ทอดยาวต่อไป

ในอีกด้านหนึ่ง เมื่อสถาบันการศึกษาท้องถิ่นเข้าไปแบกรับภารกิจการสืบทอดมรดกของชุมชน/ท้องถิ่น ก็เท่ากับได้กระชับความสัมพันธ์ระหว่างสถาบันการศึกษาและสถาบันชุมชนให้ใกล้ชิด/พึ่งพาอาศัย/เกื้อกูลกัน โดยอาศัยสี่พื้นบ้านเป็นสะพาน

(ข) **ช่องทางแหล่งเรียนรู้ของศิลปิน** ก็มีผลดีอย่างเต็มที่ในการเพิ่มผู้ส่งสารรุ่นใหม่โดยตรง และหากในการดำเนินการของช่องทางนี้มีรายการ “ร่วมด้วยช่วยกัน” ระหว่างศิลปินกลุ่มต่าง ๆ (ตัวอย่างรูปธรรมก็เช่น สหพันธ์ศิลปินพื้นบ้านศรีวิชัย) ก็อย่างยิ่งเสริมความแข็งแกร่งให้กับกระบวนการสืบทอดทั้งกระบวนการ (ดังแนวคิดเรื่องเครือข่าย ที่ได้กล่าวดังต่อไปนี้)

(ค) **ช่องทางการสืบทอดผ่าน “บ้าน/ชุมชน”** เมื่อกลุ่มผู้ชมลุกขึ้นมาเป็นผู้สืบทอดโนราเองนั้น ได้สร้างผลดีให้เกิดขึ้นตามมาอย่างมากมายเช่น

- นอกจากจะเป็นการฟื้นฟูโนราให้กลับคืนมาแล้ว ยังเป็นการสร้าง “ความหลากหลาย” ให้แก่สื่อพื้นบ้านอีกด้วย เพราะชุมชนแต่ละแห่งมีการกระจายตัวกันออกไป ทำให้เกิดความมั่งคั่งต่อสื่อพื้นบ้าน
- เป็นการรื้อฟื้นธรรมเนียมประเพณีที่ชุมชนจะเข้ามาเป็นผู้อุ้มชูสนับสนุนสื่อพื้นบ้านซึ่งเป็นหลักประกันที่มั่นคงสำหรับการดำรงอยู่ของสื่อพื้นบ้าน
- เมื่อผู้ใหญ่ที่สนใจโนราเปิดบ้านตนเองเพื่อฝึกหัดโนรานั้น กลุ่มชาวบ้านเหล่านี้มักจะโยกความสัมพันธ์แบบครู – ศิษย์ พ่อแม่ – ลูก มาโยงเด็ก ๆ ด้วย เช่น มีการหาข้าวหาปลา มาเลี้ยงดูเด็ก ช่วยดูแลการใช้ชีวิตของเด็ก ๆ อย่างรอบด้าน (เช่น เรื่องเพศสัมพันธ์ ยาเสพติด ฯลฯ) ซึ่งเท่ากับ “โรงเรียนสอนหัตถ์โนรา” เหล่านี้ก็คือสถาบันที่ดูแลเฝ้าระวังเด็ก ๆ นั้นเอง
- มีผลดีต่อการใช้เวลาว่างของเด็ก ๆ คณะวิจัยโนรากล่าวว่า เนื่องจากสภาพชีวิตในปัจจุบันมีเครื่องทุ่นแรงมากมาย ภายในบ้านจึงไม่ค่อยมีการใช้แรงงานเด็กทำงานบ้าน (เช่น ตักน้ำ / ต่ำข้าว/ ถูบ้าน/ ผ่าฟัน ฯลฯ) เด็ก ๆ จึงมีเวลาว่างจากการเรียนหนังสือ จึงเป็นภาระหน้าที่ของสังคมสมัยใหม่ที่จะต้องหา “กิจกรรมมาให้เด็กทำในยามว่าง” ซึ่งเท่าที่มีก็คือ กีฬา ดนตรี ฯลฯ แต่กิจกรรมเหล่านี้เมื่อเทียบกับการฝึกหัดสื่อพื้นบ้านแล้ว สื่อพื้นบ้านจะมีคุณค่าที่เหนือกว่าในด้านการสร้าง “อัตลักษณ์ / ความภาคภูมิใจในวัฒนธรรม” ได้ดีกว่า

(ง) **ช่องทางการสืบทอดผ่าน “วัด”** ก็มีข้อดีหลายประการทั้งต่อตัววัดเอง ต่อตัวสื่อพื้นบ้านและตัวเด็กดังที่ได้กล่าวมาแล้ว

6.6 เงื่อนไขเอื้ออำนวย / อุปสรรค หากเราจะกล่าวว่าเส้นทางของการสืบทอดสื่อพื้นบ้านนั้นมีได้ง่ายดายราวกับรอยด้วยกลีบกุหลาบ ผู้เขียนคิดว่า เส้นทางนี้นั้น นอกจากจะไม่รอยด้วยกลีบกุหลาบแล้ว ยังเต็มไปด้วยขวากหนามแถมกับระเบิดอีกด้วย อย่างไรก็ตาม ท่ามกลางความยากลำบากของปัญหาอุปสรรค ก็มีเงื่อนไขที่เอื้ออำนวยอยู่หลายประการเช่นเดียวกัน

6.6.1 เงื่อนไขที่เอื้ออำนวย

คณะวิจัยทั้งโนราและหมอลำวิเคราะห์ปัจจัยเงื่อนไขที่เอื้ออำนวยให้การสืบทอดสื่อพื้นบ้านเป็นไปด้วยดีว่า มาจากทั้งปัจจัยภายในตัวสื่อเอง และปัจจัยภายนอกดังนี้คือ

(ก) ปัจจัยภายใน

- ในกรณีของโนราซึ่งเป็นสื่อที่มีตัวความเชื่อกำกับอยู่เบื้องหลังนั้น ทำให้ชาวบ้านไม่กล้าลบหลู่ เช่นการประกอบพิธีกรรมโนราโรงครู เมื่อถึงเวลาก็ต้องกระทำ ในกลุ่มศิลปินเอง ความเชื่อเรื่อง”ครูหมอลำโนรา”เป็นพลังความเชื่อที่ควบคุม ดูแลและบังคับการสืบต่ออยู่ในตัวเอง

- ในกรณีของหมอลำ คณะวิจัยพบว่ามิติทางด้านเศรษฐกิจนั้นมีความเกี่ยวข้องกับหมอลำมากที่สุด โดยที่การตั้งคณะหมอลำนั้นถือได้ว่าเป็น “กิจการ” อย่างหนึ่งของครอบครัวที่ต้องมีการสืบทอดและปรับปรุงให้ก้าวหน้ามากขึ้น ในส่วนของด้านอุปสงค์ (demand) ของหมอลำนั้น จากการศึกษาสำรวจแม้แต่ในช่วงปี พ.ศ.2540 นี้ก็ยังพบว่า มีความต้องการมหรสพเป็นหมอลำมากขึ้นทุกทีและรายได้ของหมอลำก็มีมากอย่างยิ่ง อย่างไรก็ตาม เมื่อหมอลำเป็นธุรกิจประเภทหนึ่งที่ทำรายได้ดี ก็ย่อมมีการแข่งขันกันสูง ทำให้มีแต่หมอลำคณะใหญ่ ๆ ที่มีเงินลงทุนมากสำหรับการดำรงอยู่ได้ แต่หมอลำคณะเล็ก ๆ ที่ไม่มีเงินลงทุนนับวันจะทยอยยุบวงไป

ปัจจัยที่สำคัญอีกประการหนึ่งที่เกื้อหนุนให้มีการสืบทอดสื่อพื้นบ้านบางประเภทก็คือ คุณลักษณะอันเป็นเสน่ห์เฉพาะตัวของสื่อพื้นบ้านกับชนิดนั้น ๆ เช่น ความสนุกสนานของหมอลำ ความตื่นเต้นเร้าใจของการรำโนรา การคมคายทางความคิดของหนังตะลุง ฯลฯ รวมทั้งความคุ้นเคย / ใกล้ชิดของสื่อพื้นบ้านกับชีวิตของประชาชน

(ข) ปัจจัยภายนอก

- ความสามารถในการตอบสนองของสื่อพื้นบ้านที่สถาบันแบบใหม่ ยังไม่สามารถเข้ามาทดแทนได้ ดังตัวอย่างที่ได้กล่าวมาแล้วว่า ถึงอย่างไรโนราโรงครูก็ยังมิบทบาทในการเป็นที่พึ่งทางจิตใจของคนใต้อยู่เสมอ
- การที่มีหน่วยงาน / องค์กรต่าง ๆ ให้การสนับสนุน สืบเนื่องมาจากกระแสการหวนกลับมาทบทวนค้นหาภูมิปัญญาพื้นบ้านดังที่ได้กล่าวมาแล้ว ทำให้หน่วยงานรัฐเช่นโรงเรียน สภาวัฒนธรรม อบต. ฯลฯ พากันหันหน้ามาหาสื่อพื้นบ้านและหันมาหนุนช่วยในการสืบทอดภูมิปัญญาดังกล่าว

6.6.2 ปัญหาและอุปสรรค

ปัญหาและอุปสรรคของการสืบทอดนั้นจะแตกต่างกันไปตามสภาพเงื่อนไข แต่อาจกล่าวได้โดยรวม ๆ ว่ามีปัญหาอุปสรรคหลัก ๆ อยู่ 3 ประการที่เกิดเนื่องมาจากการขาดแคลนในเชิงปริมาณ และขาดความต่อเนื่องหรือการบริหารจัดการในเชิงคุณภาพในส่วนที่เกี่ยวข้องคือ

(1.) การขาดแคลนตัวบุคคล เช่นตัวศิลปินที่จะมาสอนในโรงเรียน พระสงฆ์ที่รักและสนใจสื่อพื้นบ้าน เป็นต้น

(2.) การขาดแคลนทรัพยากร ที่สำคัญคือการขาดแคลนงบประมาณที่จะจ้างศิลปิน ขาดแคลนสถานที่ที่จะใช้ฝึกฝนอบรม หรือแม้จะมีก็ไม่มีอย่างต่อเนื่อง

(3.) การขาดแคลนความรู้ความเข้าใจที่จะพัฒนาสื่อให้เป็นอย่างถูกต้องทาง เช่น สำนักหมอลำที่เปิดสอนหมอลำนั้น อาจจะยังขาดการสืบทอดจิตวิญญาณของความเป็นศิลปินหมอลำที่ทรงคุณค่าอย่างแท้จริงเช่นครั้งอดีต เป็นต้น

6.7. ประเด็นเพื่อการพิจารณา : *ครบเครื่องเรื่องการสืบทอด*

ดังที่ได้เกริ่นมาบ้างแล้วข้างต้นว่าหากเรานำเอาคุณลักษณะทั้งหมดของสื่อพื้นบ้านมาจัดเรียงลำดับตาม**แนวตั้งของต้นไม้** เราก็จะได้กลุ่มของคุณลักษณะเป็นระดับต่าง ๆ (ดังเช่นตัวอย่างงานวิจัยในรา) เป็นภาพดังนี้

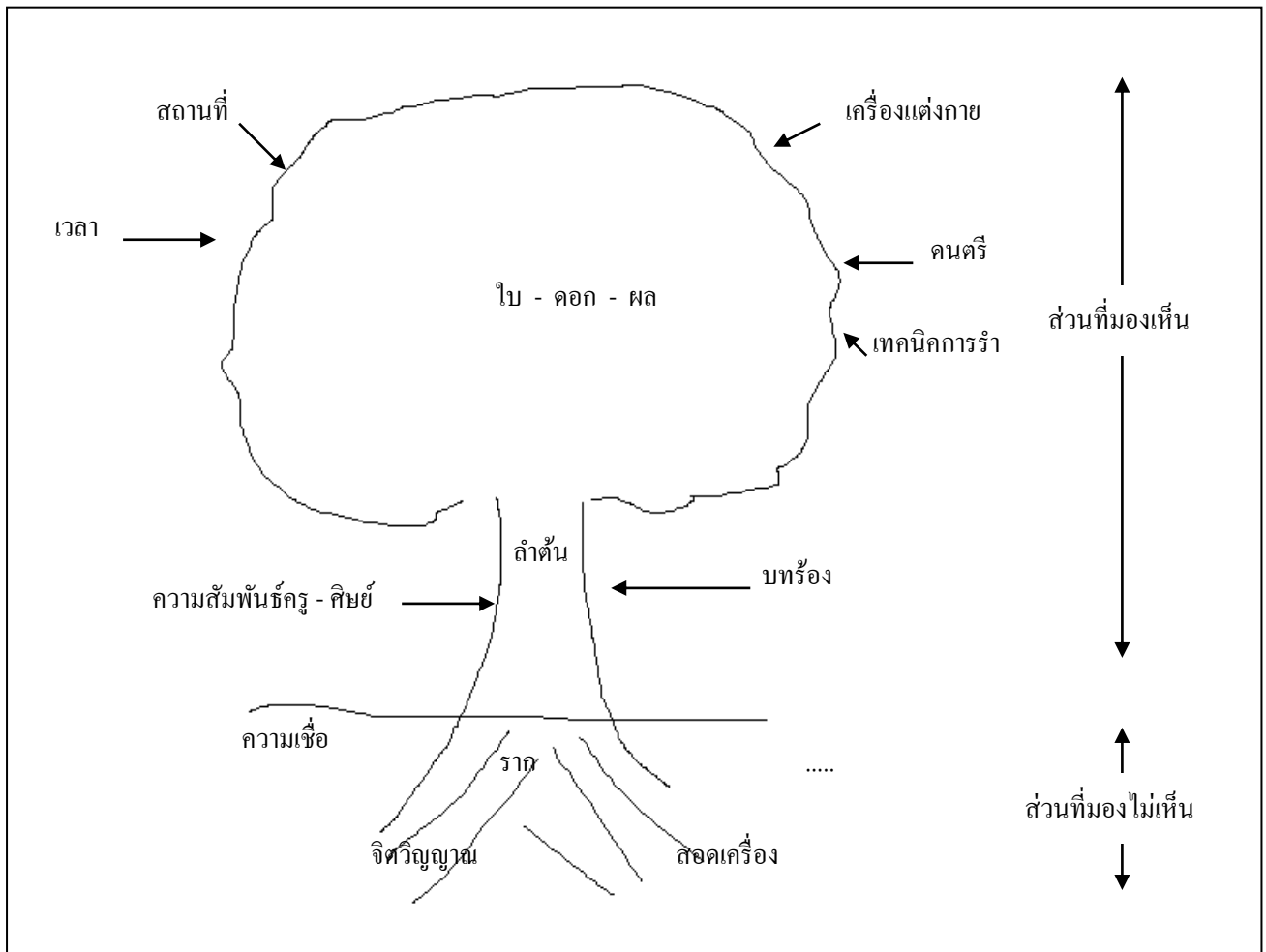

ภาพที่ 14 : ส่วนประกอบตามแนวตั้งของสื่อพื้นบ้านเทียบกับส่วนของต้นไม้

หากเปรียบเทียบกับต้นไม้ เราอาจจะจัดหมวดหมู่ของคุณลักษณะวัฒนธรรมออกได้เป็น 3 กลุ่ม (การจัดนี้ต้องเกิดจากข้อตกลงของเจ้าของวัฒนธรรมตามหลักสิทธิของเจ้าของวัฒนธรรม)

1. **กลุ่มใบ – ดอก- ผล** ในกรณีของโนรา อาจจะได้แก่เครื่องแต่งกาย เทคนิคการรำ เครื่องดนตรี ฯลฯ
2. **กลุ่มที่เป็นลำต้น** อาจจะได้แก่ส่วนที่เป็นบทร้อง ความสัมพันธ์ ครู – ศิษย์ เป็นต้น
3. **กลุ่มที่เป็นรากเหง้า** ได้แก่ความเชื่อตายาย จิตวิญญาณ การทำพิธีสวดเครื่อง/ผูกผ้า เป็นต้น

ประเด็นในการสืบทอดก็คือ การสืบทอดครั้งนั้นๆเป็นไปอย่าง”ครบเครื่องทั้ง 3 ส่วน”หรือไม่ ปัญหาที่มักจะเกิดขึ้น คือมักจะได้เพียง 1 หรือ 2 ส่วน เช่น ส่วนที่สืบทอดงายที่สุด คือการเรียนรู้อย่างเดียว ส่วนในยุคปัจจุบันที่ผู้คนเริ่มหันมาหลงใหลได้ปลื้ม(ลิ้มตัว)ด้านพิธีกรรม ก็อาจจะเกิดต้นไม้ประหลาด คือมีการเรียนรำ (ใบ – ดอก –ผล) แล้วก็มีพิธีไหว้ครู(ซึ่งเป็นส่วนของราก) แต่ตลอดกระบวนการสืบทอด ไม่มีความสัมพันธ์อย่างแน่นแฟ้นระหว่างครูกับศิษย์เลย หรือผู้เล่นโนราก็มิได้เข้าใจ / ซาบซึ้งในบทร้องโนราเลย หรือไม่รู้ประวัติความเป็นมาของท่ารำ ฯลฯ ต้นไม้ที่มีแต่ดอกใบผลแล้วก็ถึงรากเลย แต่ขาดลำต้นประคองเอาไว้ ก็ถือเป็นการไม่ครบเครื่องเรื่องการรื้อฟื้นเช่นกัน

7. การศึกษาศักยภาพในการปรับตัวของสื่อพื้นบ้าน

ศักยภาพในการปรับตัวของสื่อพื้นบ้านนั้นถือได้ว่าเป็นปัจจัยชี้ขาดตัวหนึ่งในการอธิบายการเอาชีวิตรอดของสื่อพื้นบ้านแต่ละประเภท มิติของการศึกษาศักยภาพในการปรับตัวในงานวิจัยสื่อพื้นบ้านในโครงการฯนี้มีหลากหลายแง่มุม ดังนี้

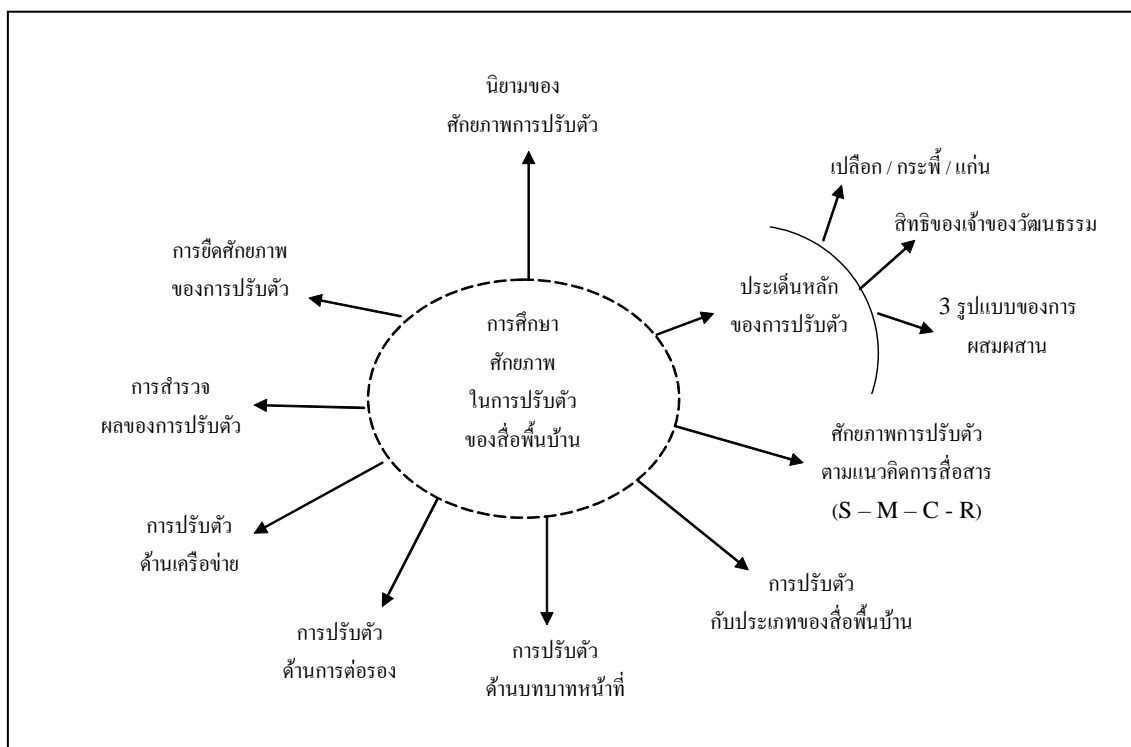

ภาพที่ 15 : การศึกษาศักยภาพในการปรับตัวของสื่อพื้นบ้าน

7.1 คำนิยามของ “ศักยภาพ” ในการปรับตัว

ในคำนิยามของคำว่า “วัฒนธรรม” นั้น จะมีคำคุณศัพท์คำหนึ่งเป็นองค์ประกอบร่วมอยู่ด้วย คือ คำว่า “วัฒนธรรมทุกชนิดเมื่อสร้างสรรค์ตัวเองขึ้นมาแล้ว ก็จำเป็นต้องมีการปรับตัว (adaptive) เพื่อให้สอดคล้องกับสภาพของบริบทที่เปลี่ยนแปลงไป มีแต่วัฒนธรรมที่สามารถปรับตัวให้สำเร็จเท่านั้นจึงจะดำรงอยู่ต่อไปได้ เปรียบเสมือนต้นกล้วยซึ่งเมื่อตัวแม่จะล้มหายตายจากไป แต่ก็สามารถแทงหน่อใหม่ออกมาโดยที่ยังมีรากเหง้าที่อยู่เดิม หากกระทำไม่ได้ดังนั้น ก็คือ ศักยภาพในการปรับตัวของสื่อพื้นบ้านชนิดนั้น

สำหรับคำนิยามของศักยภาพในการปรับตัว ของสื่อพื้นบ้านนั้น เขียรชัยและคณะให้นิยามไว้ว่า “...เป็นความสามารถของสื่อที่จะดำรงอยู่ท่ามกลางการเปลี่ยนแปลงโดยการประยุกต์หรือพลิกผันคุณลักษณะ (Attribute) เก่าบางประการให้สอดคล้องกับสภาพการณ์ใหม่ที่เปลี่ยนไปของบริบทใหม่ที่รองรับสื่อ โดยดำรงอัตลักษณ์เดิมไว้ได้เป็นส่วนใหญ่ แต่อาจยอมลดทอนหรือถอดหรือตัดลดจนสร้างสรรค์องค์ประกอบบางประการในสื่อใหม่ เพื่อให้อยู่รอดต่อไป”

จากคำนิยามดังกล่าว ประยุทธ์และคณะได้นำมาจัดระบบเพื่อใช้ในการวัด/ประเมินสภาพการณ์ปรับตัว โดยแบ่งมิติการวัดการปรับตัวเป็น 3 มิติ คือ

1. การคงไว้เหมือนเดิม คือ คุณลักษณะเดิมที่ถูกเก็บไว้
2. การปรับเปลี่ยน คือ คุณลักษณะเดิมที่ถูกเปลี่ยนแปลงไป
3. การสร้างใหม่ คือ คุณลักษณะใหม่ที่ถูกใส่เพิ่มเติมเข้ามา

เราจะพิจารณาการใช้เกณฑ์ 3 มิตินี้ในตอนต่อไป

7.2 ประเด็นหลักการของการปรับตัว

ในขณะที่การปรับตัวนั้นเป็นคุณสมบัติประจำตัวและเป็นความจำเป็นของสื่อพื้นบ้านและวัฒนธรรมทุกชนิด แต่ก็ใช้ว่า “ความจำเป็น” ดังกล่าวนี้อาจให้ผลดีเสมอไป ดังนั้นจึงต้องตั้งเกณฑ์หรือการวางหลักการเพื่อพิจารณาศักยภาพในการปรับตัวที่ปรากฏอยู่งานวิจัยในชุดโครงการฯ นี้ดังนี้

(7.2.1) หลักเกณฑ์เรื่องเปลือก / กระพี้ / แก่น ในประเด็นเรื่องการสืบทอดทางวัฒนธรรมนั้น เราได้จัดลำดับคุณลักษณะของสื่อพื้นบ้านในแนวตั้ง ทำให้แบ่งได้เป็นส่วนของ ราก/ ลำต้น/ ดอก-ใบ-ผล คราวนี้เราจะจัดคุณลักษณะของสื่อพื้นบ้านตามแนวนอน ซึ่งทำให้แบ่งระดับของสื่อพื้นบ้านออกได้เป็น 3 ชั้น ดังนี้

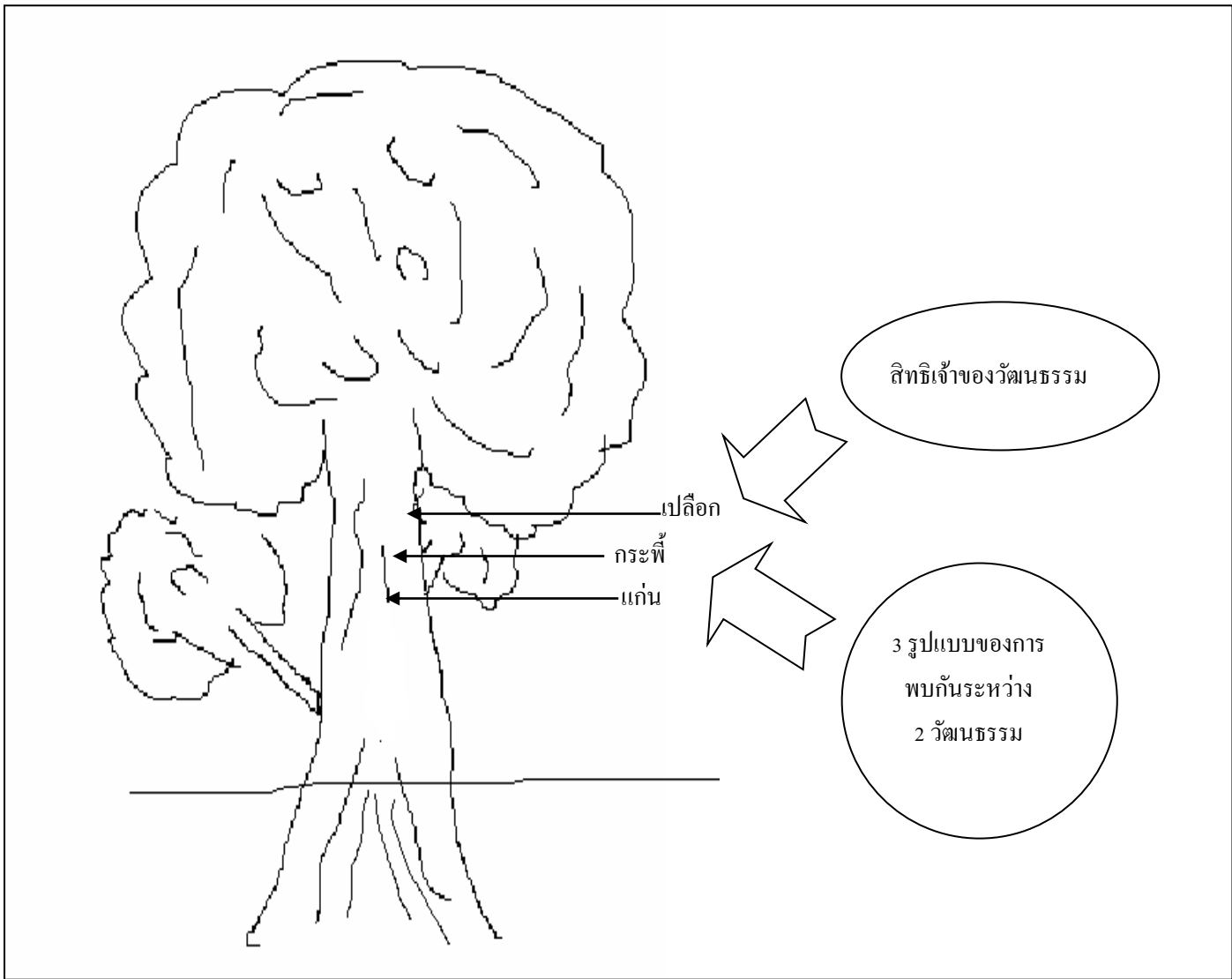

ภาพที่ 16 : องค์ประกอบตามแนวนอนของสื่อพื้นบ้านเทียบกับต้นไม้

การแบ่งระดับชั้นของวัฒนธรรมตามแกนแนวนอนนี้ กระทำไปเพื่อจะเอามาใช้ตอบคำถามว่า ในการปรับเปลี่ยนนั้น อะไรบ้างที่สามารถจะปรับได้มาก อะไรที่ปรับได้ปานกลาง และอะไรบ้างที่ต้องรักษาเอาไว้ให้มัน โดยอุปมาอุปมัยกับส่วนต่างๆ ของต้นไม้ที่ "เปลี่ยนเปลือก ปรับกระจี และรักษาแก่น" เอาไว้

จากหลักการวิเคราะห์ดังกล่าว ประยุทธ์และคณะได้นำมาใช้ในการวิเคราะห์คุณลักษณะที่เป็นแก่นและเปลือกในงานวิจัยหมอลำดังนี้

แก่นของหมอลำ เป็นส่วนที่เป็นจิตวิญญาณของหมอลำ คือ การลำ ที่รักษาความเป็นหมอลำเอาไว้ด้วยใจที่สมบูรณที่สุด ต้องลำอย่างตั้งใจและทุ่มเท ลำอย่างมีสมาธิ รักษาคุณภาพของ

น้ำเสียงและทำนอง ต้องเข้าใจทั้งทำนองและเนื้อหาที่ลำ และพยายามถ่ายทอดให้ตรงกับความเข้าใจให้มากที่สุด

เปลือกของหมอลำ คือ องค์ประกอบอื่นๆ ที่จะเรียกร้องความสนใจจากผู้ชม เช่น การแสดงท่าทางประกอบ การใช้ดนตรี การร้องเพลง แสงสีเสียงประกอบ ฯลฯ

จากลักษณะแก่นและเปลือกนี้ คณะวิจัยได้นำมาวิเคราะห์การปรับเปลี่ยนของหมอลำแต่ละประเภทและพบผลดังนี้

(i) แบบรักษาแก่น ปรับเปลือก ได้แก่ประเภทของหมอลำกลอนที่ยังคงรักษาความเป็นหมอลำดั้งเดิมเอาไว้ให้ทั้งรูปแบบและเนื้อหาการแสดง โดยถือหลัก 4 ไม่ คือ ไม่มีส่วนเกิน 4 อย่างในการแสดง อันได้แก่ **หางเครื่องไม่ต้อง นักร้องไม่มี เวทีไม่ใหญ่ ปราศจากไฟแสงสี เครื่องดนตรีชิ้นเดียว (คือ แคน)**

(ii) แบบรักษาแก่น แต่เปลี่ยนเปลือก ได้แก่หมอลำกลอนซึ่งซึ่งยังคงรักษาเนื้อหาที่เป็นกลอนลำเอาไว้ แต่เปลี่ยนรูปแบบดนตรีโดยเอาดนตรีสากลมาใส่ให้คึกคักทันสมัยขึ้น

(iii) แบบทิ้งแก่น รักษาเปลือก ได้แก่ประเภทหมอลำซึ่ง ซึ่งได้ทิ้งการลำกลอนไปหมดโดยเอาการร้องเพลงลูกทุ่งมาแทน แล้วให้ความสำคัญกับรูปแบบการแสดงที่เป็นเปลือกมาแทน

(iv) แบบรักษาเปลือก เปลี่ยนแก่น ได้แก่ประเภทหมอลำหมู่หรือหมอลำเรื่องต่อกลอน เป็นหมอลำประเภททุ่มเท/รักษาเปลือกอย่างมาก คือทุ่มเทเรื่องการวางรูปแบบการแสดง แสง สีเสียง แต่ไปลดความสำคัญของการลำลงไป

ตัวอย่างการปรับเปลี่ยนของหมอลำทั้ง 4 ประเภทนี้ เป็นการปรับเปลี่ยนที่เกิดขึ้นตามยุทธกรรม คือ มิได้มีการวางแผน เป็นการปรับเปลี่ยนตามแรงเหวี่ยงของกระแสปัจจัยภายนอก มิใช่จากตัวเจ้าของวัฒนธรรมเอง อันจะเป็นแนวคิดของหลักเกณฑ์ในข้อต่อไป

(7.2.2) หลักเกณฑ์เรื่องสิทธิของเจ้าของวัฒนธรรม ในการเปลี่ยนแปลงของสื่อพื้นบ้าน วัฒนธรรมพื้นบ้านนั้น หลายครั้งที่การเปลี่ยนแปลงเกิดจากความต้องการและแรงผลักดันของ “คนภายนอก” ที่มีเจ้าของวัฒนธรรม จึงอาจสร้างความสูญเสียให้แก่สื่อพื้นบ้าน (เพราะความไม่รู้จักร หรือไม่เข้าใจอย่างถ่องแท้ดังที่ได้ยกตัวอย่างมาจากงานวิจัยของประยูร, 2543) หรือมีฉะนั้นก็สร้างความเข้าใจให้แก่เจ้าของวัฒนธรรม ดังนั้นหลักการสำคัญที่คณะวิจัยสื่อพื้นบ้านทั้ง 4 คณะในชุดโครงการนี้ถือเป็นหลักปฏิบัติที่สำคัญคือ “หลักการเรื่องสิทธิของเจ้าของวัฒนธรรม” ในการที่จะเลือกคุณลักษณะใดเพื่อคงเอาไว้ เลือกปรับเปลี่ยนคุณลักษณะใด รวมทั้งเลือกสร้างใหม่ในคุณลักษณะใด ดังเช่นงานวิจัยปริญญาของอดุลย์และคณะที่ได้ยึดหลักการดังกล่าวอย่างเคร่งครัด

(7.2.3) หลักเกณฑ์เรื่อง 3 รูปแบบของการผสมผสาน การปรับประยุกต์วัฒนธรรมแบบหนึ่ง มักจะมีการผสมผสานระหว่างสิ่งเก่า/วัฒนธรรมเดิมที่มีอยู่ กับสิ่งใหม่/วัฒนธรรมใหม่ที่เข้ามา การพบกันระหว่างสิ่งเก่ากับสิ่งใหม่นี้มีอยู่ 3 แบบแผน

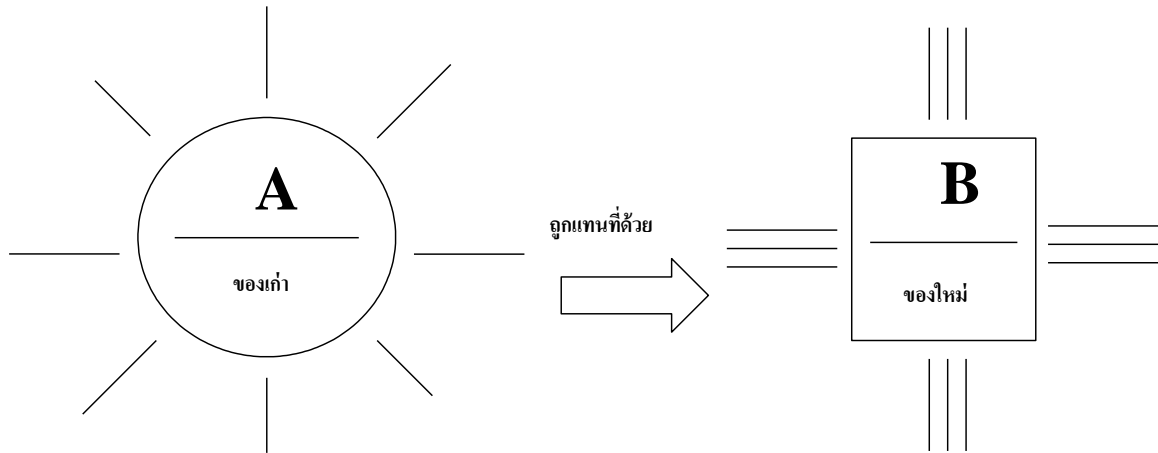

ภาพที่ 17 : แบบแผนที่ 1 : การแทนที่ (Substitution)

ในแบบแผนนี้ ของเก่า A จะถูกแทนที่ด้วยของใหม่ B ทั้งหมด แบบแผนนี้เป็นยุทธศาสตร์หลักของการพัฒนาสังคมไทยที่ผ่านมา ในกรณีของสื่อพื้นบ้านที่ศึกษา ก็เช่น การนำเอาความบันเทิงด้วยโนรา/หนังตะลุงออกไป แล้วนำเอาการฉายภาพยนตร์/ การแสดงคอนเสิร์ตเข้ามาแทน

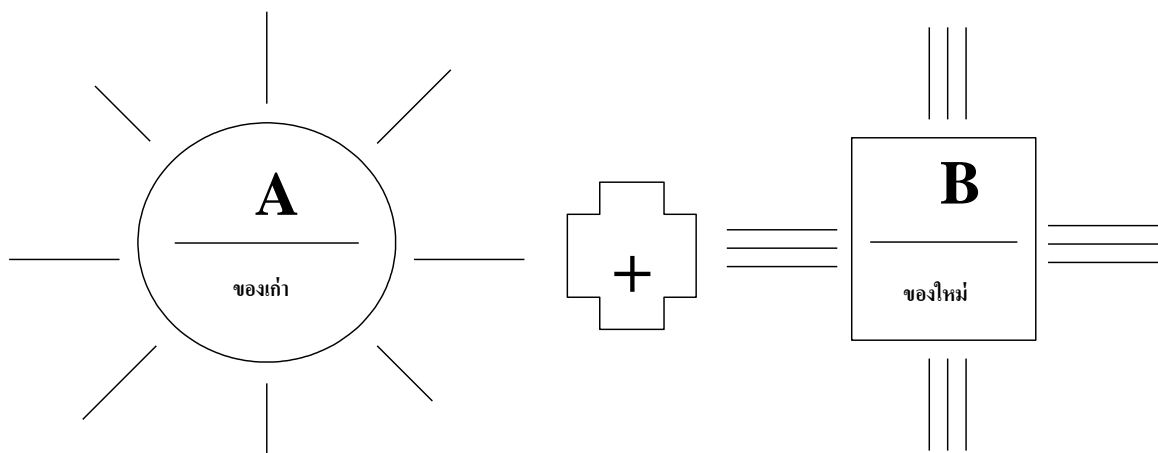

ภาพที่ 18 : แบบแผนที่ 2 : การเพิ่มเข้ามาแทน (Addition)

เป็นแบบแผนที่ “เด็ดทั้งบัวตูมบัวบาน” คือเก็บทั้งของใหม่และของเก่าเอาไว้ด้วยกัน เช่น งานวิจัยโนราพบว่า ในงานเทศกาลหรืองานบุญต่าง ๆ ก็มักจะมีทั้งสี่พื้นบ้านแบบเก่า เช่น โนราหนังตะลุง พร้อม ๆ กับสื่อสมัยใหม่ เช่น ภาพยนตร์ การแสดงดนตรีลูกทุ่ง/ลูกกรุง ประชันกันไป แบบแผนการเอาของเก่า/ของใหม่มาไว้ทั้งคู่นี้ จะใช้ได้ภายใต้เงื่อนไขที่ต้องมีทรัพยากรมากพอที่จะใช้ได้ทั้งของเก่าและของใหม่ควบคู่กันไป

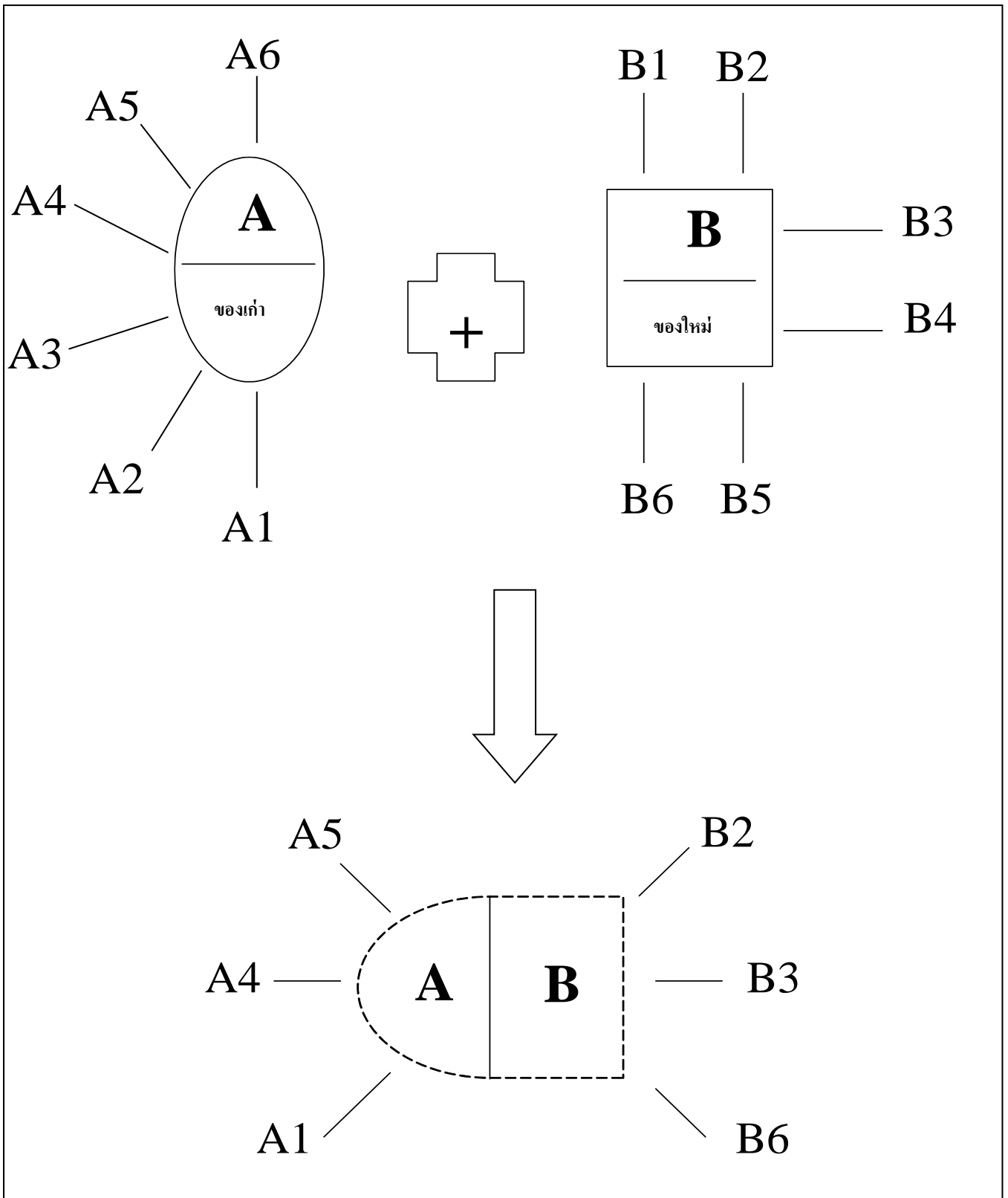

ภาพที่ 9 : แบบแผนที่ 3 : การปรับประสาน (Articulation / Hybridization)

แบบแผนที่ 3 นี้มีลักษณะเป็นลูกผสมด้วยการนำเอาคุณลักษณะบางอย่างจากของเก่า(A) มาบวกผสมกับคุณลักษณะบางอย่างจากของใหม่ (B) แล้วผสมผสานกันออกมาเป็นลูกผสม (AB) ตัวอย่างที่ยกมาให้ดูแล้วก็คือ เช่น การปรับเปลี่ยนของหมอลำบางประเภท เช่น หมอลำกลอนซึ่งที่นำเอาลักษณะการลำกลอนแบบเดิม มาประสานกับเครื่องดนตรีสมัยใหม่ เป็นต้น

หากวิเคราะห์หุ้แบบแผนทั้ง 3 แบบนี้ เราจะเห็นข้อแตกต่างที่เชื่อมโยงไปถึงแนวคิดที่เราได้กล่าวมาแล้ว คือ “การวิเคราะห์คุณลักษณะ” กล่าวคือ หากเราเลือกใช้แบบแผนที่ 1 และ 2 เราก็ไม่จำเป็นต้องทำการวิเคราะห์คุณลักษณะของสื่อทั้ง 2 ประเภทเลย เพราะไม่ว่าจะเป็น “การแทนที่” หรือ “การเพิ่มเข้ามา” เราก็ทำเพียงยกทิ้งหรือใส่เพิ่มเข้าไปทั้งกะบิ แต่หากเลือกใช้แบบแผนที่ 3 เราจำเป็นต้องแยกแยะคุณลักษณะของสื่อทั้งสองออกมา แล้วก็ต้องตัดสินใจว่าจะเอาคุณลักษณะใดจากของเก่าและของใหม่มาผสมกัน ดังที่เราได้เห็นแบบแผนการปรับเปลี่ยนผสมผสานของหมอลำทั้ง 4 ประเภทมาแล้วเป็นอุทาหรณ์

(7.3) การวิเคราะห์ศักยภาพในการปรับเปลี่ยนตามเกณฑ์ของการสื่อสาร

ในที่นี้จะนำเอาเกณฑ์เรื่ององค์ประกอบของการสื่อสารคือ S - M - C - R มาวัดศักยภาพในการปรับตัวของสื่อพื้นบ้านตามที่ปรากฏข้อมูลในงานวิจัยดังนี้

(ก) การปรับเปลี่ยนด้านตัวผู้ส่งสาร ในสื่อพื้นบ้านแต่ละชนิด ได้มีความพยายามในการปรับตัวโดยเปลี่ยนแปลงเกณฑ์ทั้งในเรื่อง เพศ/อายุ-รุ่นวัย/ฯลฯ ตัวอย่างการปรับตัวผู้ส่งสารในด้านเพศก็เช่น กรณีของโนราโรงครู ซึ่งตามคติเดิมนั้น ธรรมเนียมของโนราโรงครู โนราที่จะประกอบพิธีกรรมได้จะต้องเป็นโนราชายที่ผ่านการผูกผ้าครอบเทริดแล้ว แต่ปัจจุบันผู้วิจัยพบว่า ในงานพิธีของโนราบางแห่ง มีโนราผู้หญิงเป็นผู้ประกอบพิธีแทน หรือในกรณีของหมอลำ อายุจะเข้ามาเกี่ยวข้อง คือหมอลำที่สูงอายุจะมีการปรับเปลี่ยนได้น้อยกว่าหมอลำรุ่นใหม่อายุเยาว์วัย

(ข) การปรับเปลี่ยนด้านเนื้อหา อันที่จริงคุณลักษณะสำคัญของสื่อพื้นบ้านทุกชนิดนั้น มีลักษณะเป็น “ตัวบทเปิด” (open text) อยู่แล้ว กล่าวคือ มีพื้นที่ว่างในเนื้อหาที่จะสามารถปรับเปลี่ยน/สอดแทรก/ตัดตอน/ฯลฯ อยู่เสมออยู่แล้ว และ ศักยภาพดังกล่าวก็ยังคงดำรงอยู่อย่างต่อเนื่องตลอดเวลา ดังนั้นทั้งในสื่อโนราและหมอลำ งานวิจัยจึงพบว่า หากประเด็นใดเป็นประเด็นร้อนหรืออยู่ในกระแสของสังคม สื่อพื้นบ้านทั้งหลายเหล่านี้ก็สามารถจะนำเอาไปสอดแทรกหรือใช้เป็นตัวเดินเรื่องได้อยู่เสมอ เช่น เรื่องเอดส์/ยาเสพติด/เมาไม่ขับ/สิ่งแวดล้อม ซึ่งปรับเปลี่ยนไปตามความสนใจและกระแสของสังคม

มิติของการปรับเปลี่ยนเนื้อหานั้นนอกจากจะเป็นปรับในแง่ “ตัวเนื้อหา/สาระ” (content) ดังที่ได้กล่าวมาแล้ว คณะวิจัยยังพบว่ามีปรับเปลี่ยนในแง่ “รสนิยม” (taste) อันเนื่องมาจากการ

ปะทะสังสรรค์กับสื่อประเภทอื่น ๆ เขี่ยชัยและคณะพบว่า ในโนราทางเครื่องและโนราคาเฟ่นั้นมีการปรับเปลี่ยนรสนิยมบางอย่างไปจากเดิม เช่น โนราคาเฟจะเปลี่ยนรสนิยมของตัวตลกจาก”แบบดั้งเดิม”มาเป็น”แบบตลกคาเฟ่” หรือโนราทางเครื่องก็เป็นการปรับตัวมาจากการรำของโนราในอดีตแค่ได้ดัดแปลงมาเป็น “จินตลีลาประกอบการร้องเพลงลูกทุ่ง” หรือโนรามหรสพก็ได้นำเอาเรื่องราวในละครโทรทัศน์ เช่น “ดาวพระศุภรี” มาเล่นเป็นเรื่อง โดยคณะวิจัยกล่าวว่า วิธีการปรับเปลี่ยนรสนิยมดังกล่าวนี้ มักจะใช้หลักการ “เพิ่มของใหม่แต่ตัดของเก่าทิ้งไม่ได้” (หลักการเสริมเพิ่มเติม “addition”)

(ค) การปรับเปลี่ยนเรื่องช่องทาง/ตัวสื่อ ในทัศนระของนักนิเทศศาสตร์นั้น องค์ประกอบที่มีความสำคัญต่อความอยู่รอดอย่างสูงสุดของการสื่อสารนั้น น่าจะเป็นที่องค์ประกอบตัวช่องทาง/ตัวสื่อนี้ ดังที่แสดงในแผนภาพ

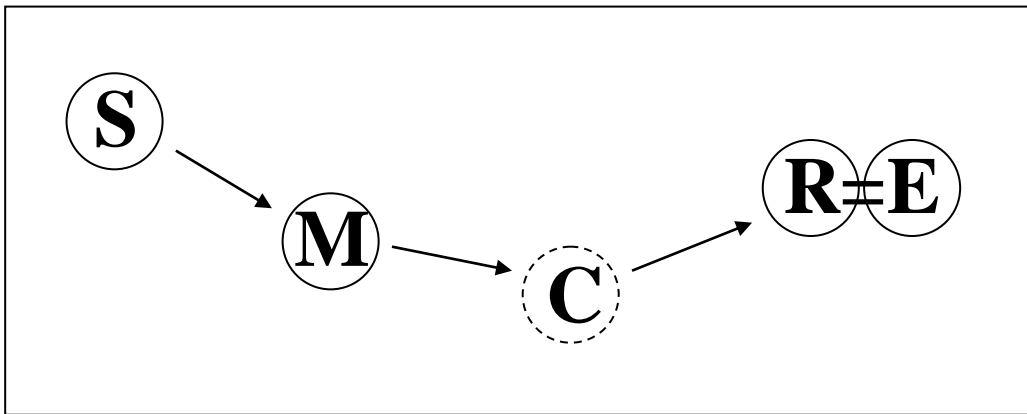

ภาพที่ 20 : ภาพแสดงความสำคัญของช่องทาง/สื่อในการสื่อสาร

จากแผนภาพนี้เราจะพบว่า เมื่อผู้ส่งสารสร้างเนื้อหาสารขึ้นมาแล้ว การที่เนื้อหา/สารนั้นจะเดินทางไปถึงผู้รับสารได้หรือไม่นั้น รอยต่อที่สำคัญที่สุดก็คือ ตัวช่องทาง/สื่อ

(Channel/media)

คำว่า “ช่องทาง/สื่อ” นั้น กินความหมายกว้างขวางตั้งแต่ตัวสื่อต่าง ๆ (media) เช่น วิทยุ จดหมาย ม้าเร็ว นักพิราบ โทรศัพท์มือถือ ฯลฯ และบรรดาช่องทางต่าง ๆ ได้แก่พื้นที่ (เทศะ) และช่วงเวลา (กาละ) อันได้แก่โอกาส/สถานการณ์ เช่น ร้านกาแฟ งานบวช ผามเล่นซอ โรงโนรา เวทีการแสดงหมอลำ ผงชายเทป สถานีโทรทัศน์ ฯลฯ

สำหรับความสำคัญของช่องทาง/สื่อ นั้น กลุ่มคนที่ซาบซึ้งมากที่สุดก็คงจะเป็นกลุ่มผู้สร้างละครโทรทัศน์หรือผู้สร้างภาพยนตร์ไทยที่ผลิตเนื้อหาออกมาแล้ว แต่ขาดช่องทาง/สถานี/หรือโรงหนังที่จะแพรวพราวแก่ผู้ชม ซึ่งก็เท่ากับการสื่อสารนั้นไม่สามารถจะเกิดขึ้นได้

ผลจากการวิจัยเรื่องสื่อพื้นบ้านทั้ง 4 ชั้นนี้ได้พิสูจน์ให้เห็นว่า เหตุผลสำคัญของการดำรงอยู่หรือสูญหายของสื่อพื้นบ้านแต่ละชนิดนั้น อาจไม่ได้เกิดมาจากปัจจัยองค์ประกอบอื่น ๆ ของการสื่อสาร กล่าวคือ มิใช่ว่าผู้ส่งสาร/ศิลปินพื้นบ้านนั้นหมดสิ้นฝีมือเสียแล้ว หรือว่ามนต์เสน่ห์ของเนื้อหาสื่อพื้นบ้านนั้นเหือดหายไปแล้ว รวมทั้งมิใช่ว่าความต้องการของผู้รับสารต่อสื่อพื้นบ้านก็เสื่อมสลายไป หากแต่สาเหตุหลักน่าจะเป็น “การหดตัวหรือการหายไปของช่องทางสื่อสาร” มากกว่า

ด้วยเหตุนี้ คณะวิจัยสื่อพื้นบ้านจึงพบว่า สื่อพื้นบ้านที่ศึกษามีความพยายามที่จะใช้ศักยภาพในการปรับตัวด้านสื่อ/ช่องทาง (วาระ/โอกาส) อย่างมาก เช่น

(ก) การรวมเอาองค์ประกอบของสื่ออื่น ๆ เข้ามาเสริม เป็นวิธีการปรับตัวด้านสื่อที่แพร่หลายมากที่สุด และทำได้หลายรูปแบบมาก เริ่มตั้งแต่

- การนำเอาเครื่องดนตรีสมัยใหม่เข้ามาเสริม เช่น ในพิธีโนราโรงครู ก็อาจจะเสริมเครื่องดนตรีสมัยใหม่ เช่น อิเลคโทน หรือ ออร์แกน เข้ามาในวงดนตรีโนรา
- การขยายตัวของสื่อพื้นบ้านไปอยู่ในสื่อสมัยใหม่ ทั้งหมดลำและโนราต่างก็ขยายตัวไปปรากฏอยู่ใน เทป ซีดี วีซีดี ภาพยนตร์ และโทรทัศน์ ซึ่งทำให้โอกาสในการเข้าถึง (Accessibility) ตัวผู้รับมีมากขึ้น การขยายตัวแบบนี้บางครั้งก็เพิ่มเป็น 2 ทอด 3 ทอด เช่น เอาสื่อกลอนลำไปเปิดผ่านหอกระจายข่าวในช่วงเช้า โดยเป็นกลอนลำชักชวนให้ออกกำลังกายเพื่อสุขภาพ เป็นต้น

(ข) การขยายช่องทางในการสื่อสารด้วยการเพิ่มวาระโอกาส เช่น กรณีของโนราหน้าศพ ซึ่งแต่เดิมนั้น มีความเชื่อว่า ห้ามเล่นโนราในงานอวมงคล เพราะเป็นการร่ำรำเกี่ยวกับวิญญาณผู้ตายคือตายายอยู่แล้ว จึงไม่เหมาะต่อการร่ำรำในงานศพที่วิญญาณเพิ่งออกไปจากร่าง แต่ในบางกรณีก็มีข้ออ้างที่จะทำให้เล่นโนราหน้าศพได้ เช่น ตามคำขอร้องของผู้ตายหรือเพราะโนราเป็นที่ชื่นชอบอย่างมากของผู้ตาย

(ค) การโยกย้ายปรับเปลี่ยนเวลา เช่น ปกติ ช่วงเวลาสำคัญของโนรา คือ ค่ำวันพฤหัสบดี เพราะเป็นคืนชุมนุมตายาย แต่ในสถานการณ์ปัจจุบัน การมานอนค้างของญาติพี่น้องอาจจะไม่สะดวก จึงได้มีการโยกย้ายช่วงเวลาสำคัญมาอยู่ในตอนกลางวันของวันพฤหัสบดี เป็นต้น

(ง) การเพิ่มพื้นที่ ตัวอย่างเช่นแต่เดิมนั้น การตั้งโรงครูเพื่อทำพิธีกรรมครอบครูนั้นจะต้องไปทำที่บ้านครูที่อยู่ในชุมชน แต่ในยุคปัจจุบัน มีการสอนโนราในสถาบันการศึกษามากขึ้น โดยที่ผู้เรียนล้วนมาจากคนละทิศละทาง ดังนั้นจึงต้องมีการปรับตัวด้วยการตั้งโรงพิธีในสถาบันการศึกษา แทน โดยถือว่าสถาบันการศึกษาก็เป็น “ชุมชน” อีกแบบหนึ่ง

(2) การปรับเปลี่ยนด้านผู้ชม ศักยภาพด้านนี้อาจจะเป็นศักยภาพที่เคยมีอยู่ในสื่อพื้นบ้านเกือบทุกชนิด คือการมีคุณลักษณะที่เป็นการแสดงสด เป็นการสื่อสารสองทางที่สามารถดึงการมี

ส่วนร่วมจากผู้ชมให้เกาะความสนใจติดอยู่กับผู้ส่งสารตลอดเวลา (เช่น การร้องสอยของหมอลำหรือการพูดเล่นหยอกล้อระหว่างโนรากับผู้ชม) ดังนั้นแม้ว่าสื่อพื้นบ้านหลายชนิดจะโยกตัวเองไปอาศัยสื่อมวลชน เช่น ไปอัดเทปเสียง ทำวีซีดี ฯลฯ แต่ทว่า สื่อพื้นบ้านส่วนใหญ่ก็ยังคงพยายามรักษารูปแบบการแสดงสดของตนเองควบคู่กันไป ทั้งนี้เพื่อการรักษาผู้ชมเอาไว้

ประยูทธและคณะพบว่า บรรดาหมอลำทั้งหลายล้วนพยายามรักษาศักยภาพในด้านการสร้างให้ผู้ชมมีส่วนร่วมใน 4 ระดับนี้ให้ได้อยู่เสมอ คือ

ระดับ 1 การมีส่วนร่วมในระดับร่วมความสนุกสนาน

ระดับ 2 การมีส่วนร่วมในระดับเกิดความผูกพัน เช่น การทำให้ผู้ชมเกิดความรู้สึกร่วมแบบแฟนคลับ เช่น บรรดาแม่ยกหรือผู้ที่เป็น “แม่ฮัก” “เอ๋ฮัก” “น้องฮัก”

ระดับ 3 การมีส่วนร่วมในระดับสร้างความรู้สึกร่วมเป็นกลุ่มนิยม (collectivism) คือสร้างความรู้สึกร่วมภาคภูมิใจที่ได้เป็นคนที่มีส่วนร่วมของวัฒนธรรมนั้น

ระดับ 4 การมีส่วนร่วมในระดับการเข้าถึงสาระ ในแง่นี้หมายความว่าตั้งแต่การสร้างผู้ชมให้มีทั้งความรู้ความเข้าใจจากเนื้อหาของสื่อพื้นบ้าน และยังเจาะลึกลงไปถึงการเข้าใจ “แก่นสาระ” ของเนื้อหานั้น เช่น บรรดาข้อคิดต่าง ๆ ซึ่งคณะวิจัยหมอลำพบว่า ได้ยินลุงป้าต่ายยกกล่าวถึงข้อความที่หมอลำลำอยู่เสมอ ซึ่งหมายความว่า “สาระที่อยู่ในปริมณฑลของศิลปะการแสดง” ได้ไหลซึมผ่าน (fluidity) ไปสู่ “ปริมณฑลที่เป็นชีวิตจริง” ของผู้รับสาร

สิ่งที่น่าสนใจและเป็นประเด็นในเรื่องการปรับเปลี่ยนด้านผู้ชมก็คือ ในปัจจุบันนี้การใช้สื่อพื้นบ้านเพื่อการพัฒนา นั้น จะสามารถปรับเปลี่ยนตนเองในส่วนที่เกี่ยวข้องกับผู้ชมให้เข้ามามีส่วนร่วมในระดับต่าง ๆ ได้มากน้อยเพียงใด

(7.4) การศึกษา “การปรับตัว” กับ “ประเภทของสื่อพื้นบ้าน”

ดังได้กล่าวมาตั้งแต่ต้นแล้วว่า สภาพที่เป็นจริงแท้แน่ที่สุดของสื่อพื้นบ้าน คือ ความหลากหลายในประเภทต่าง ๆ ของสื่อพื้นบ้าน ดังนั้น ตัวแปรเรื่อง “ประเภท” จึงเป็นตัวแปรต้นที่จะมากำหนด “ลักษณะของการปรับตัว” ของสื่อพื้นบ้านซึ่งเป็นตัวแปรตามนั้นอยู่เสมอ

ตัวอย่างเช่น ในกรณีของโนรา โนราประเภทบันเทิง ซึ่งมีตลาดคู่แข่งจากสื่อมวลชนซึ่งทำหน้าที่แบบเดียวกันอย่างสูง (เมื่อเทียบกับโนราประเภทพิธีกรรม/โนราการศึกษา) เมื่อลักษณะรูปแบบความบันเทิงแบบใหม่มักจะเน้นความยิ่งใหญ่อลังการ ความวูบวาบตื่นเต้น ทำให้โนราการแสดงต้องปรับตัวตาม จากที่เคยขายความบันเทิงด้วยความงามและความสนุก ก็ต้องเริ่มมาขายขนาด(เวทีกว้างใหญ่) การเปลี่ยนเวทีตั้งแต่เดิมคนดูกับคนเล่นอยู่ใกล้ชิดกัน มาเป็นการยกเวทีคนเล่นกับคนดูให้ห่างกัน ซึ่งอาจจะมีผลทำให้ศิลปะค่อย ๆ ถอยห่างออกไปจากชีวิตชาวบ้านมากขึ้นทุก

ที่ทั้งในทางกายภาพและความรู้สึก การใช้ดนตรีสากลทำให้ต้องลงทุนสูงและต้องมีสปอนเซอร์ซึ่งเป็นคุณลักษณะที่ไม่เคยปรากฏมาก่อน เป็นต้น

ประยุทธ์และคณะได้ประมวลการปรับตัวทั้ง 3 มิติ (คงไว้/ปรับเปลี่ยน/สร้างใหม่) ของหมอลำ โดยแยกประเภทของหมอลำแต่ละชนิดเอาไว้อย่างชัดเจน เป็นตัวอย่างดังนี้

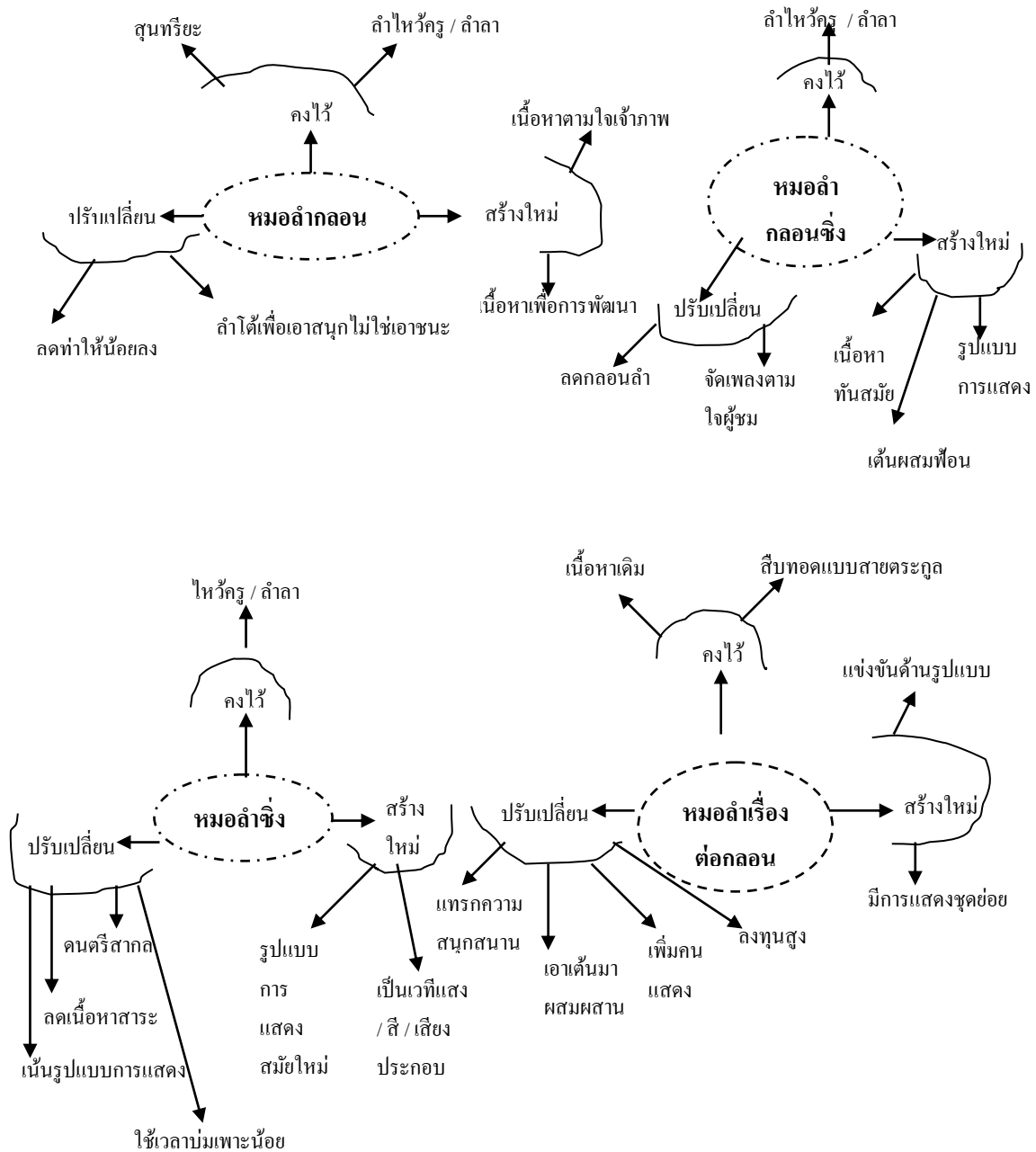

ภาพที่ 21 : ประเภทของหมอลำกับการปรับเปลี่ยน

คณะวิจัยได้ตั้งข้อสังเกตว่า การปรับเปลี่ยนแต่ละประเภทของหมอลำนั้น มีผลโดยตรงต่อ ศักยภาพบางด้านที่เคยมีอยู่ในเนื้อหาของหมอลำ คือ ศักยภาพการให้สาระ-บันเทิง ไปพร้อม ๆ กัน (Education-entertainment) กล่าวคือ หมอลำประเภทที่มีการปรับเปลี่ยนอย่างรวดเร็ว มีการคงเดิมของเก่าเอาไว้แต่น้อย มีการสร้างใหม่มากขึ้น จะมีศักยภาพในการให้สาระบันเทิงน้อยกว่าหมอลำประเภทอื่น ๆ

นอกจากนั้น คณะวิจัยยังพบตัวแปรเรื่อง “อำนาจ” ที่จะเลือกปรับเปลี่ยนของหมอลำแต่ละประเภท ทั้งนี้เมื่อคำนึงถึงสถานภาพของสื่อพื้นบ้านประเภทหมอลำว่าได้ก้าวล่วงเข้าไปในบ่วงของอุตสาหกรรมวัฒนธรรมที่มีลักษณะเป็นธุรกิจพาณิชย์ศิลป์อย่างเกินกว่าครึ่งตัวแล้ว คณะวิจัยพบว่า หมอลำบางประเภท เช่น หมอลำกลอน ที่ก้าวเข้าสู่ธุรกิจน้อยที่สุด (ด้วย “โลโก้ป้องกันตัว 4 ไม” ที่ได้กล่าวมาแล้ว) ในกรณีนี้ เจ้าของวัฒนธรรมจะเป็นผู้ตัดสินใจได้เองว่าจะปรับเปลี่ยนอะไร และเนื่องจากหมอลำกลอนนั้นเป็นหมอลำชั้นครูจึงมีต้นทุนทางวัฒนธรรม (Cultural Capital) คือความรู้ ความสามารถและชื่อเสียงที่สั่งสมเอาไว้เป็นหน้าตัก และสามารถกำหนดทิศทาง / สัดส่วนการปรับเปลี่ยนได้

ส่วนหมอลำที่ก้าวล้ำเข้าไปในแวดวงธุรกิจมากขึ้น คือ หมอลำกลอนซึ่งนั้น บางอย่างก็เลือกตัดสินใจได้เอง เช่น เนื้อหาการแสดง แต่บางอย่างก็ต้องเอาหูฟังภาคธุรกิจ ในกรณีของหมอลำหมู่ หากเป็นคณะที่มีชื่อเสียงมากพอสมควรก็จะมีอำนาจตัดสินใจได้ เช่น การเลือกเนื้อหาและการดำเนินการแสดง

ส่วนหมอลำที่แทบจะหาความเป็นตัวของตัวเองไม่ได้เลย ต้องปรับเปลี่ยนไปตามความต้องการของคนอื่นตลอดเวลา เช่น หมอลำชิง ซึ่งต้องปรับเปลี่ยนไปตามการออกแบบและการชี้แนะของนายทุนผู้ผลิตทุกประการ

(7.5) การปรับตัวด้านบทบาทหน้าที่ (ดูรายละเอียดในหัวข้อต่อไป)

ดังที่ได้กล่าวมาข้างต้นแล้วว่า การที่สิ่งใดสิ่งหนึ่งจะดำรงอยู่ต่อไปให้ยืนยาวในสังคมนั้น สิ่งนั้นจะต้องแสดงบทบาทหน้าที่ที่ได้รับมอบหมายมาให้บรรลุ นี่คือนิยามสำคัญของทฤษฎีหน้าที่นิยม (Functionalism)

และเมื่อพิจารณาแนวคิดเรื่องการทำหน้าที่ประสานกับแนวคิดเรื่อง “การปรับตัว” เราก็อาจจะพบว่า ในการปรับเปลี่ยนนั้นนอกจากจะปรับเปลี่ยนในแง่ “คุณลักษณะ” ต่างๆ ดังที่ได้กล่าวมาแล้ว ในหลายกรณี แม้ว่าจะไม่มี (หรือมีก็ได้) การปรับเปลี่ยน **คุณลักษณะ** แต่ก็อาจจะมี การปรับเปลี่ยนในแง่ **“บทบาทหน้าที่”** ตัวอย่างเช่น “วัด” ในสถาบันศาสนาซึ่งแต่เดิมอาจจะทำหน้าที่เป็น “ศาล / ที่ไกลเกลี่ยกรณีพิพาทในชุมชน” แต่ปัจจุบันวัดอาจจะหมดยบทบาทหน้าที่เดิม แต่ได้เปลี่ยนมาทำหน้าที่ใหม่ เช่น “เป็นแหล่งท่องเที่ยว” เป็นต้น

ดังนั้นการศึกษาการปรับตัวของสื่อพื้นบ้านในงานวิจัยทั้ง 4 ชิ้น จึงพบมิติของการปรับตัวในอีกมิติหนึ่ง คือการปรับตัวด้านบทบาทหน้าที่ เช่น ตัวอย่างต่อไปนี้

- การเพิ่มหน้าที่ด้านสุขภาพของสื่อพื้นบ้าน เนื่องจากในยุคปัจจุบัน ความคิดเรื่องการสร้างเสริมสุขภาพด้วยเจ้าของสุขภาพเองกำลังอยู่ในกระแสความสนใจ ในการนี้สื่อพื้นบ้านนานาชาติก็ได้เข้ามาร่วมขบวนด้วยการนำเสนอบทบาทหน้าที่ของสื่อพื้นบ้านว่า สามารถตอบสนองความต้องการดังกล่าวได้ ดังเช่นกรณีของหมอลำเพื่อการออกกำลังกายที่ได้ยกตัวอย่างไปแล้ว หรือในกรณีของโนรกายบริหารที่เป็นกิจกรรมประยุกต์เอาท่ารำของโนรมาใช้ในการบริหารร่างกายในรูปแบบเดียวกับการเต้นแอโรบิกออกกำลังกาย

- การเพิ่มหน้าที่ด้านการท่องเที่ยว เมื่อกระแสการท่องเที่ยวกลายเป็นนโยบายหลักของการพัฒนาประเทศ และกระแสดังกล่าวก็ต้องไหลจากส่วนกลางเข้าไปสู่ท้องถิ่นซึ่งเป็นแหล่งทรัพยากรของการท่องเที่ยว การแสวงหาวัฒนธรรมพื้นบ้านมาทำให้เป็นสินค้าจึงเป็นผลที่เกิดขึ้นตามมา โนราเป็นศิลปะพื้นบ้านภาคใต้ที่ถูกยกขึ้นมาเป็นสินค้าทางวัฒนธรรมได้เป็นอย่างดี เนื่องจากมีคุณลักษณะหลายอย่างที่เอื้อต่อการปรับแต่ง การแสดงโนราประกอบการรับประทานอาหารในโรงแรมให้ความแปลกตาอิมอาร์มกับนักท่องเที่ยว เพราะโนราเป็นการรำรำที่มีความหลากหลายทั้งในทางดนตรีและกระบวนการทำ ให้อารมณ์ความรู้สึกเป็นถิ่นใต้ที่ชัดเจนรุนแรงอันเป็นเอกลักษณ์ทางวัฒนธรรมที่น่าเสนอให้แก่คนภายนอกจนกลายเป็นอัตลักษณ์ที่ชัดเจน

(7.6) การปรับตัวด้วยการต่อรอง

ในขณะที่ด้านหนึ่งความหมายของคำว่า “ปรับตัว” นั้นมีความหมายถึงการพยายามปรับเปลี่ยนตัวเองให้แปรไปตามสิ่งอื่นๆ แต่ในอีกด้านหนึ่ง ประยุทธ์และคณะก็พบว่า การปรับตัวของสื่อพื้นบ้านเช่นหมอลำนั้นยังมีอีกมิติหนึ่ง คือ “มิติของการต่อรอง” ซึ่งถือเป็นศักยภาพในการปรับเปลี่ยนได้อีกมิติหนึ่ง

เนื่องจากกลุ่มบุคคลที่เข้ามาเกี่ยวข้องกับหมอลำนั้นมีอยู่ 3 กลุ่ม คือ กลุ่มนายทุนอุตสาหกรรมบันเทิง กลุ่มผู้ชมและกลุ่มเจ้าหน้าที่รัฐบาล คณะวิจัยพบว่าในการติดต่อกับกลุ่มกับกลุ่มทั้ง 3 นั้น หมอลำได้ใช้ศักยภาพในการต่อรองกับทั้ง 3 กลุ่มอยู่ตลอดเวลา

(ก) การต่อรองกับนายทุน จะต้องขึ้นอยู่กับ**ประเภทหมอลำ**กล่าวคือต้องเป็นหมอลำที่มีวัตถุประสงค์ที่จะขายได้ราคาเท่านั้น เช่น หมอลำเรื่องตลกอลอน ประเด็นของการต่อรองก็เป็นไปตามวัฏจักรของวงจรธุรกิจ ตั้งแต่การต่อรองในเรื่องที่จะขาย ราคา ลิขสิทธิ์ การร่วมลงทุน ฯลฯ

(ข) การต่อรองกับผู้ชม ผู้ชมในที่นี้หมายถึงบรรดาเจ้าภาพที่จะว่าจ้างหมอลำไปแสดง ในกรณีของหมอลำที่มีต้นทุนทางสังคมสูง เช่น ได้รางวัลจากการประกวดก็สามารถจะต่อรองเรื่องราคา ซึ่งเป็นมิติทางธุรกิจเช่นกัน

(ค) การต่อรองกับรัฐ คณะวิจัยพบว่าในกรณีนี้รัฐต้องการความช่วยเหลือจากหมอลำเช่น ให้มาช่วยงานรณรงค์ หมอลำอาจจะต่อรองด้วยการนำเอาข้อมูลมาจากหน่วยงานของรัฐ แต่ในการควบคุมการผลิตรูปแบบและเนื้อหานั้น หมอลำจะดำเนินการอย่างอิสระ อย่างไรก็ตาม คณะวิจัยเห็นว่าหมอลำ (รวมทั้งสื่อพื้นบ้านทุกประเภท) ยังไม่มีอำนาจมากพอที่จะต่อรองกับรัฐในการเรียกร้องผลประโยชน์ของอาชีพ เช่น การตั้งกองทุน หรือการขอรับการสนับสนุนอื่นๆ

ในกรณีของโนรา เขียรชัยและคณะไม่ได้มุ่งเน้นมิติการต่อรองในด้านเศรษฐกิจกับกลุ่มคน แต่ได้วิเคราะห์ในหน่วยของ “วัฒนธรรมท้องถิ่น” กับ “ปัจจัยผลักดันที่มาจากภายนอก” และได้ให้ข้อสรุปเช่นเดียวกันว่า สื่อพื้นบ้านเช่นโนรานั้นก็ได้ใช้วิธีการและเทคนิคต่างๆ ในการต่อรองกับเงื่อนไขปัจจัยจากภายนอกเช่นเดียวกัน โดยใช้หลักการเรื่อง “การพบกันครึ่งทาง” คือขอให้มีของตนอยู่ส่วนหนึ่งและยอมให้มีของคนอื่นอีกส่วนหนึ่ง

(7.7) การปรับตัวด้านเครือข่าย

ดังได้เกริ่นมาบ้างแล้วว่าเครือข่ายนั้นเป็นองค์ประกอบย่อยอย่างหนึ่งของสื่อพื้นบ้านที่ถูกประกอบสร้างขึ้นมาในรูปแบบความสัมพันธ์ที่เอื้อเพื่อเกื้อกูลกัน แลกเปลี่ยนผลประโยชน์ ถ้อยทีถ้อยอาศัย ที่เขาทีเรา ฯลฯ ตัวอย่างเช่นในกรณีของโนรา หากขาดคนเล่นปีในการแสดงครั้งหนึ่ง (เช่นนักดนตรีติดธุระ หรือเจ็บไข้ได้ป่วย) ก็จะมีการยืมตัวจากคณะอื่นๆ เครือข่ายจึงมีหน้าที่บทบาทสำคัญทั้งในการรักษาการดำรงอยู่และการปรับตัวของสื่อพื้นบ้าน

และในท่ามกลางการปรับตัวขององค์ประกอบทั้งหลาย งานวิจัยสื่อพื้นบ้านทั้ง 4 กรณีต่างก็ได้พบการปรับตัวของเครือข่ายเดิมที่มีอยู่ในกรณีของผีป่วนั้นพบว่าเมื่อหมดพิธีไหว้ ผีป่วน่า บรรดาเครือข่ายในลักษณะเครือข่ายก็เจือจางไป ในกรณีของหมอลำนั้น นอกจากเครือข่ายเก่าจะหายไปแล้ว เนื่องจากการหลุดเข้าไปสู่วงโคจรของระบบทุนนิยมซึ่งนอกจากจะก่อให้เกิดรูปแบบความสัมพันธ์แบบตัวใครตัวมันแล้ว ก็ยังเพิ่มอัตราความรุนแรงด้วยการแข่งขันชิงดีชิงเด่นกันอีกด้วย ส่วนงานวิจัยของบุญข้าวนั้น เราก็จะได้เห็นความพยายามที่จะสานเครือข่ายใหม่บนร่องของรอยทางเดินเก่าของชาวเขาเผ่าปกากะญอ โดยผ่านกิจกรรมการพัฒนาในรูปแบบต่างๆ

ในที่นี้จะนำเสนอการวิเคราะห์การปรับตัวของเครือข่ายในงานวิจัยโนราซึ่งคณะวิจัยได้ศึกษาเอาไว้โดยละเอียด เพื่อแสดงให้เห็นว่าจะมีวิธีการวิเคราะห์ได้อย่างไร

(1) ประเภทของเครือข่ายในอดีต เขียรชัยและคณะพบว่าในอดีตรูปแบบความสัมพันธ์แบบเครือข่ายรอบๆ โนรานั้นก่อตัวขึ้นมาอย่างอุดมสมบูรณ์และหลากหลายมาก เช่น เครือข่ายที่ผูกโยงผ่านพื้นที่ที่โนราตระเวนไปแสดง เครือข่ายครู-ศิษย์ ชาวบ้าน-ศิลปิน ศิลปิน-ศิลปิน ชาวบ้านกับชาวบ้าน คนกับผี(ตายาย) ผีกับผี เป็นต้น

คณะวิจัยอธิบายว่ารูปแบบอันหลากหลายของเครือข่ายดังกล่าวนี้เกิดมาจากบริบทความเป็นจริง 3-4 ประการของสังคมในอดีต คือ การให้ความสำคัญกับการนับญาติเนื่องจากเป็นแหล่งทรัพยากรและสถาบันสวัสดิการที่ไว้วางใจได้มากที่สุด การมีระดับเทคโนโลยีที่ไม่สูงนักทำให้การพึ่งพาความช่วยเหลือจากมนุษย์ด้วยกันมีความจำเป็น ลักษณะทางกายภาพของพื้นที่ภาคใต้ที่เปิดโล่งทำให้มีลักษณะเสี่ยงภัยสูง ปัจจัยพื้นฐานนี้เป็นรากฐานสำหรับการก่อตัวของค่านิยมแบบรักพวกพ้อง นิยมคนกว้างขวาง ใจคอนักเลง เป็นต้น

ดังนั้นบรรดากิจกรรมต่างๆ ที่อยู่แวดล้อมในواقعจึงเป็นกิจกรรมที่**ตรวจสอบความ**เข้มแข็งของเครือข่ายต่างๆ และในเวลาเดียวกันก็เป็นกิจกรรมที่**เสริมความแข็งแกร่ง** (Empower) เครือข่ายไปพร้อมๆ กัน

(2) การเปลี่ยนแปลงไปของบริบทสังคม ดังที่ได้กล่าวมาแล้วในหัวข้อของการวิเคราะห์บริบทของสื่อพื้นบ้านว่าในช่วง 5 ทศวรรษที่ผ่านมา สังคมชนบทของไทยเกิดการเปลี่ยนแปลงอย่างมาก และการเปลี่ยนแปลงดังกล่าวได้ส่งผลกระทบต่อเครือข่ายเก่าที่มีอยู่ ทั้งในรูปแบบของการล่มสลายและการปรับเปลี่ยน รวมทั้งการเกิดขึ้นของเครือข่ายใหม่ๆ เพื่อเป็นการปรับตัว

งานวิจัยในราพบว่าการเปลี่ยนแปลงที่สำคัญๆ ของบริบทสังคมก็คือการเปลี่ยนแปลงรูปแบบการทำมาหากินของชุมชน (จากการเกษตรไปเป็นการค้า / อุตสาหกรรม) การเปลี่ยนกระบวนทัศน์แบบความเชื่อดั้งเดิมมาเป็นวิทยาศาสตร์ (ทำให้เรื่องตายเป็นเรื่องมฆายไร้สาระ) การเปลี่ยนแปลงปัจจัยเสี่ยงจากศัตรูโจรสลัดอย่างเดิมๆ มาเป็นความเสี่ยงภัยแบบใหม่ เช่น ราคาสินค้าขึ้น ถูกไล่ออกจากงาน เป็นต้น

(3) การเกิดขึ้นของเครือข่ายใหม่ๆ ในขณะที่เกิดการเปลี่ยนแปลงที่ทำลายเครือข่ายแบบเก่า แต่ในเวลาเดียวกันก็มีเงื่อนไขที่เอื้ออำนวยต่อการสร้างเครือข่ายใหม่ เช่น การพัดหวนคืนมาของกระแสวัฒนธรรมท้องถิ่น การกระจายอำนาจสู่ท้องถิ่น รากฐานเก่าของชุมชนที่ยังหลงเหลืออยู่ รวมทั้งรสนิยมของชาวบ้านที่ไม่อาจลบทิ้งไปได้ง่ายๆ คณะวิจัยพบว่ามีรูปแบบเครือข่ายใหม่ๆ เกิดขึ้นหลายแบบเช่น

- เครือข่ายระหว่างสถาบันการศึกษา เช่น โรงเรียนที่หัดโนวาก็จะมีการหยิบยืมชุด / เครื่องดนตรีของกันและกัน
- เครือข่ายครู-ศิษย์ร่วมสมัย ดังที่กล่าวเอาไว้ในหัวข้อเรื่องการสืบทอด
- เครือข่ายของโนวบบันเทิงที่ช่วยกันรับงานแสดง ตามหลัก “แบ่งกันรวยช่วยกันดัง” เป็นต้น

ประเด็นนี้จึงเป็นที่น่าสนใจที่จะศึกษาวิจัยต่อไปว่า หากเครือข่ายเป็นกลไกสำคัญในการดำรงอยู่ของสื่อพื้นบ้านแล้ว เราจะมีแนวทางและวิธีการในการสร้างสรรค์และเสริมความแข็งแกร่งให้แก่กลไกตัวนี้ได้อย่างไร

(7.8) การสำรวจผลของการปรับตัว

เนื่องจากข้อเท็จจริงที่ว่าสื่อพื้นบ้านนั้นเป็นมรดกร่วมของคนในชุมชน ดังนั้นเมื่อเกิดการปรับเปลี่ยนขึ้น จึงย่อมส่งผลกระทบต่อทั้งทางกายภาพ ทางอารมณ์จิตใจ ความรู้สึก ทางการกระทำ ทางสังคม / เศรษฐกิจ / อำนาจ และทางจิตวิญญาณของผู้คนในสังคม ดังนั้นจึงควรมีการศึกษาสำรวจปฏิบัติการ / ความคิดเห็น / ความรู้สึกนึกคิดของเจ้าของวัฒนธรรมเอง

ในงานวิจัยโนรา คณะวิจัยได้สาธิตวิธีการสำรวจปฏิบัติการของผู้คนต่อสภาพการปรับตัวของโนราตามแง่มุมเหล่านี้

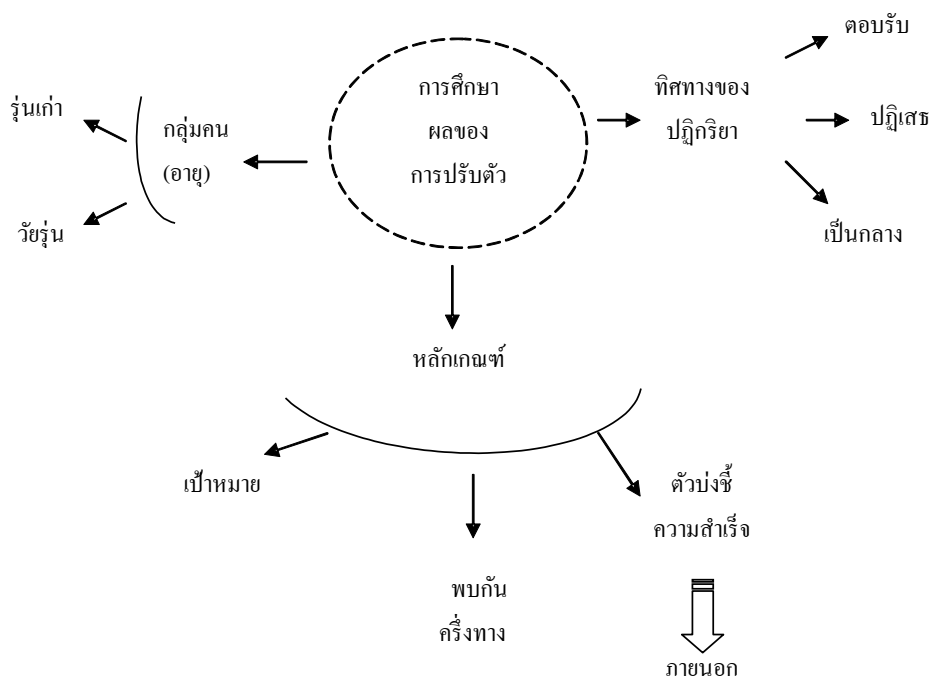

ภาพที่ 22 การศึกษาผลของการปรับตัว

(ก) ทิศทางการปฏิบัติ คณะวิจัยพบว่า มี 3 ทิศทางคือ **การตอบรับ** ซึ่งมักจะเป็นกลุ่มคนที่มีรสนิยมเดียวกับการปรับเปลี่ยน (มักเป็นวัยรุ่น) **การปฏิบัติ** มักเป็นท่าทีของคนรุ่นเก่า และกลุ่มที่เป็นกลางวางเฉย ต้องรอให้มีการทบทวนหลักการกันก่อน

(ข) ปฏิบัติการของกลุ่มคน เป็นวิธีการแยกปฏิบัติการตามเกณฑ์ของ “อายุ” เช่นกลุ่มผู้อาวุโสและกลุ่มวัยรุ่น กลุ่มอาวุโสอยากให้มีการตรวจสอบการปรับเปลี่ยนเปลือก กระพี้ แก่น ส่วนกลุ่มวัยรุ่นจะยินดีรับของโบราณถ้ามีของใหม่มาผสมด้วย

(ค) หลักเกณฑ์ของแนวคิดของเจ้าของวัฒนธรรม ตัวเจ้าของวัฒนธรรมจะตอบรับหรือปฏิเสธการปรับเปลี่ยนตามหลักเกณฑ์บางประการ เช่น

- เป้าหมายของการปรับเปลี่ยนนั้น เพื่ออะไร / เพื่อใคร
- พบกันครึ่งทาง เช่น ไม่ปฏิเสธของใหม่ แต่ขอสร้างอาณาเขตของเก่า หรืออาจกล่าวได้ว่าไม่ยอมรับวิธีการแบบทดแทน แต่ยอมรับการเสริมเพิ่มเติมหรือการผสมผสาน
- ตัวบ่งชี้ความสำเร็จของการปรับเปลี่ยนก็คือ การสื่อสารความหมายที่แท้จริงกับคนภายนอกได้รู้เรื่อง

คณะวิจัยมีความเห็นว่าท่ามกลางความแตกต่างหลากหลายของปฏิบัติการต่อการปรับเปลี่ยนดังกล่าว ในขณะที่สื่อพื้นบ้านนั้นมีศักยภาพแห่งการปรับตัวอย่างสูงมาก แต่เนื่องจากวัฒนธรรมเป็นสมบัติร่วมของชุมชน การปรับเปลี่ยนนั้นจึงควรเกิดจากความเห็นพ้องต้องกันของคนส่วนใหญ่ ดังนั้น แนวทางหนึ่งของการพัฒนาสื่อพื้นบ้าน จึงควรมีการระดมความคิดเห็นเนื้อหาข้อสรุปร่วมกัน

(7.9) การทดลองเพื่อยึดศักยภาพการปรับเปลี่ยน

เนื่องจากการวิจัยเรื่องโนรา คณะวิจัยได้นำเอาการวิจัยเชิงปฏิบัติการ (Action Research) สอดใส่เข้าไปในการดำเนินงานวิจัย โดยมีเป้าหมายที่จะวัดศักยภาพของโนราในหลายแง่มุม เช่น วัดศักยภาพของโนราในการปรับตัวตามพื้นที่ (จากภาคใต้ไปเล่นภาคตะวันออก) ข้ามวัฒนธรรม (จากชุมชนชาวบ้านไปเล่นในชุมชนมหาวิทยาลัย) ข้ามภูมิภาค (จากที่เคยฝึกหัดสืบทอดเด็กได้มาหัดรำให้เด็กทั่วประเทศ) หรือการออกแบบการทำพิธีโนราโรงครูเพื่อจะทำหน้าที่แก้ไขปัญหาคัดแย้งของเครือญาติและตอบความต้องการหลาย ๆ อย่างในเวลาเดียวกัน เป็นต้น

ผลจากการวิจัยเชิงปฏิบัติการนี้ให้ข้อสรุปที่ชัดเจนว่าศักยภาพในการปรับตัวด้านต่างๆ ของสื่อพื้นบ้านเช่นโนรา ไม่ว่าจะเป็นการปรับตัวด้านการแสดง ด้านสืบทอดหรือด้านการแก้ปัญหาของชุมชนนั้น สื่อพื้นบ้านมีศักยภาพที่จะทำได้อย่างเต็มที่ เหลือเพียงความสามารถ ความคิดริเริ่มสร้างสรรค์ ความตั้งใจจริง และความจริงจังของผู้ยึดศักยภาพเท่านั้นที่ยังรอคอยคำตอบอยู่

8. การวิเคราะห์บทบาทหน้าที่ของสื่อพื้นบ้าน

สำหรับการตอบคำถามว่า “สื่อพื้นบ้านจะเข้ามาช่วยการพัฒนาชุมชน/และสังคมได้อย่างไรนั้น” ในด้านหนึ่ง ก็คือ การตอบคำถามโดยการศึกษาเรื่องบทบาทหน้าที่ของสื่อพื้นบ้านที่มีต่อสิ่งต่าง ๆ รอบตัวนั่นเอง

การศึกษาเรื่องบทบาทหน้าที่ของสื่อพื้นบ้านเป็นประเด็นที่มักเป็นที่นิยมในการศึกษา ทั้งนี้ เนื่องจากการศึกษาดังกล่าวดำเนินไปภายใต้กรอบแนวคิดทฤษฎีหน้าที่นิยม (Functionalism) ซึ่งเป็นทฤษฎีกระแสหลัก (Mainstream) ทฤษฎีหนึ่ง เนื้อหาโดยย่อ ๆ ของทฤษฎีนี้ก็คือ การอธิบายว่า การดำรงอยู่ของสื่อพื้นบ้าน ซึ่งเป็นประจักษ์อวัยะย่อย ๆ ส่วนหนึ่งนั้นจะยาวนานเพียงใด ก็ขึ้นอยู่กับว่า สื่อพื้นบ้านชนิดนั้นยังสามารถทำหน้าที่ได้อย่างดีหรือไม่ หากไม่ทำหน้าที่หรือหมดหน้าที่ ก็ย่อมสูญสลายไป (อาจเทียบเคียงได้กับสิ่งตั้งที่เป็นอวัยะที่หายไปของมนุษย์) รวมทั้งสถานภาพในแง่ความสำคัญสำคัญของสื่อพื้นบ้านนั้น ๆ จะมีมากหรือน้อยก็อยู่ที่ว่า ในเชิงปริมาณ สื่อนั้นทำหน้าที่มากน้อยแค่ไหน ในเชิงคุณภาพ หน้าที่ที่กระทำนั้น สำคัญระดับคอขาดบาดตายเพียงใด การศึกษาบทบาทหน้าที่จึงเป็นการศึกษาลักษณะความสัมพันธ์ระหว่าง “สื่อพื้นบ้าน” กับ “กลุ่ม/ชุมชน/สังคมโดยรวม”

เนื่องจากทฤษฎีหน้าที่นิยมนั้นเป็นทฤษฎีกระแสหลักดังที่กล่าวมาแล้ว ดังนั้นในงานวิจัยสื่อพื้นบ้านในชุดโครงการนี้ จึงผนวกเอาประเด็นการการศึกษารolesหน้าที่ของสื่อพื้นบ้านเอาไว้ทุกชั้น หากทว่า วิธีการศึกษา นั้น ก็ได้หลายแบบแตกต่างกันออกไปดังนี้

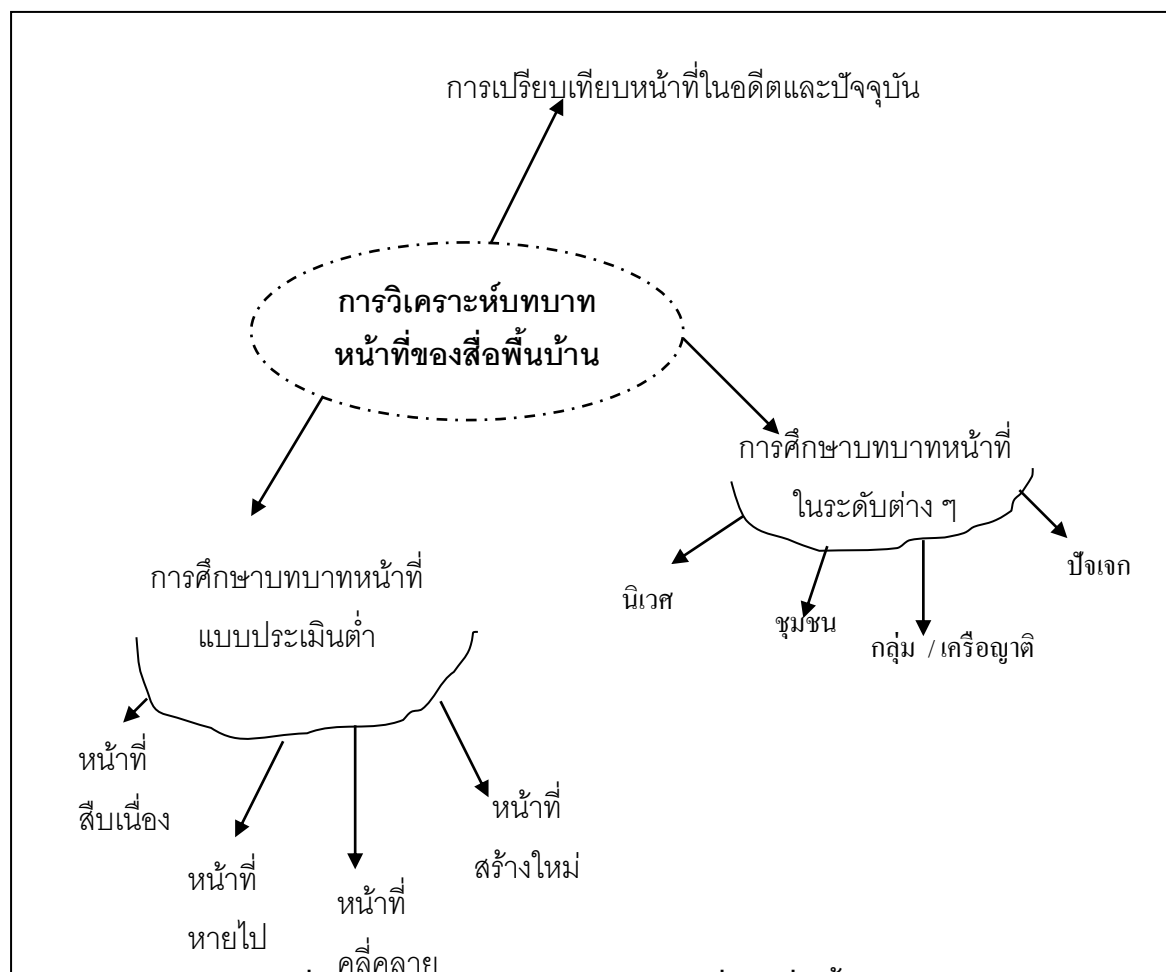

ภาพที่ 23 : การวิเคราะห์บทบาทหน้าที่ของสื่อพื้นบ้าน

(8.1) การศึกษาโดยเปรียบเทียบหน้าที่ในอดีตและปัจจุบัน

ตัวอย่างเช่น งานวิจัยหมอลำที่ประยูรและคณะได้ศึกษาบทบาทหน้าที่ของหมอลำในยุคสมัยก่อน ซึ่งสถานภาพหลักของหมอลำค่อนข้างเน้นหนักไปในด้านพิธีกรรม และพบว่ามียู่ 4 หน้าที่หลัก ๆ คือ

- (i) ทำหน้าที่สื่อสารเพื่อสร้างขวัญและกำลังใจ เสริมความเข้มแข็งเป็นหนึ่งในทางจิตใจ โดยเฉพาะกับผู้ที่กำลังอ่อนแอ เช่น เจ็บไข้ได้ป่วย เช่นหมอลำผีฟ้า
- (ii) ทำหน้าที่สร้างความรู้สึกเป็นกลุ่มนิยาม (Collectivism) ให้เกิดขึ้น ว่าเป็นคนกลุ่มเดียวกัน พวกเดียวกัน
- (iii) ทำหน้าที่เป็นที่ยึดเหนี่ยวและเป็นที่พักทางจิตใจ เช่น การบนบานศาลกล่าว หรือขอความช่วยเหลือในยามทุกข์ร้อน
- (iv) ทำหน้าที่ควบคุมความประพฤติปฏิบัติตัวของคนในสังคม เสมือนเป็นกฎระเบียบของชุมชน

ส่วนในยุคปัจจุบัน ซึ่งคณะวิจัยสรุปว่า เป็นยุคที่สถานภาพหลักของหมอลำจะโน้มเอียงมาทางด้าน “การให้สาระ/บันเทิง” เป็นหลัก เนื่องจาก **ภาวะ** เดิม ๆ ที่เกี่ยวข้องกับการรักษาความเจ็บไข้ได้ป่วยนั้น ได้มีสถาบันใหม่ เช่น โรงพยาบาล ยารักษาโรคแผนปัจจุบันมาแทนที่แล้ว หน้าที่ดังกล่าวจึงหมดความจำเป็นไป แต่คณะวิจัยพบว่า เนื่องจากในยุคปัจจุบันมีการแตกตัวของหมอลำอย่างหลากหลายมากกว่าครั้งอดีต ดังนั้น หน้าที่ของหมอลำในยุคปัจจุบันจึงมีเพิ่มมากขึ้นเป็นเงาตามตัวด้วย



ภาพที่ 24 : บทบาทหน้าที่ของหมอลำในยุคปัจจุบัน

(8.2) การศึกษาการทำหน้าที่ของสื่อพื้นบ้านในระดับต่าง ๆ

ในงานวิจัยโนรา เขียวชัยและคณะได้แบ่งระดับของการทำหน้าที่ของสื่อโนราในครั้งอดีตออกเป็น 4 ระดับ และดูรายละเอียดของหน้าที่ในแต่ละระดับ คือ

- 8.2.1 ระดับปัจเจกบุคคล หมายถึง บทบาทของโนราที่ส่งผลกระทบต่อบุคคลเป็นการส่วนตัว ที่อาจจะแตกต่างกันไปตามสภาพการณ์
- 8.2.2 ระดับกลุ่ม/หมู่คณะ/เครือญาติ หมายถึง บทบาทของโนราที่มีต่อรูปแบบความสัมพันธ์ในกลุ่มเล็ก ๆ เป็นความสัมพันธ์ระหว่างสายเลือดเดียวกัน (ญาติพี่น้อง) ความสัมพันธ์ระหว่างเพศ เป็นต้น
- 8.2.3 ระดับชุมชน หมายถึง บทบาทของโนราที่ส่งผลกระทบต่อกลุ่มคนที่มีขนาดใหญ่ขึ้นที่มีลักษณะเป็น “ชุมชน” หรือ “สังคม” ที่ร่วมเป็นเจ้าของสื่อนี้
- 8.2.4 ระดับระบบนิเวศ หมายถึง บทบาทของสื่อที่มีต่อสภาพแวดล้อมทางธรรมชาติอันเกี่ยวเนื่องกับบริบทที่สื่อถือกำเนิดมา

(8.2.1) ตัวอย่างของบทบาทหน้าที่ของสื่อพื้นบ้านในแต่ละระดับ ปัจเจกบุคคล (ในอดีต)



ภาพที่ 25 : บทบาทหน้าที่ของโนราต่อบุคคล

จากหน้าที่ของสื่อพื้นบ้านที่มีต่อบุคคลนี้ได้แสดงให้เห็นว่า สื่อพื้นบ้าน เช่น โนรานั้น มีความสำคัญอย่างยิ่งใน “การพัฒนาคน” ซึ่งในครั้งอดีตนั้น แม้จะยังไม่มีสถาบันการศึกษา เช่น โรงเรียน แต่ทว่าหน้าที่ของสื่อพื้นบ้านนี้ก็ทำหน้าที่เป็นประตูเข้าหาลอมอันดีสำหรับหล่อรูป บุคลิกภาพของคนได้ คณะวิจัยได้พบว่า แม้ในปัจจุบัน ก็ยังสังเกตเห็นได้อย่างชัดเจนว่า เด็ก ๆ ในชุมชนที่มาเรียนรำโนราจะเป็นคนที่มีบุคลิกภาพทั้งกายและใจที่สมบูรณ์ เช่น มีความอ่อนน้อม ถ่อมตน มีจิตใจชอบช่วยเหลือผู้อื่น ไม่เหยียดหยามผู้อื่น มีความมั่นใจในตนเอง มีความภาคภูมิใจในตนเอง เป็นต้น

ฉะนั้น จึงควรที่จะทบทวนบทบาทหน้าที่ของสื่อพื้นบ้านที่มีต่อการปั้นแต่งบุคลิกภาพของ บุคคลให้มากขึ้น

(8.2.2) ตัวอย่างของบทบาทหน้าที่ของสื่อพื้นบ้านในระดับกลุ่ม/หมู่คณะ/เครือข่าย (ในอดีต)



ภาพที่ 26 : บทบาทหน้าที่ของโนราต่อกลุ่ม

คณะวิจัยวิเคราะห์ว่า เนื่องจากสังคมในอดีต “ญาติสนิทและมิตรสหาย” เป็นแหล่งทรัพยากรที่สำคัญที่สุดของบุคคล ไม่ว่าจะเป็นแรงงานกาย วัตถุ/เงินทอง กำลังใจ ฯลฯ ดังนั้นบุคคลที่ “ไร้ญาติขาดมิตร” จึงเป็นบุคคลที่ยากไร้ที่สุดเพราะไม่มีแหล่งสวัสดิการหนุนช่วย

ด้วยเหตุที่ “ญาติสนิท/มิตรสหาย” มีความสำคัญถึงระดับซึ่งเป็นชีวิตผู้คน ดังนั้น สื่อพื้นบ้านเช่นโนราจึงถูกประกอบสร้าง (construct) ขึ้นมาเพื่อให้ทำหน้าที่พื้นฐานหลาย ๆ ประการเกี่ยวกับสถาบันสำคัญนี้ เริ่มตั้งแต่การใช้สื่อโนราโรงครูเป็นพิธีกรรมในการระดมพล โดยออกแบบให้การประกอบพิธีกรรมนี้ต้องใช้คนมาก และในวาระ/โอกาสของการประกอบพิธีกรรมนั่นเอง บรรดากิจกรรมย่อย ๆ ในพิธีโนราโรงครูก็ล้วนมีเป้าหมายเพื่อการสังสรรค์ในหมู่เครือญาติ ผู้เฒ่าผู้แก่มีการทอดลูกหลาน การจัดงานมีการแบ่งบทบาททั้งหญิงทั้งชาย ทั้งเด็ก/ผู้ใหญ่/ผู้อาวุโส

และเนื่องจากสายสัมพันธ์ทางสังคมเป็นสายที่มองไม่เห็น รวมทั้งมีพลวัตรปรับเปลี่ยนอยู่ตลอดเวลา ดังนั้นในช่วงเวลาของการทำพิธีกรรม จึงมีรายการupdateข้อมูลเกี่ยวกับเครือญาติ เช่น การนับญาติขานชื่อ แนะนำญาติพี่น้องให้รู้จักกัน เพื่อตอกย้ำความรู้สึกเป็นหมู่พวกเดียวกัน (we feeling) ซึ่งต้อง “ช่วยเหลือเอื้ออาทรกัน” ให้แน่นแฟ้นมั่นคง

ในสื่อพิธีกรรมพื้นบ้านแทบทุกชนิด มักจะทำหน้าที่พื้นฐานเช่นนี้เสมอ ดังเช่น งานวิจัยเรื่องผีปู้ย่าของอดุลย์และคณะ ก็พบผลการวิจัยที่คล้ายคลึงกับพิธีโนราโรงครูว่า การประกอบพิธีไหว้ผีปู้ย่าก็ล้วนทำหน้าที่ที่เกี่ยวกับการสร้างความสัมพันธ์ในหมู่เครือญาติให้มั่นคงยืนยาว

ดังนั้นจึงมีข้อชวนคิดว่า หากสื่อพื้นบ้านประเภทนี้สูญสลายไปซึ่งทำให้หมดบทบาทหน้าที่ที่มีอยู่/หรือแม้มีอยู่แต่ก็ไม่ทำหน้าที่ (Dysfunction) หรือทำหน้าที่เพี้ยนไป (Malfunction) เช่น ในพิธีไหว้ผีปู้ย่า ผู้เข้าร่วมพิธีสนใจแต่จะมองหาขอเลขเด็ดจากผีปู้ย่า นี่ก็เท่ากับว่าชาวบ้านไทยได้สูญเสียสถาบันที่เป็นสวัสดิการพื้นฐานสำคัญที่เคยมีมาแต่ครั้งอดีตไป ในขณะที่สถาบันบริการทางสังคมสมัยใหม่ยังไม่อาจจะเข้าถึงหรือทำหน้าที่ทดแทนได้อย่างเต็มที่ (เช่น การมีเครือญาติมาให้กำลังใจยามเจ็บป่วยนั้น น่าจะแตกต่างจากการไปนอนรับการรักษาพยาบาลในโรงพยาบาลอย่างโดดเดี่ยว) เป็นต้น

(8.2.3) ตัวอย่างของบทบาทหน้าที่ของสื่อพื้นบ้านระดับชุมชน

จากการวิเคราะห์สื่อพื้นบ้านโนรา เจริญชัยและคณะได้พบว่า สื่อพื้นบ้านนี้ได้ทำหน้าที่ต่อชุมชนทุกอย่างเท่าที่สื่อมวลชนกระทำได้ เช่น ทำหน้าที่ถ่ายทอดข่าวสาร ให้ความรู้ ถ่ายทอดวัฒนธรรม สร้างความรู้สึกเป็นปึกแผ่น ฯลฯ และนอกจากนั้น สื่อพื้นบ้านประเภทนี้ก็ยังทำหน้าที่ “มากกว่าการเป็นสื่อ” กล่าวคือทำหน้าที่เป็นกลไกต่าง ๆ ของสถาบันทางสังคมของชุมชน เช่น กลไกทางเศรษฐกิจ การปกครอง กลไกการบริการสังคม และกลไกประสานความสัมพันธ์ทางสังคมระหว่างคนต่างเพศ ต่างรุ่น/วัย ต่างศาสนา-ความเชื่อ



ภาพที่ 27 : บทบาทหน้าที่ของสื่อต่อชุมชน

จากการวิเคราะห์บทบาทหน้าที่ของสื่อที่บ้านที่มีต่อชุมชนนั้นได้แสดงให้เห็นว่า สื่อที่บ้านได้ทำหน้าที่มากกว่า “การเป็นสื่อ” หากทว่ายังมีบทบาทเป็น “กลไก(สถาบันอย่างหนึ่ง)” ในชุมชน ดังนั้นความคิดที่ว่า ปัจจุบันนี้ ถึงแม้จะไม่มีสื่อในรา หมอลำ ค่าวซอให้ฟังเล่นแล้ว ก็ไม่น่าจะมีปัญหา เพราะมีสื่อสมัยใหม่ชนิดอื่น ๆ เช่น วิทยุ โทรทัศน์ มือถือ อินเทอร์เน็ต ฯลฯ เข้ามาทำหน้าที่แทนแล้ว แต่ประเด็นคำถามก็คือ สื่อสมัยใหม่นั้นทำหน้าที่ได้เพียงเป็น “สื่อ” เท่านั้น หากแต่ไม่สามารถทำหน้าที่เป็น “กลไก/สถาบันอย่างหนึ่ง” ของชุมชนได้

นี่จึงหมายความว่า การสูญเสียของสื่อที่บ้านนั้น มิได้สร้างความสูญเสียให้แก่ตัวสื่อที่บ้านเท่านั้น หากแต่ได้ส่งผลกระทบต่อกระบวนการสร้างปัญหาชุมชนด้วย ประจักษ์พยานที่ชัดเจนก็คือ บทสรุปจากงานวิจัยของอดุลย์และคณะ ที่พบว่า “เกิดอะไรขึ้นในชุมชนเมื่อวันนี้ไม่มีปี่ปญา” ดังนี้

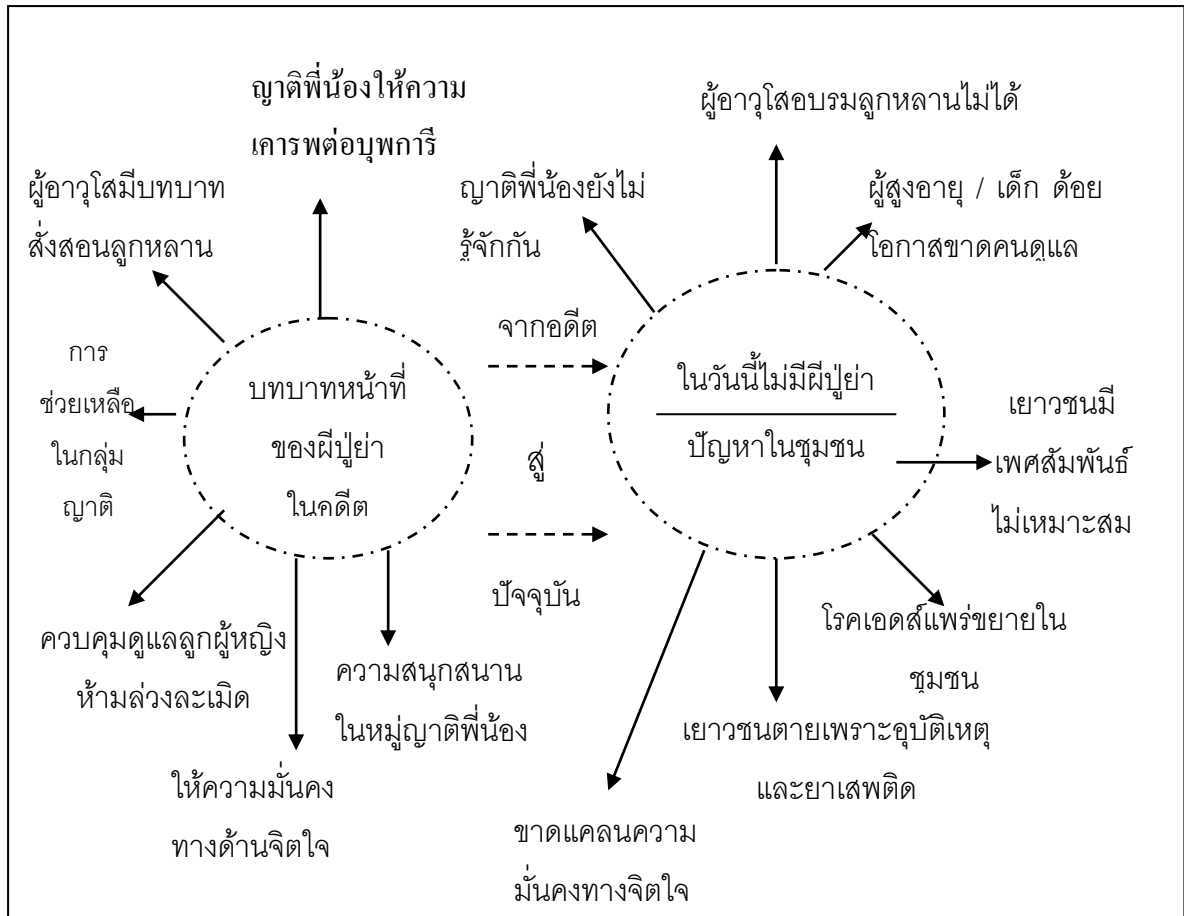

ภาพที่ 28 : การเปลี่ยนแปลงบทบาทหน้าที่ของผีป่วนจากอดีตถึงปัจจุบัน

(8.2.4) ตัวอย่างของบทบาทหน้าที่ของสื่อพื้นบ้านระดับนิเวศ

เนื่องจากสื่อพื้นบ้านนั้น ถือกำเนิดก่อตัวมาในบริบทสังคม/ชุมชน/แบบเกษตร ซึ่งวิถีการดำรงชีพของผู้คนผูกพันโยงใยและอาศัยสิ่งแวดล้อมตามธรรมชาติอยู่มาก ดังนั้นในเนื้อหาของตัวสื่อ รวมทั้งกิจกรรมต่างๆ ที่ประกอบกันขึ้นเป็นสื่อพื้นบ้าน จึงทั้ง “สะท้อน” สภาพแวดล้อมธรรมชาติ และในเวลาเดียวกันก็เป็น “กลไกย้อนกลับไปธำรงรักษา” สภาพแวดล้อมนั้น

ในปัจจุบันนี้มนุษย์เรา “ตระหนัก/รับรู้” ถึงความสำคัญและความผูกพันระหว่างการดำรงชีพของตนกับสิ่งแวดล้อมธรรมชาติน้อยลง เนื่องจากถูกแวดล้อมด้วย “สิ่งแวดล้อมที่มนุษย์สร้างขึ้น (man-made environment)” “ทำให้ขาดจิตสำนึกในการเห็นคุณค่า/ดูแลและรักษาสิ่งแวดล้อม ฉะนั้นจึงต้องมีกระบวนการสร้างสำนึกเรื่องสิ่งแวดล้อมขึ้นมาใหม่ ในการนี้ สื่อพื้นบ้านน่าจะเป็นเครื่องมือที่ใช้งานได้ดี เนื่องจากเคยมีบทบาทหน้าที่ดังกล่าวแฝงฝังอยู่ในเนื้อใน ดังที่เธียรชัยและคณะพบว่า ในสื่อโบราณนั้นมีบทบาทด้านนิเวศอยู่หลายประการดังนี้

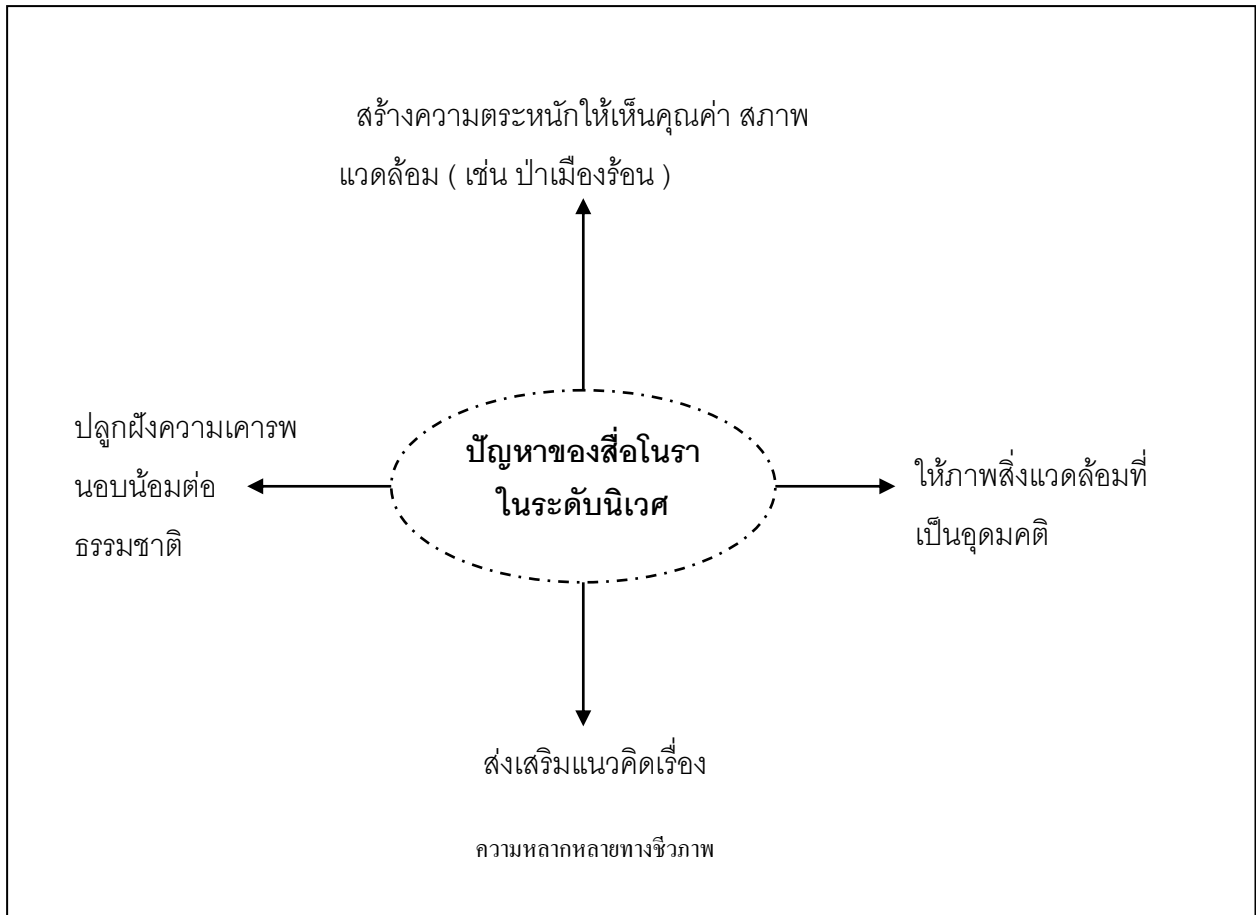

ภาพที่ 29 : บทบาทของโนราต่อระดับนิเวศ

(8.2) การศึกษาบทบาทหน้าที่แบบประเมินค่า

สำหรับการศึกษาเรื่องบทบาทหน้าที่ของสื่อพื้นบ้านแบบที่กล่าวมาแล้วนั้น จะค่อนข้างเป็นการศึกษาบทบาทหน้าที่ในลักษณะที่หยุดนิ่ง คือ การตอบคำถามว่า “สื่อพื้นบ้านมีบทบาทหน้าที่อะไรบ้าง” แต่ทว่ายังมีวิธีการศึกษาบทบาทหน้าที่ในลักษณะที่เคลื่อนไหว คือการเปรียบเทียบการทำหน้าที่ของสื่อพื้นบ้านในมิติของกาลเวลา (เช่น เปรียบเทียบอดีตกับปัจจุบัน) หรือในมิติของพื้นที่ (เช่น ในเมืองกับชนบท) รวมทั้งการประเมินค่าบทบาทหน้าที่เหล่านี้

เถียรชัยและคณะได้สาธิตวิธีการศึกษาบทบาทหน้าที่ในลักษณะที่เคลื่อนไหวดังที่กล่าวมานี้ ด้วยการเปรียบเทียบบทบาทหน้าที่ของสื่อโนราในอดีตเทียบกับปัจจุบัน และได้ประเมินภาพรวมของบทบาทหน้าที่ทั้งหมดเอาไว้เป็น 4 ประเภท ดังนี้

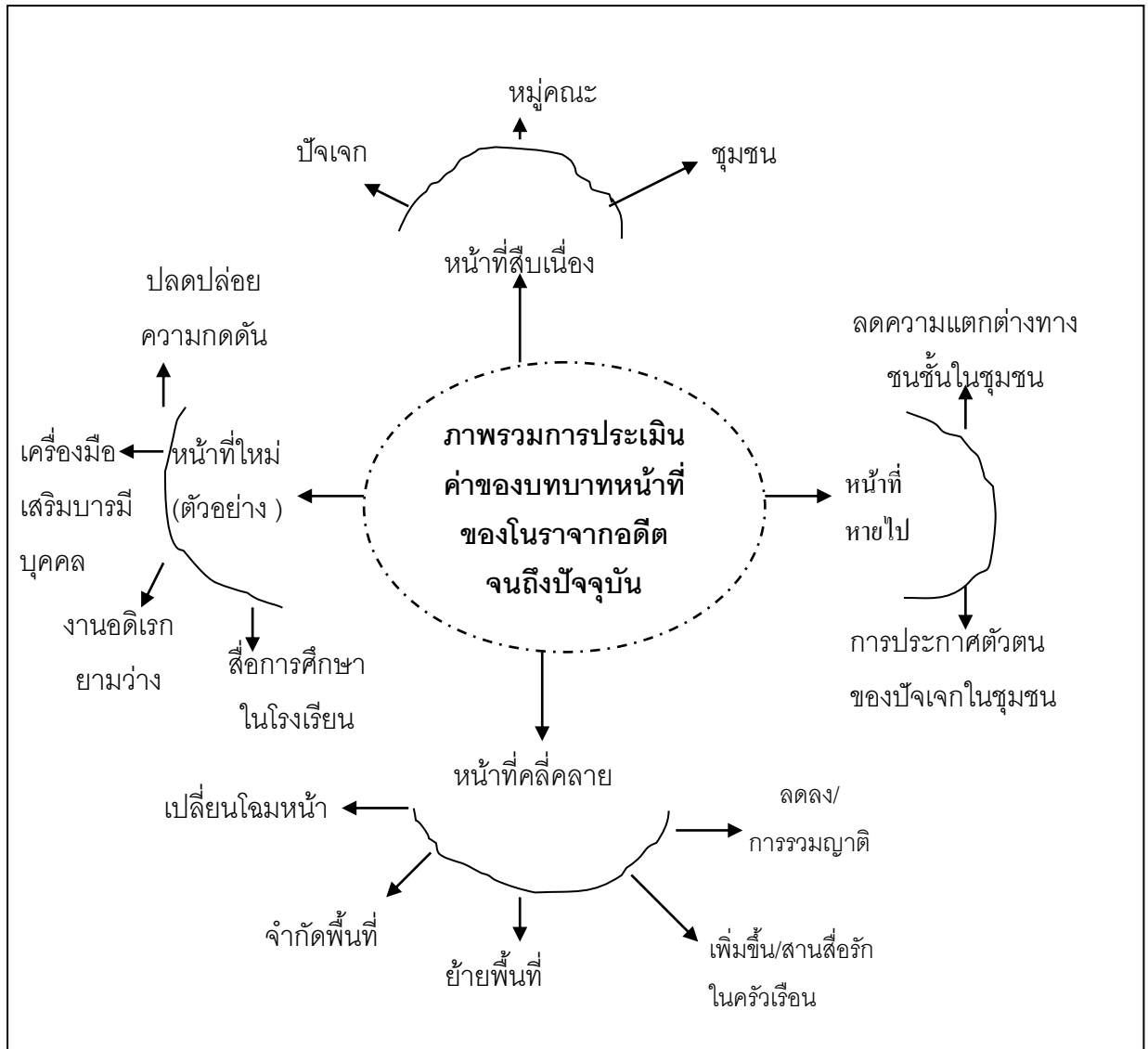

ภาพที่ 30 : การประเมินค่าบทบาทหน้าที่จากอดีตถึงปัจจุบัน

ในการประเมินค่าภาพรวมของการทำบทบาทหน้าที่นั้น คณะวิจัยได้จัดจำแนกบทบาทหน้าที่ออกเป็น 4 ประเภท คือ

(i) หน้าที่สืบเนื่อง ได้แก่หน้าที่ที่สืบต่อมาจากครั้งอดีตจนถึงปัจจุบัน เช่นในระดับปัจเจกโนรายังคงทำหน้าที่ช่วยการเผชิญหน้ากับปัญหาวิกฤต ระดับหมู่คณะยังปลูกฝังความรักความอบอุ่นในหมู่พวก ระดับชุมชนก็ยังสามารถสร้างอัตลักษณ์ของชุมชนได้

(ii) หน้าที่หายไปในปัจจุบัน เนื่องจากสังคมใหม่มีทั้งการเปลี่ยนแปลงในระดับกระบวนการทัศน์ สถาบันทางสังคม และ วิถีชีวิต ทำให้หน้าที่บางอย่างของสื่อโนราหายไป เช่นหน้าที่การลดความแตกต่าง

ระหว่างชนชั้นที่แต่เดิมมีไม่มากนัก แต่ปัจจุบันความแตกต่างระหว่างชนชั้นมีกว้างมากจนเกินกำลังที่สื่อพื้นบ้านจะประสานได้ เป็นต้น

(iii) หน้าที่คลี่คลาย คือหน้าที่ที่สื่อพื้นบ้านคลายตัวหรือขยับตัวออกไปไม่เหมือนเดิมทั้งหมด เป็นการปรับประยุกต์ตนเองแต่ก็ยังมีบางส่วนที่อิงอยู่กับของเดิมหรือลดขนาดตนเองลงมา เช่น หน้าที่การควบคุมความประพฤติ ซึ่งแต่เดิมสื่อโนราสามารถทำได้ทั้งระดับชุมชน แต่ปัจจุบันอาจจะเหลือพื้นที่เข้มข้นอยู่ในกลุ่มศิลปินเท่านั้น เป็นต้น

(iv) หน้าที่เพิ่มใหม่ ซึ่งมีในทุกระดับ คือ ระดับปัจเจก เช่นการกลายมาเป็นเครื่องเสริมบารมีทางการเมืองของปัจเจกบุคคล ระดับชุมชน เช่น การเปิดพื้นที่สาธารณะในเมืองให้คนที่สนใจมารวมตัวกัน เช่น ลานวัฒนธรรม หรือระดับนิเวศ เช่นการนำเอาโนราไปใช้ในการรณรงค์รักษาสิ่งแวดล้อม

บทสรุป

ในการนำเอาทฤษฎีหน้าที่นิยมมาใช้ในการศึกษาบทบาทหน้าที่ของสื่อพื้นบ้านนั้น ดังที่ได้กล่าวมาแล้วข้างต้นว่า การศึกษาดังกล่าวมีนัยยะเชื่อมโยงไปถึงเรื่องความอยู่รอดและการดำรงอยู่ของสื่อพื้นบ้าน เนื่องจากสื่อพื้นบ้านเป็นสถาบันย่อยของชุมชน/สังคม ดังนั้นการคงอยู่ได้ก็สืบเนื่องมาจากการมีบทบาทหน้าที่

และจากตัวอย่างที่งานวิจัยได้สาธิตให้เห็นก็คือ การศึกษาเรื่องบทบาทหน้าที่นั้นสามารถกระทำได้อย่างหลากหลาย สร้างสรรค์ และยังเปิดกว้างต่อการศึกษาค้นคว้าต่อไป โดยในระยะเริ่มแรก เราอาจจะตั้งคำถามแบบพื้นฐานว่า สื่อพื้นบ้านนั้นทำหน้าที่อะไร (well-function) ไม่ทำหน้าที่อะไร (dysfunction) หรือทำหน้าที่อะไรที่ผิดเพี้ยนไปบ้าง (mal-function)

ในระดับต่อมา เราอาจจะเจาะลึกลงไปในรายละเอียดว่า การทำหน้าที่ดังกล่าวนั้น เป็นการกระทำต่อใคร/ในระดับไหน เช่น ระดับปัจเจก กลุ่ม ชุมชน ฯลฯ

รวมทั้งเราอาจจะประเมินค่าของการทำหน้าที่ออกเป็นประเภทต่าง ๆ เช่น หน้าที่สืบเนื่อง คลี่คลาย สร้างใหม่ ฯลฯ

และในฐานะที่สื่อพื้นบ้านเป็นสถาบันย่อยของสังคม ดังนั้นความสัมพันธ์ระหว่างสถาบันย่อยกับสังคมส่วนรวมจึงต้องมีลักษณะ “ซึ่งกันและกัน” และเมื่อเราได้ตั้งคำถามแล้วว่า “สื่อพื้นบ้านสามารถทำบทบาทหน้าที่อะไรให้แก่สังคม” เราก็ต้องตั้งคำถามกลับกันว่า “แล้วสังคมได้จัดหาเงื่อนไข/ปัจจัยที่เหมาะสมให้แก่สื่อพื้นบ้านในการเล่นบทบาททำหน้าที่นั้นหรือไม่ อย่างไร” ทั้งนี้เพราะทำหน้าที่แสดงบทบาทนั้นจะเป็นไปไม่ได้เลยหากขาดเงื่อนไขปัจจัยที่เหมาะสมและเอื้ออำนวย

9. การวิเคราะห์กระบวนการรื้อฟื้นสื่อพื้นบ้าน

ในการศึกษาสื่อพื้นบ้านที่มีได้เป็นสื่อขนาดใหญ่ เช่น โนรา มีได้เป็นสื่อที่มีศักยภาพการปรับตัวสูงและมีอายุยืนยาวคู่กับชุมชนมาเช่นหมอลำ หากทว่าเป็นสื่อที่เน้นหนักไปด้านเดียว คือ ด้านพิธีกรรม หรือเป็นสื่อที่มีอาณาบริเวณครอบคลุมอย่างจำกัด เช่น สังกัดอยู่แต่ในสายตระกูล ตัวอย่างเช่น ฝึบป๋าย่า เพลงบอก ซี่ละ ฯลฯ สื่อพื้นบ้านประเภทหลังนี้มักจะอยู่ในสถานภาพของ”สื่อที่เอาตัวไม่รอด” และเป็นสื่อประเภทที่เรามักได้รับฟังเรื่องราวรายละเอียดไปพร้อม ๆ กับการแจ้งข่าวมรณกรรมไปพร้อม ๆ กัน

สำหรับในแวดวงการศึกษา มีข้อสังเกตว่า เมื่อมีการหยิบจับเอาเนื้อหาของสื่อพื้นบ้านประเภทเล็ก ๆ ดังกล่าวมาศึกษานั้น ท่วงทำนองในการศึกษามักจะศึกษาคุณลักษณะของสื่อพื้นบ้านนั้นอย่างละเอียด และอาจจะเกินเลยไปถึงการวิเคราะห์สาเหตุ/ปัจจัยที่ทำให้สื่อพื้นบ้านดังกล่าวสูญสลายไปว่าเพราะอะไรทำให้ป่วยหรือตายไปได้อย่างไร แต่ทว่ายังแทบจะหางานศึกษาที่เปิดเผยเคล็ดลับว่า สำหรับสื่อพื้นบ้านที่ล่มสลายไปแล้วนั้น จะสามารถชุบชีวิตขึ้นมาใหม่ได้หรือไม่/อย่างไร

เมื่อคำนึงถึงสภาพการณ์ที่เป็นบริบทปัจจุบันของงานศึกษาสื่อพื้นบ้านที่มีอยู่ก็ต้องนับว่างานวิจัยเรื่องฝึบป๋าย่าของอดุลย์และคณะ(2547)นั้นมีลักษณะเป็นการเปิดม่านฟ้าใหม่ของการศึกษา งานวิจัยของการศึกษาวิจัยเรื่องสื่อพื้นบ้านที่สูญสิ้นไปแล้วทีเดียว เนื่องจากวัตถุประสงค์ของการวิจัยนั้นได้ระบุเอาไว้อย่างชัดเจน 2 ประการคือ

1. เพื่อสร้างความเข้าใจเกี่ยวกับบทบาทหน้าที่ของสื่อพื้นบ้านจากอดีตถึงปัจจุบัน เนื้อหาและความหมายของตัวสื่อ ตลอดจนปัจจัยที่ทำให้เกิดการเปลี่ยนแปลง
2. เพื่อแสวงหาแนวทางการพัฒนาในการรื้อฟื้นสื่อพื้นบ้านสำหรับสร้าง/หนุนเสริมความเข้มแข็งของชุมชน

จะเห็นได้อย่างชัดเจนว่า สำหรับวัตถุประสงค์ข้อ 1 นั้นเป็นการศึกษาสภาพการณ์ที่กำลังเป็นอยู่ แต่วัตถุประสงค์ข้อ 2 นั้น ได้ตั้งความมุ่งหวังที่จะเปลี่ยนแปลงสภาพการณ์ที่เป็นอยู่และในงานวิจัยชิ้นนี้ คณะวิจัยไม่เพียงแค่จัดเวทีพูดคุยเพื่อแสวงหาแนวทางเท่านั้น หากแต่ได้เข้าร่วมอย่างเคียงบ่าเคียงไหล่กับชุมชนในการดำเนินการรื้อฟื้นสื่อพื้นบ้านที่ใกล้จะสูญสลายไปแล้วให้เกิดมีชีวิตชีวาขึ้นมาจริง ๆ

ในที่นี้จะขอประมวลแนวทางการเสริมสร้างและพัฒนาสื่อพื้นบ้านจากกรณีศึกษาวิจัยเรื่องฝึบป๋าย่า ซึ่งคณะวิจัยได้ระบุองค์ประกอบย่อย ๆ ของแนวทางการเสริมสร้างและพัฒนาสื่อพื้นบ้านที่กำลังอยู่ในสถานภาพร่วงโรยและเสื่อมทรุดเอาไว้ดังนี้ คือ

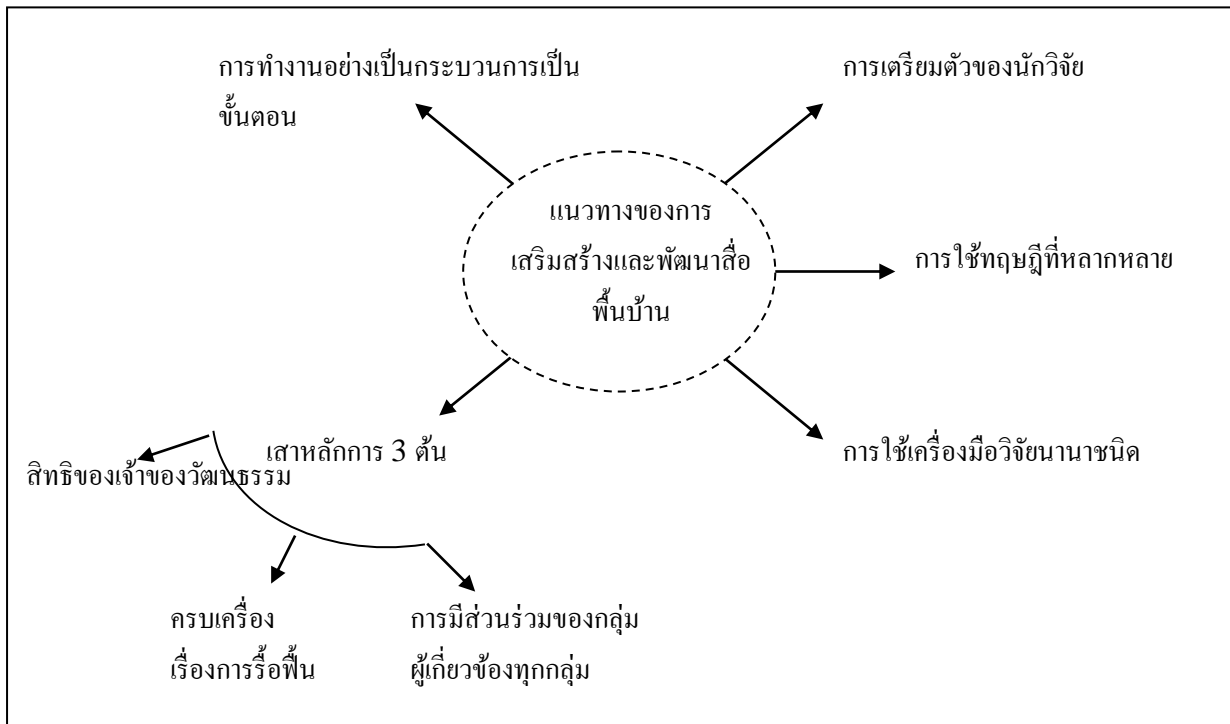

ภาพที่ 31 : แนวทางการเสริมสร้างและพัฒนาสี่พี่น้องบ้าน

จากนี้เราจะไล่เรียงไปดูองค์ประกอบย่อย ๆ ในภาพนี้ไปที่ละองค์ประกอบ

(1.) การเตรียมตัวนักวิจัย

เนื่องจากการรื้อฟื้นสี่พี่น้องบ้าน “ฝึบยุย่า” ซึ่งเป็นสื่อที่ใกล้จะสูญหายไปแล้วนั้น เป็นการริเริ่มจาก “คนวงนอกวัฒนธรรม” คือ คณะนักวิจัยที่จะเข้าไปทำงานกับชุมชน ต.วอแก้ว จ.ลำปาง ซึ่งเป็น “คนวงใน/เจ้าของวัฒนธรรม” ดังนั้น ตัวกระบวนการวิจัยเองก็เป็น “การพบกันระหว่าง 2 วัฒนธรรม” อยู่แล้ว

ในการพบกันระหว่าง 2 วัฒนธรรมนี้ แน่นอนว่า อาจจะมีบางแง่มุมที่ทั้งคนวงนอกและคนวงในวัฒนธรรมมองเห็น/รับรู้ ตีความร่วมกันได้/หรือเหมือนกันได้ แต่ก็แน่นอนว่าต้องมีหลายแง่มุมที่คนจาก 2 วัฒนธรรมนั้นมองเห็น (หรือมองไม่เห็น) รับรู้ และตีความต่างกัน และเมื่อเกิดความแตกต่างขึ้น หากไม่มีความเข้าใจมากำกับ ก็สามารถจะนำไปสู่ความแตกแยกขัดแย้งได้

ดังนั้นในขั้นตอนแรกก่อนจะเข้าไปทำวิจัย คณะวิจัยจึงต้องมีการเตรียมตัวซึ่งครอบคลุมมิติหลายด้าน เช่น

- การเตรียมความเข้าใจทางทฤษฎีวัฒนธรรม เช่นทฤษฎีคนวงนอก/คนวงในที่กล่าวมาแล้ว แนวคิดเรื่องกับเรื่องบทบาทหน้าที่ เนื้อหาและความหมายของสี่พี่น้องบ้าน เป็นต้น

● **การเตรียมทัศนคติต่อเรื่องวัฒนธรรม** ตามปกติ มนุษย์ทุกกลุ่มจะมีแนวโน้มที่เรียกว่า “เห็นวัฒนธรรมตนเองดีกว่าของผู้อื่น” (Ethnocentrism) ดังนั้นจึงต้องมีการตระเตรียมทัศนคติที่ให้ความเคารพความแตกต่างของวัฒนธรรมของผู้อื่น ซึ่งนักวิจัยเล่าว่า การตระเตรียมทัศนคติดังกล่าวเป็นกุญแจสำคัญในการไขประตูที่ปิดกั้นทางวัฒนธรรมเอาไว้ เนื่องจากในระยะแรก กลุ่มตัวอย่างที่เป็นเกย์เองก็ไม่ยอมพูดเรื่องผีปู่ย่าเอาเลย เนื่องจากเกรงจะถูกดูถูกจากคนที่มาจากสังคมที่มีระบบคิดแบบวิทยาศาสตร์ว่า ความเชื่อเรื่องผีเป็นเรื่องมงาย

ในแง่นี้ เนื่องจากวัฒนธรรมที่จะไปรื้อฟื้นนั้นถูกถอดถอนคุณค่าและความหมายโดยฝีมือของปัจจัยภายนอก ดังนั้นยาแก้ถอนพิษการดูถูกเหยียดหยามทางวัฒนธรรมก็ต้องมาจากคนภายนอกเช่นเดียวกัน

(2.) การใช้ทฤษฎีที่หลากหลาย

อันที่จริงคณะนักวิจัยคณะนี้เป็นนักพัฒนาทั้งคณะ ซึ่งโดยทั่วไปแล้ว ในฐานะนักปฏิบัติ นักพัฒนามักจะมีอาการแพ้ทฤษฎีอยู่ไม่น้อย แต่จากประสบการณ์การรื้อฟื้นสื่อพื้นบ้านครั้งนี้ นักปฏิบัติเช่นที่มิวจัยได้ยืนยันอย่างเต็มปากเต็มคำว่า “ทฤษฎีมีความจำเป็นอย่างยิ่งสำหรับการทะลุทะลวงความเข้าใจสู่การปฏิบัติ” และจำเป็นต้องใช้ทฤษฎีมากมายหลายทฤษฎี

ตัวอย่างทฤษฎีสำคัญ ๆ ที่คณะนักวิจัยต้องเตรียมตัวทำความเข้าใจทั้งขั้นตอนก่อนและตลอดระยะเวลาของการวิจัย เริ่มตั้งแต่ทฤษฎีที่รู้จักกันดี เช่น แนวคิดเรื่องสื่อพื้นบ้าน/การวิเคราะห์คุณลักษณะและองค์ประกอบ หน้าทีและประโยชน์ ปัจจัยที่ทำให้เกิดการเปลี่ยนแปลง แนวคิดเรื่องการสื่อสาร แนวคิดเรื่องรูปแบบ/เนื้อหา-คุณค่า-ความหมายของวัฒนธรรม ทฤษฎีการผลิตและผลิตซ้ำเพื่อสืบทอดวัฒนธรรม ไปจนกระทั่งถึงทฤษฎีรุ่นใหม่ล่าสุด เช่น ทฤษฎีสัญญาวิทยา แนวคิดเรื่องพื้นที่สาธารณะ (Public Sphere) ทฤษฎีเรื่องกระบวนการกลายเป็นโลกฆราวาส(Secularization) เป็นต้น

ประสบการณ์ของการใช้ทฤษฎีในงานวิจัยนั้น อุดุลย์และคณะสรุปว่า มิใช่ลักษณะการใช้แบบมั่ววนเดียวจบ หากแต่มีลักษณะย้อนกลับไปกลับมาระหว่างทฤษฎีกับภาคปฏิบัติการ (หากพูดเป็นภาษาวិชาการก็คือ Dialectic of Theory and Practice) เช่นในช่วงแรก จากวัตถุประสงค์ของการวิจัยทั้ง 2 ข้อ ทำให้คณะวิจัยเดาได้ว่าต้องใช้ทฤษฎีหน้าที่นิยมและทฤษฎีกระบวนการผลิตซ้ำทางวัฒนธรรม เป็นต้น แต่เมื่อโครงการดำเนินไปได้ระยะหนึ่ง คณะวิจัยก็ได้พบปรากฏการณ์ใหม่ ๆ ที่ไม่คาดคิด เช่น พบว่ากลุ่มผีปู่ย่าได้นำเอากระดาดชาชาร์ตที่มาจากการจัดเวทีเสวนาร่วมกันเรื่องหน้าที่ผีปู่ย่าเข้าไปรวมเอาไว้ในกลุ่มเครื่องเช่นด้วย นักวิจัยก็ต้องวิ่งแจ้นมาหาทฤษฎีที่อธิบายปรากฏการณ์ เป็นต้น

(3.) การใช้เครื่องมือนานาชาติ

เนื่องจากโครงการนี้เป็นการวิจัยเชิงปฏิบัติการแบบมีส่วนร่วม และศึกษาในเรื่องสื่อพื้นบ้าน ซึ่งเป็นวัฒนธรรมชุมชน และเป็นประเภทวัฒนธรรมแบบพิธีกรรมที่มีความเชื่อเป็นแกน ดังนั้นจึงมีความซับซ้อนและมีความละเอียดอ่อนอย่างมาก คณะวิจัยจะต้องเลือกใช้เครื่องมือการวิจัยที่หลากหลายมาก โดยที่เครื่องมือแต่ละชิ้นนั้น ต่างก็มีเป้าหมายที่แน่นอน เช่น

- การสัมภาษณ์เจาะลึก จะสัมภาษณ์กลุ่มตัวอย่างที่เป็นปราชญ์ชาวบ้านซึ่งมีความรอบรู้เรื่องสื่อพื้นบ้านอย่างกว้างขวางและลุ่มลึกเพื่อการดำเนินการหรือพื้นสื่อพื้นบ้านจะได้ทำอย่างถูกต้องที่สุด
- การจัดเวทีเสวนากลุ่มย่อย เป็นวิธีการที่ใช้ในระยะเริ่มแรก เพื่อก่อให้เกิดการไหลเวียนขององค์ความรู้เรื่องสื่อพื้นบ้าน ซึ่งเป็น “ความรู้เฉพาะตัว” (Tacit Knowledge) อันหลงเหลือตกค้างอยู่ในตัวบุคคลคนละเล็กละน้อย
- การจัดเวทีระดับตำบล เพื่อยกระดับองค์ความรู้เรื่องสื่อพื้นบ้านให้สูงขึ้น อีกประการหนึ่งเพื่อเป็นกลยุทธ์การดึง “กลุ่มผู้เกี่ยวข้อง” (Stakeholder) เช่น สภาวัฒนธรรม อบต. ให้เข้ามามีส่วนร่วมในกระบวนการ
- การจัดเวทีวิเคราะห์สื่อพื้นบ้านส่วนที่เป็นรูปแบบและคุณค่า เพื่อวางพื้นฐานเรื่องความเข้าใจคุณลักษณะของสื่อพื้นบ้านให้ครบถ้วน เพื่อจะเป็นหลักประกันว่าในการรื้อฟื้นนั้นจะได้มีลักษณะ “ครบเครื่องเรื่องรื้อฟื้น” มิใช่ “การทำสักแต่พอเป็นพิธี” หรือ “รื้อมาแต่รูปแบบ แต่เนื้อหา/คุณค่า/ความหมาย ไม่ฟื้นตามมาด้วย”
- การวิเคราะห์คุณลักษณะของสื่อพื้นบ้าน เพื่อประโยชน์ในการจัดกิจกรรม ดังที่ได้กล่าวมาข้างต้น

เป็นต้น

วิธีการใช้เครื่องมือนั้นก็ไปในลักษณะเดียวกับเรื่องการใช้ทฤษฎี กล่าวคือ เมื่อนำเอาเครื่องมือมาใช้แล้ว ก็ต้องมีการดัดแปลงในขั้นแรกให้เหมาะกับสภาพความเป็นจริง และหลังจากที่ใช้แล้วก็มีการทบทวนข้อดี/จุดด้อย เพื่อปรับปรุงวิธีการใช้ในครั้งต่อไป

(4.) เสาหลัก 3 ต้น

อันที่จริงงานรื้อฟื้นสื่อพื้นบ้านขึ้นมาใหม่นั้น มิใช่เรื่องราวที่แปลกใหม่นัก เพราะเรามักจะได้ยินข่าวคราวการฟื้นฟูธรรมเนียมประเพณีในที่ต่าง ๆ อยู่เสมอ อย่างไรก็ตามสำหรับการรื้อฟื้นสื่อพื้นบ้านของคณะวิจัยปีปุ่ยครั้งนี้ ก็มีจุดขายที่แตกต่างจากการรื้อฟื้นของผู้อื่นด้วยการยึดหลักการสำคัญ 3 ประการดังนี้ คือ

(i) **หลักการเรื่อง “สิทธิเจ้าของวัฒนธรรม”** ตลอดทั้งกระบวนการรื้อฟื้น คณะวิจัยได้ยึดหลัก “สิทธิเจ้าของวัฒนธรรม” เอาไว้อย่างเหนียวแน่น อันหมายความว่า สื่อบ้านนั้นเป็นสมบัติของชุมชน ดังนั้นชุมชนจึงรู้จักมากกว่าใคร ๆ และเมื่อเป็นสมบัติของชุมชน อำนาจในการตัดสินใจทั้งหมดก็ต้องเป็นสิทธิของชุมชน เพราะชุมชนเป็นผู้สร้างสรรค์และปรับใช้วัฒนธรรมของตนเองมาอย่างต่อเนื่อง

ตัวอย่างเช่น เมื่อผ่านขั้นตอนการสำรวจสื่อบ้านทุกชนิดที่มีในชุมชนมาแล้ว และชุมชนได้ร่วมกันจัดกลุ่มสถานภาพของสื่อบ้านทั้งหมดโดยแยกแยะเป็น 3 สถานะ คือ ประเภทที่ยังดำรงอยู่ ประเภทที่ทิ้ง ๆ และประเภทที่สูญหายไปแล้ว หลังจากนั้น คณะวิจัยก็ให้ชาวบ้านเป็นผู้เลือกเองว่า ชาวบ้านต้องการจะเลือกสื่อประเภทใดมาศึกษาเจาะลึกเพื่อทดลองรื้อฟื้นต่อไป

(ii) **หลักการเรื่อง “ครบเครื่องเรื่องการรื้อฟื้น”** ดังที่ได้กล่าวมาแล้วตั้งแต่ข้างต้นในเรื่องการสืบทอดว่า สื่อ/วัฒนธรรมพื้นบ้านนั้นมีส่วนทั้งหมดที่มองเห็น (เป็นส่วนของต้นไม้ที่อยู่เหนือพื้นดิน) คือรูปแบบ และส่วนที่มองไม่เห็นคือเนื้อหา/คุณค่า/ความหมาย (อยู่ใต้ดิน - คือส่วนของรากเหง้า) ในการรื้อฟื้นนั้น คณะวิจัยจะต้องทำงานทางความคิดกับชุมชนด้วยการจัดเวทีเสวนาวិเคราะห์รูปแบบและเนื้อหาของสื่อบ้าน เพื่อในขั้นตอนของการวางแผนทำกิจกรรมการรื้อฟื้น จะได้เป็นการรื้อฟื้นอย่างครบเครื่อง

(iii) **หลักการเรื่อง “การมีส่วนร่วมของทุกกลุ่มที่เกี่ยวข้อง”** สื่อบ้านนั้น นอกจากจะเป็น “สมบัติของชุมชนแล้ว” ก็ยังมีลักษณะเป็น “สมบัติร่วมของทุกกลุ่มในชุมชน” ด้วย ดังนั้น การพัฒนา/ปรับประยุกต์/หรือเปลี่ยนแปลง จึงจำเป็นต้องระดมความเห็นชอบ/ความคิดเห็นจากคนทุก ๆ กลุ่มในชุมชนเพื่อสร้างมติร่วมกัน (Consensus – Common Agreement)

ดังนั้น กลุ่มบุคคลที่เข้ามาเกี่ยวข้องในงานวิจัยครั้งนี้ ทั้งในเรื่องของการสร้างความเข้าใจร่วมกัน และการร่วมด้วยช่วยกันทำกิจกรรมนั้นจึงมีหลายฝ่ายที่เข้ามาประสานกันดังนี้

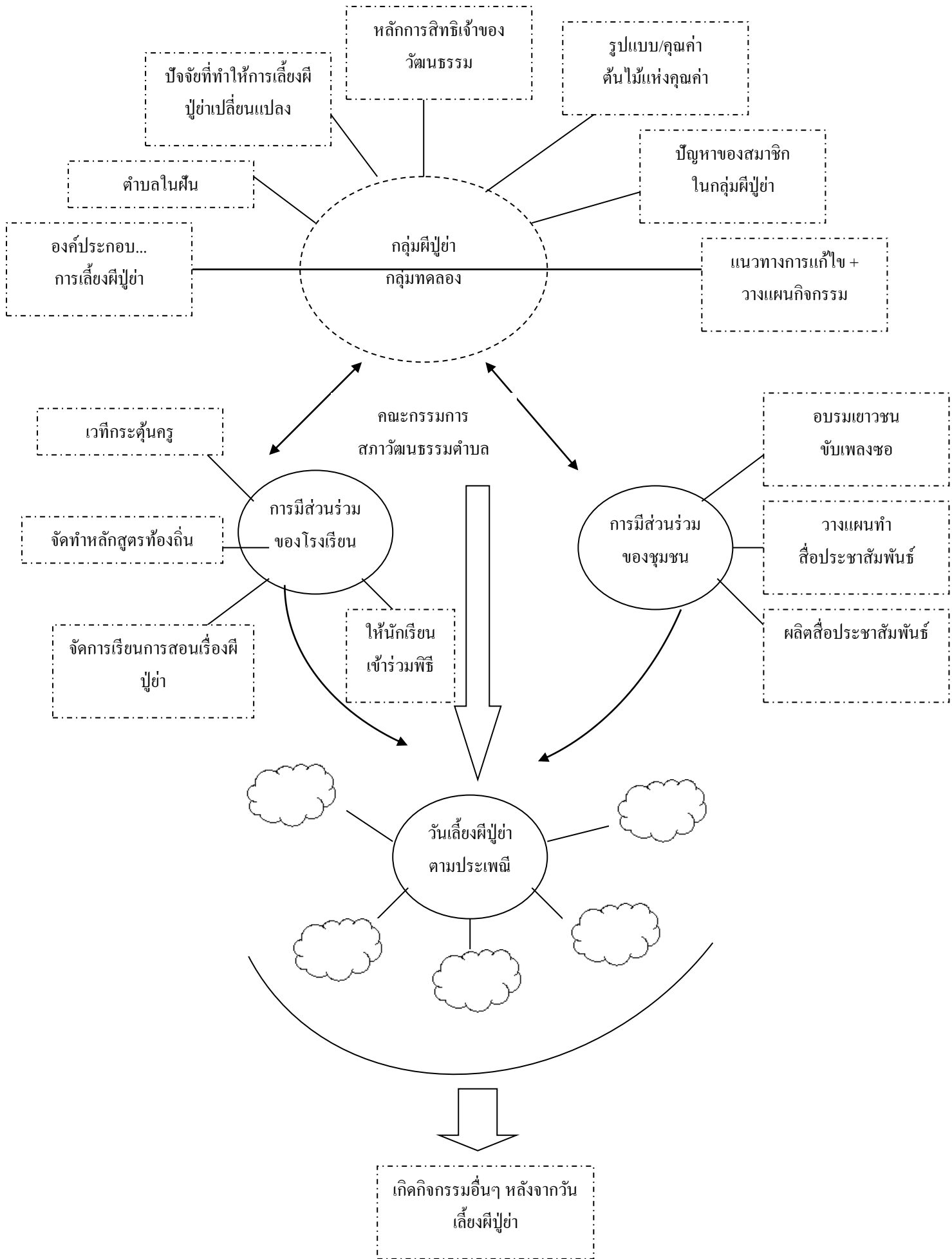

ภาพที่ 32 : กลุ่มบุคคล/สถาบันที่เกี่ยวข้องกับฝึปปูย่า

(5.) การทำงานอย่างเป็น “กระบวนการ” และมี “ขั้นตอน”

การทำงานรื้อฟื้นสื่อพื้นบ้านนั้น มีลักษณะเป็น “กระบวนการ” ซึ่งหมายความว่า เป็นการ ทำงานที่ประกอบกิจกรรมย่อย ๆ ที่ร้อยต่อส่งทอดรับกันเป็นสายโซ่ และมีขั้นตอนที่กำหนดไว้ อย่างแน่นอน อดุลย์และคณะได้ประมวลภาพขั้นตอนของกระบวนการรื้อฟื้นสื่อพื้นบ้านเอาไว้เป็น 4 ขั้นตอนดังนี้

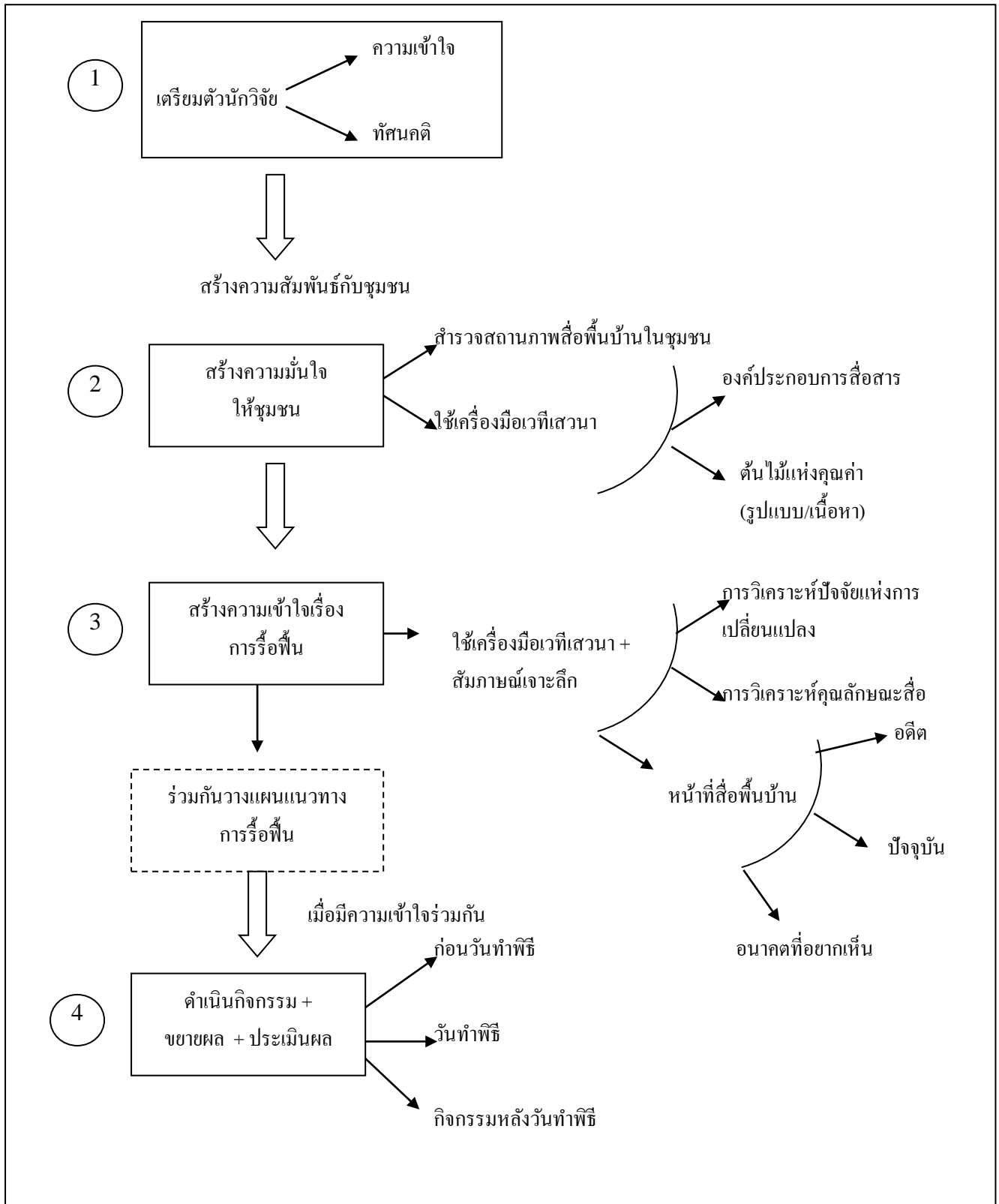

ภาพที่ 33 : ขั้นตอน/กระบวนการรื้อฟื้นแบบครบวงจร

จากภาพขั้นตอนที่แสดงมานี้จะสังเกตเห็น “จุดหมุน” (Moment) ต่าง ๆ ของการรื้อฟื้นสื่อพื้นบ้าน โดยต้องเริ่มต้นจากการตระเตรียม “ผู้เข้าไปรื้อฟื้น” เสียก่อน ส่วนในระดับของชุมชนนั้นก็จะมีจุดหมุนอยู่ 3 จุด คือ การเสริมพลังความมั่นใจ ต่อด้วยการเสริมพลังปัญญาความเข้าใจ และจบท้ายด้วยการร่วมแรงร่วมมือนำดำเนินการ

เป็นที่น่าสังเกตว่า แม้วางานรื้อฟื้นพิธีไหว้ผีปู่ย่านั้นจะเป็นกิจกรรมที่ “ทำในวันเดียว” แต่ทว่าขั้นตอน “ก่อน” และ “หลัง” นั้นมีความสำคัญพอ ๆ กับกิจกรรมในวันพิธี กิจกรรมในส่วน “ก่อน” นั้น นอกจากจะเป็น “การตระเตรียมงาน/เตรียมสถานที่-วัสดุสิ่งของต่าง ๆ” แล้ว การตระเตรียมที่สำคัญอย่างยิ่ง ก็คือ “การตระเตรียมความเข้าใจของผู้คนที่เข้าร่วมพิธี” ดังนั้น เนื้อหาที่คณะวิจัยร่วมพูดคุยแลกเปลี่ยนกับชุมชนในเวทีต่าง ๆ นั้น ก็คือ ฐานความรู้ที่ถูกเขาระกอนเลื่อนหายไป ด้วยกระบวนการเตรียมความคิด (ที่ผู้มีส่วนร่วมทุกคนต้องทำหน้าที่เป็นผู้สังสาร) ทำให้การทำกิจกรรมไหว้ผีปู่ย่านั้น “ขับเคลื่อนกิจกรรมไปบนฐานความรู้ความเข้าใจ”

และในขั้นตอนสุดท้ายของการดำเนินการเพื่อให้ครบวงจร คณะวิจัยได้ทำการประเมินผลร่วมกับชุมชนว่า หลังจากการรื้อฟื้นพิธีกรรมนี้ขึ้นมาแล้ว ได้ก่อให้เกิดผลการเปลี่ยนแปลงอะไรบ้างดังนี้

(1.) จำนวนของสมาชิกในกลุ่มทดลองผีปู่ย่า ทั้ง 5 กลุ่มที่มาเข้าร่วมงานมีจำนวนเกือบครบจำนวนสมาชิกทั้งหมด ซึ่งแตกต่างจากปีที่ผ่านมา ๆ มา ซึ่งเหลือจำนวนสมาชิกเพียง 4-5 คน ที่มาร่วมพิธีจากจำนวนสมาชิกทั้งหมดหลายสิบหรือนับเป็นร้อยคน

(2.) การมาเข้าร่วมงานนั้น ในเชิงคุณภาพสมาชิกมีความเข้าใจทั้งความหมายและรูปแบบของการทำพิธีกรรมมากขึ้น อันเนื่องมาจากการตระเตรียมความคิดความเข้าใจก่อนวันงาน

(3.) การขยายกิจกรรม ตัวบ่งชี้ความเข้มแข็งมีพลังชีวิตชีวาของกลุ่ม ก็คือ การที่สามารถค้นคิดสร้างสรรค์กิจกรรมออกมาอย่างไม่ขาดสาย ดังนั้นจากกลุ่มทดลอง 5 กลุ่ม ได้สร้างสรรค์กิจกรรมของแต่ละกลุ่มออกมาอย่างหลากหลาย ตั้งแต่กองทุนผีปู่ย่า การดูแลลูกหลาน การเกษตรพึ่งตนเอง กลุ่มเยี่ยมเยียนผู้สูงอายุ กลุ่มคนเฒ่าสอนการจักสานให้ลูกหลาน ฯลฯ ซึ่งกิจกรรมต่าง ๆ เหล่านี้ล้วนสอดคล้องกับแนวทางการแก้ปัญหาที่ชุมชนประสบอยู่

(4.) การเพิ่มบทบาทหน้าที่ของผีปู่ย่า ดังที่ได้กล่าวมาแล้วในเรื่องของบทบาทหน้าที่ของสื่อพื้นบ้านซึ่งเป็น “ตัวชี้วัด” สถานภาพของสื่อพื้นบ้านนั้น ๆ คณะวิจัยได้พบว่า หลังจากมีการรื้อฟื้นพิธีไหว้ผีปู่ย่าขึ้นมาในกลุ่มทดลอง กิจกรรมดังกล่าวก็ได้เพิ่มพูนหน้าที่ของสื่อพื้นบ้านดังกล่าวให้ขงเงยขึ้นมาได้อย่างเห็นได้ชัดเจน

(5.) การเพิ่มบทบาทและความสำคัญให้กับผู้อาวุโสและผู้หญิง เนื่องจากพิธีกรรมไหว้ผีปู่ย่าเป็นพื้นที่สาธารณะที่จะเปิดโอกาสให้ “ผู้อาวุโส” และ “ผู้หญิง” (เก้าอี้ต้องเป็นผู้หญิง) ได้

แสดงพลังอำนาจในทางดีของตน ทั้งการควบคุมกฎระเบียบต่าง ๆ ทั้งการให้สวัสดิการ ให้ความ
 มั่นใจแก่ผู้อื่น การรื้อฟื้นพิธีกรรมดังกล่าวจึงเป็นการสร้างสรรค์พื้นที่สาธารณะนี้ขึ้นมาใหม่

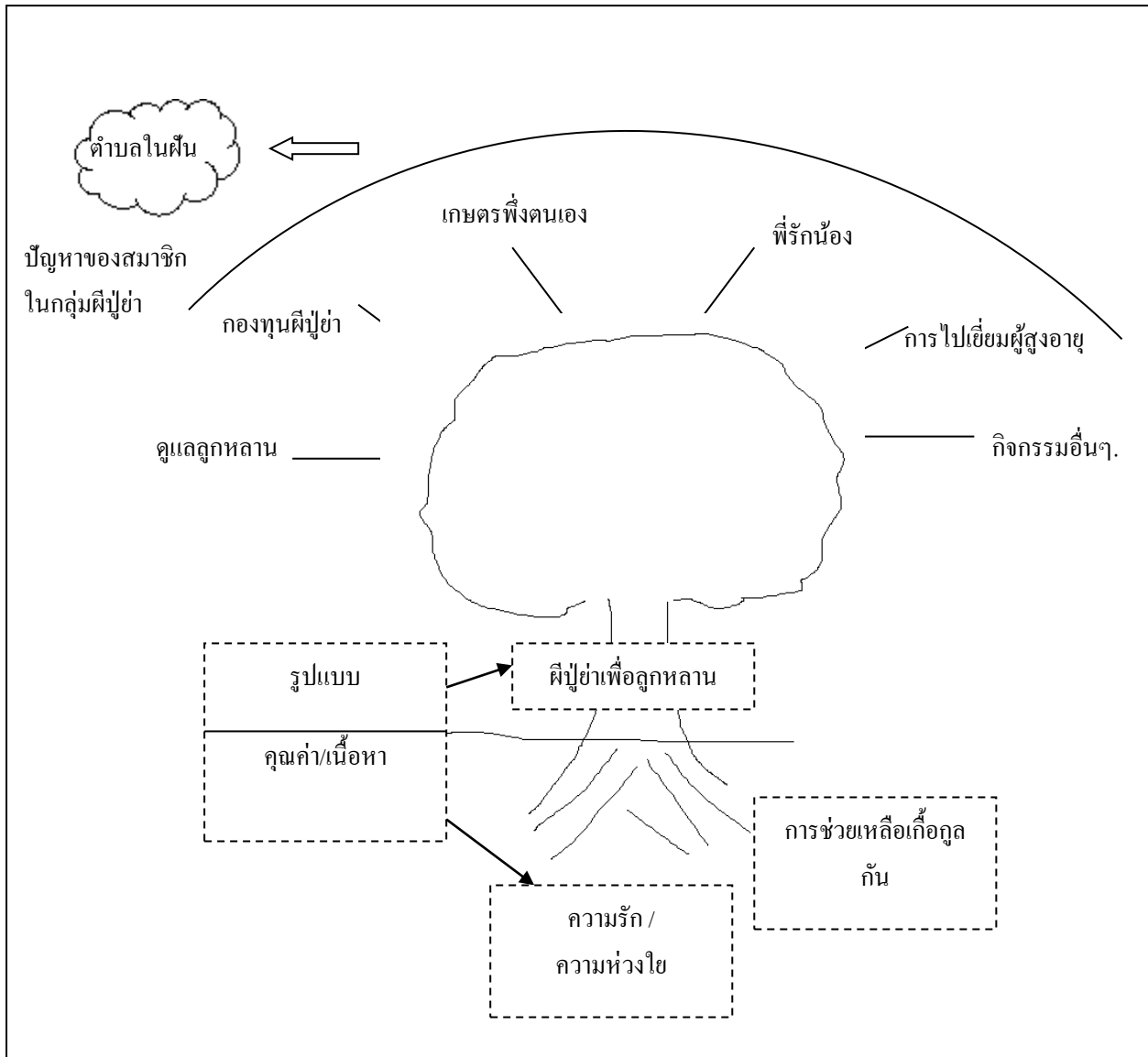

ภาพที่ 34 : องค์ประกอบการรื้อฟื้นอย่างครบเครื่องของหมู่บ้าน

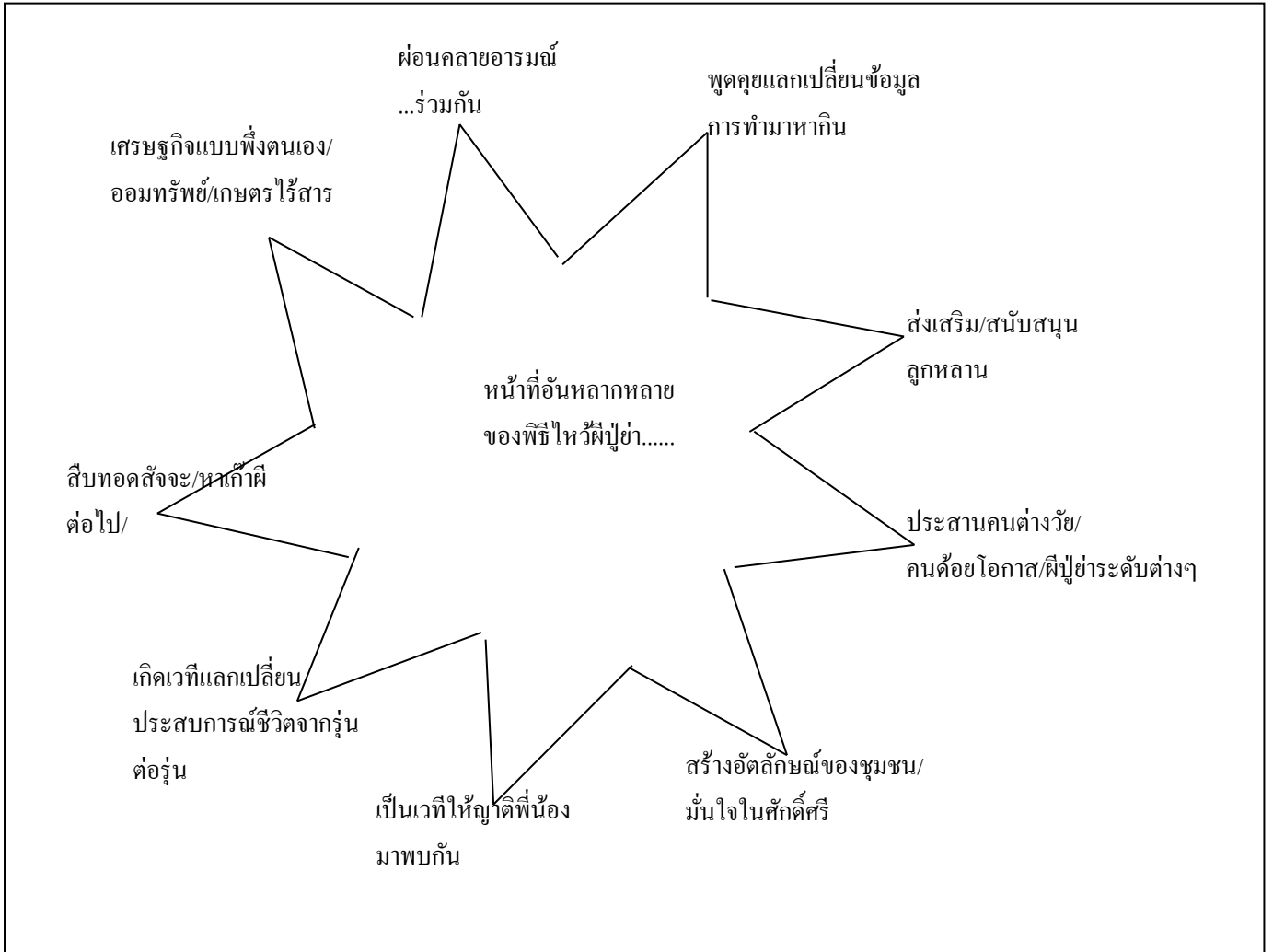

ภาพที่ 35 : หน้าที่อันหลากหลายของพิธีไหว้ผีปู่ย่า

10. การวิเคราะห์ศักยภาพของการสื่อสารในสื่อพื้นที่บ้านที่สร้างขึ้นใหม่

สำหรับงานวิจัยชิ้นหนึ่งจาก 4 ชิ้นในโครงการนี้ งานวิจัยเรื่องเครือข่ายกองทุนข้าวโดยอริยา และคณะ (2547) ถือเป็นงานวิจัยที่มีความแปลกแตกต่างจากงานวิจัยอีก 3 ชิ้นคือ เป็นการศึกษาสื่อพื้นที่ชุมชนได้ประกอบสร้างขึ้นในช่วงเวลาเพียงไม่กี่สิบปีที่ผ่านมา อันสื่อแสดงให้เห็นถึงศักยภาพในการสร้างสรรค์ชุมชนที่จะสร้างสื่อสารมาใช้เอง และในอีกด้านหนึ่งก็ฉายภาพให้เห็น “กระบวนการสร้างสรรค์สื่อพื้นที่บ้าน” ได้อย่างชัดเจน

มิติในการศึกษาศักยภาพของการสื่อสารในสื่อพื้นที่บ้านที่สร้างขึ้นใหม่จะมีดังนี้

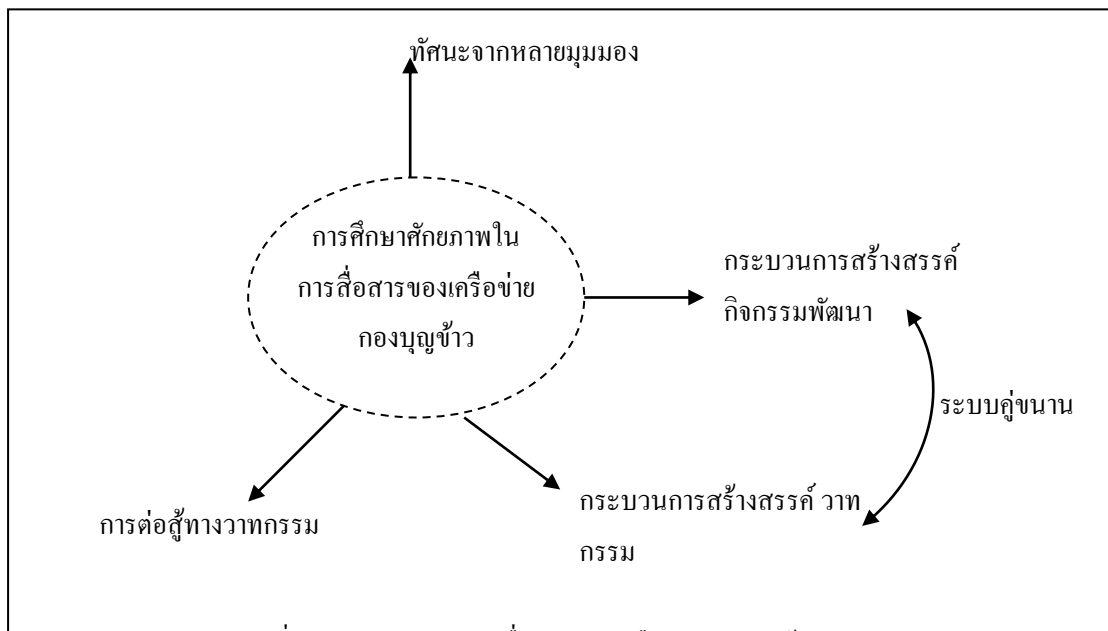

ภาพที่ 36 : ศักยภาพในการสื่อสารของเครือข่ายกองทุนข้าว

(10.1) ทัศนะจากหลายมุมมอง

(ก.) จากมุมมองของสื่อพื้นที่บ้าน ในกรณีทั่วไปเมื่อศึกษาสื่อพื้นที่บ้านนั้น เรามักจะศึกษาขั้นตอนที่สื่อพื้นที่บ้านได้ก่อตัวมาเป็นเวลานานแล้วจนกลายเป็น “มรดก” ให้เราศึกษา แต่ทว่าหากเรายึดถือเอาทฤษฎีเรื่องกระบวนการผลิตทางวัฒนธรรม (Cultural Production) เป็นตัวตั้ง เราก็จะเห็นว่า ในทุกๆ วันสื่อพื้นที่บ้านนั้นมีสื่อที่ถูกผลิตมาตั้งแต่ใน **ครั้งอดีต** เท่านั้น แต่ทว่าใน **ยุคปัจจุบัน** สื่อพื้นที่บ้านประเภทต่างๆ ก็ยังถูกสร้างสรรค์ขึ้นมาอยู่ตลอดเวลา และงานวิจัยกองทุนข้าวของอริยาและคณะได้แสดงให้เห็นข้อเท็จจริงของคำที่กล่าวมานั้น

(ข.) จากมุมมองด้านนิเทศศาสตร์ โดยปกติงานวิจัยด้านการสื่อสารเพื่อพัฒนานั้นมักให้ความสนใจกับ “แฝดผู้พี่” คือ “ตัวสื่อ” เพราะความเชื่อมั่นในพละานุภาพของตัวสื่อ และมักจะ

มองข้ามความสำคัญของ “แฝดผู้น้อง” คือ “ตัวสาร” (ทั้งๆที่ในประวัติศาสตร์ความนึกคิดของคนไทย นั้นเคยให้ความสนใจกับสารอยู่ไม่น้อย เช่น แนวคิดเรื่องฤกษ์เปลี่ยนสาร)

แต่งงานวิจัยของอริยาและคณะในเรื่องเครือข่ายกองบุญข้าวนี้ได้หันมาให้ความสนใจ ตัว เนื้อหาสาร แต่การศึกษาเนื้อหาสารนั้น แต่ก็มิได้ใช้วิธีการเชิงปริมาณ คือ การเน้นว่ามีข้อความใด หรือถ้อยคำใดถูกกล่าวซ้ำมากที่สุด แต่ได้เจาะลึกลงไปที่ระดับ “ความหมาย” ของเนื้อหาสาร โดยเฉพาะความหมายที่บรรจุอยู่ในรูปแบบต่างๆ ทั้งวาจา สัญลักษณ์ หรือกิจกรรม

และที่น่าจะเข้าใจมากที่สุดของงานวิจัยชิ้นนี้ก็คือการนำทฤษฎีใหม่เอี่ยมอย่างด้าน การศึกษาตัวเนื้อหาสารมาใช้ คือทฤษฎีการวิเคราะห์วาทกรรมของมิเชล ฟูโกต์ ซึ่งเสนอว่า ความหมายที่อยู่ในเนื้อหานั้นมิได้มีความหมายเดียว มิได้มีกลุ่มผู้สร้างเพียงกลุ่มเดียว มิได้มีการ ตีความอย่างยอมรับเสมอไป รวมทั้งความหมายหลายๆชุดซึ่งต่างก็ต้องต่อสู้ช่วงชิงเพื่อสถาปนา “ความเป็นเจ้า / ความหมายหลัก” (Dominant Discourse)

การวิเคราะห์วาทกรรมจึงหมายถึงการวิเคราะห์กระบวนการผลิต การแพร่กระจายและการ บริโภคความหมายของวาทกรรมหนึ่งๆ ซึ่งขึ้นอยู่กับคำถามว่า คนกลุ่มใดมีอำนาจ (Power) ในการ ควบคุมกระบวนการดังกล่าว และปิดกั้นกระบวนการจากกลุ่มอื่นๆ

(ค.) จุดยืนของงานวิจัย จากแนวคิดที่ประมวลมาข้างต้น งานวิจัยเครือข่ายกองบุญข้าวจึง จับตาดูกระบวนการสองกระบวนการที่เกิดขึ้นอย่างคู่ขนาน คือ **กระบวนการสร้างสรรค์กิจกรรม การพัฒนาชุมชนรูปแบบใหม่ ๆ** คือ เครือข่ายกองบุญข้าว และ**กระบวนการสร้างสรรค์วาท กรรมชุดต่างๆ** ที่เกิดขึ้นควบคู่กัน รวมทั้งศึกษาปฏิสัมพันธ์ระหว่าง 2 กระบวนการนี้

วาทกรรมที่ไหลเวียนอยู่ในสื่อพื้นบ้านที่สร้างใหม่เช่นเครือข่ายกองบุญข้าว นั้นยังไม่ถึงรอบ ตัดเชื้อกรอบสุดท้าย กล่าวคือยังไม่ตกผลึก ดังนั้นจึงมีการผลัดกันแพ้ผลัดกันชนะระหว่างกลุ่มต่างๆ ผู้เขียนเข้าใจว่ากระบวนการสร้างสรรค์สื่อพื้นบ้านทุกชนิดก็ต้องเคยผ่านขั้นตอนเช่นนี้มาก่อน งานวิจัยชิ้นนี้จึงเป็นการตัดภาพย้อนกลับไป (Flash Back) ให้เห็นช่วงยุคต้นของการก่อตัวของสื่อ พื้นบ้านประเภทต่างๆ และแม้ทุกวันนี้ สงครามแห่งความหมายก็ยังคงดำเนินอยู่เป็นระยะๆ

(10.2) กระบวนการสร้างสรรค์กิจกรรมพัฒนา : กระบวนการที่ 1

อริยาและคณะได้ทบทวนประวัติความเป็นมาของ “รูปแบบสื่อพื้นบ้าน” อย่างหนึ่งคือ เครือข่ายกองบุญข้าวว่าเกิดขึ้นตั้งแต่ประมาณ 20 ปีมาแล้ว (พ.ศ. 2520) ในบริบทของกลุ่มชาวเขา เผ่าปกากะญอในจังหวัดเชียงใหม่และแม่ฮ่องสอน ซึ่งมีที่ดินทำกินน้อย (ตามไหล่เขา) ส่งผลมาถึง ปัญหาการขาดข้าวกินตลอดทั้งปี (ปีหนึ่งๆ มีข้าวกินเพียง 6 เดือน)

ในเขตงานนี้มีหน่วยงานองค์กรพัฒนาเอกชนของศาสนาคริสต์ คือ ศูนย์สังคมพัฒนาฯ เข้า ไปทำงาน แต่เนื่องจากศูนย์ฯ ใช้กระบวนการทัศน์ใหม่ด้านการพัฒนาที่ไม่เพียงแต่นำเอา “วัตถุปัจจัย”

เข้าไปให้ชาวบ้านเท่านั้น หากแต่ได้นำเอา “แนวคิด” เข้าไปด้วยโดยเฉพาะแนวคิดเรื่องการทำงาน พัฒนาบนพื้นฐานศาสนาหรือวัฒนธรรมของชุมชน

ขอบเขตงานของศูนย์ฯ นั้นครอบคลุมถึง 383 หมู่บ้าน (หมู่บ้านชาวเขาเป็นหย่อมเล็ก ๆ) ใน 2 จังหวัด คือ เชียงใหม่ และ แม่ฮ่องสอน ซึ่งศูนย์ฯ ได้จัดแบ่งเป็น 8 เขต

กิจกรรมแรกๆ ที่ชาวบ้านมาร่วมด้วยช่วยกันทำคือ การตั้งธนาคารข้าวที่ศูนย์ฯ ช่วยเหลือให้ ชาวต้นทุน แล้วให้ชาวบ้านบริหารจัดการเรื่องการกู้ยืมกันเอง ดอกเบี้ยก็เข้ากลุ่ม เมื่อแก้ปัญหาเรื่อง ดอกเบี้ยกู้ข้าวอัตราสูงจากนายทุนภายนอกได้ ในไม่ช้าชาวบ้านในกลุ่มธนาคารข้าวก็มีข้าวพอกิน

จากแนวคิดการพัฒนาคนตามหลักศาสนาหรือวัฒนธรรมที่กล่าวว่า การเป็นมนุษย์ที่ถึงพร้อมนั้น ต้องเป็นผู้ที่ทั้ง “รู้จักรับและรู้จักให้” เมื่อชาวบ้านขาดแคลนนั้น มีศูนย์ฯ มาช่วยเหลือ ดังนั้น เมื่อชาวบ้านกลุ่มธนาคารข้าว (มาเปลี่ยนชื่อให้เป็นมงคลยิ่งขึ้นในขั้นหลังว่า “กลุ่มกองทุนข้าว”) มีกินพอแล้ว ก็ควรจะเอาส่วนที่เกินเหลือไปช่วยผู้อื่นบ้าง นี่จึงเป็นต้นกำเนิดของการสร้างประเพณีใหม่ คือการทำบุญด้วยกองทุนข้าว (ที่ระดมมาจากข้าวในกลุ่มพัฒนา) ที่เป็นทั้ง “งานพัฒนา” และ “งานบุญ” ประสานกัน โดยมีการจัดทำอย่างเป็นระบบ คือหมุนเวียนไปตามหมู่บ้านที่ขาดแคลนและจะใช้ข้าวและเงินที่นำมาช่วยเหลือนั้นก่อตั้งกองทุนข้าวของชุมชนใหม่ต่อไป

เนื่องจากในเผ่าปกากะญอมีความเชื่อหรือศาสนาอยู่หลากหลาย เช่น ถิ่นศาสนาคริสต์ พุทธ รวมทั้งถือลัทธิความเชื่อดั้งเดิม แต่ประเพณีกองทุนข้าวนี้ จะรวมคนทุกศาสนาเข้ามาด้วยกัน โดยใช้จุดเชื่อมคือ “สำนึกของการเป็นชนเผ่าปกากะญอ”

(10.3) กระบวนการสร้างสรรค์นวัตกรรม : คู่ขนานของกระบวนการที่ 2

ในท่ามกลางการสร้างสรรคกิจกรรมพัฒนาแบบใหม่ขึ้นมา นั้น ก็มีกระบวนการสร้างสรรค์ นวัตกรรมจากกลุ่มต่างๆ คู่ขนานมาพร้อมๆ กัน ดังที่ปรากฏทั้งในการถกเถียงประชุมกลุ่มย่อย วิธีการจัดแบ่งงบประมาณการทำกิจกรรม วิธีการบริหารจัดการเงิน การใช้สัญลักษณ์ ฯลฯ ซึ่งการ วิเคราะห์จะกระทำใน 3 ขั้นตอน คือ ขั้นตอนผลิต การกระจาย และการบริโภคนวัตกรรม

ในขั้นตอนของการผลิตนั้น อริยาและคณะได้พบผลการวิจัยดังนี้

1. วัตถุดิบ ที่ใช้ผลิตนวัตกรรมนั้น ใช้ทั้งวัตถุดิบที่เป็นทุนเดิมทางสังคมที่มีอยู่ในวัฒนธรรม

ปกากะญอ เช่น นิทาน ตำนาน เรื่องเล่า ฯลฯ บวกผสมกับทุนใหม่ที่น่าเอามาจากภายนอก เช่น แนวคิดเรื่องเครือข่าย การสร้างสัญลักษณ์แบบใหม่ๆ เช่น logo ในงาน เป็นต้น

2. กลยุทธ์ในการสร้าง ใช้การผสมประสาน (Hybridization) ระหว่างของเดิมที่มีอยู่กับ ของใหม่ ตัวอย่างเช่น ทุนเดิมกับทุนใหม่ด้านการสื่อสาร

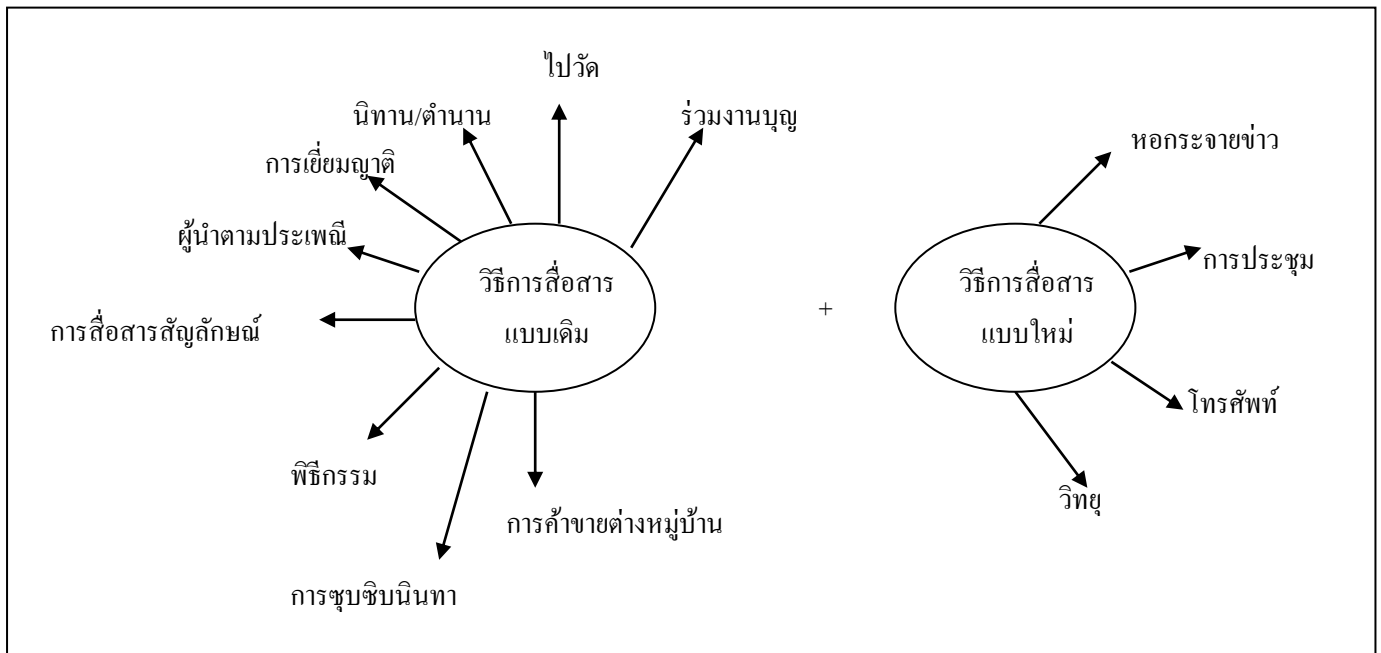

ภาพที่ 37 : กลยุทธ์การประสมประสานระหว่างของใหม่กับของเดิม

3. กลยุทธ์การต่อสู้ทางวาทกรรม วิธีการหนึ่งที่สำคัญในการต่อสู้ทางวาทกรรมโดยเฉพาะการต่อสู้ด้านอุดมการณ์ที่อยู่ในวาทกรรม (ideological struggle) คือวิธีการที่เรียกว่า “กลยุทธ์การแบ่งขั้วเป็นคู่ตรงกันข้าม” (Binary Opposition) ซึ่งอริยาและคณะก็ได้พบว่าในการต่อสู้ทางวาทกรรมของเครือข่ายกองบุญชาวนี ก็ได้ใช้กลยุทธ์แบบ “พระเอก – ผู้ร้าย” คือได้มีการสร้างให้ “ชาวน” เป็นสัญลักษณ์แทนฝ่ายพระเอก คือเป็นความดีงามต่างๆ ที่เคยมีอยู่ในชุมชนไม่ว่าเป็นการช่วยเหลือเกื้อกูล การเสียสละเพื่อผู้อื่น ความมีน้ำใจ ความมีชีวิต ฯลฯ ในขณะที่ “เงิน” ถูกปั้นให้เป็นสัญลักษณ์แบบฝ่ายผู้ร้ายที่มาจากภายนอกที่เป็นตัวแทนของการเห็นแก่ตัว การแข่งขันชิงดีชิงเด่น ความโลภ ฯลฯ

4. การวิเคราะห์สัญลักษณ์ อันที่จริงการวิเคราะห์สัญลักษณ์ตามหลักทฤษฎีสัญลักษณ์วิทยานั้นมีอยู่ในงานวิจัยสื่อพื้นบ้านทุกชิ้นไม่ว่าจะเป็นเรื่องโนรา หมอลำ หรือผีป่วน แต่ทว่าในงานวิจัยเรื่องกองบุญชาวนี การวิเคราะห์สัญลักษณ์จะมองเห็นได้อย่างชัดเจนที่สุด

อริยาและคณะได้พบว่าในวันจัดงานกองบุญชาวนั้น กลุ่มกองบุญชาวนีได้สร้างสรรค์สัญลักษณ์ใหม่ ๆ ขึ้นมาใช้งานโดยนำเอาแนวคิดเนื้อหาเก่ามาจากวัฒนธรรมเดิม เช่น แนวคิดมาจากนิทาน ตำนาน บทกลอน มาสร้างในรูปแบบใหม่ คือ โลกใบประจำงาน โดยทำเป็นรูปเทียนขี้ผึ้ง (เป็นตัวแทนธรรมะ) ตอข่าว และรูปคน และใช้คำขวัญว่า “ชาวนอ้อย คนดี มีคุณธรรม” และมีการนำรูป

กระดังซึ่งเป็นสัญญาณในวัฒนธรรมเดิมที่มีการให้ความหมายลายในแต่ละด้านของกระดังต่างกัน ลายด้านในหมายถึงชีวิต หรือการร่วมมือและช่วยเหลือกัน เนื่องจากสานเป็นลายคู่ ส่วนลายด้านนอกสานเป็นลายขัดจึงหมายถึงการแข่งขันและความตาย เป็นต้น

หลังจากสร้างสัญญาณขึ้นมาแล้ว การแพร่กระจายสัญญาณนั้นก็คือการนำสัญญาณดังกล่าว ไปจัดวางไว้ในวาระโอกาส หรือพื้นที่ หรือช่องทาง เช่น วันจัดงานกิจกรรม ในเรื่อง**การบริโภค** ความหมายของสัญญาณนั้น ในระหว่างวันจัดงานก็จะมีปราชญ์ชาวบ้านมาอธิบายความหมาย ของสัญญาณต่างๆ ให้ผู้ร่วมงานได้เข้าใจตรงกัน

(10.4) การต่อสู้ทางวาทกรรม

ดังกล่าวมาแล้วว่าในสื่อพื้นบ้าน เช่น กองบุญข้าวที่สร้างขึ้นมานี้ เป็นการประกอบสร้าง วาทกรรมซึ่งมีใช้ประโยค / ถ้อยคำ / การกระทำ / สัญญาแบบธรรมดา หากแต่เป็นถ้อยคำ / ประโยค / กิจกรรม ที่ถูกผลิตขึ้นจากคนกลุ่มหนึ่งๆ ที่ใช้อำนาจเพื่อสถาปนาตัวเองให้เป็นหลัก (ในกรณีที่มี อำนาจมากเป็นต่อ) หรือเพื่อต่อต้าน / คัดค้าน / ปฏิเสธวาทกรรมหลัก (ในกรณีที่มีอำนาจน้อยเป็น รอง)

ผลของการวิจัยกองบุญข้าว คณะวิจัยได้พบว่ามี การต่อสู้ด้านวาทกรรมใน 2 ระดับคือ

- (1) การต่อสู้กับวาทกรรมหลักจากภายนอก
- (2) การต่อสู้กับวาทกรรมชุดอื่นๆ ในกลุ่มเดียวกัน

(1) การต่อสู้กับวาทกรรมหลักจากภายนอก

มีวาทกรรมที่ต่อสู้กับวาทกรรมหลักจากภายนอกอยู่ 2 ชุดที่ปรากฏในกิจกรรมของเครือข่าย กองบุญข้าว คือ

➤ วาทกรรมชุด “การพัฒนาคืออะไร” บรรดาถ้อยคำ กิจกรรม ข้อความ ฯลฯ ที่ไหลเวียนอยู่ในกิจกรรมกองบุญข้าว นั้นจะตอกย้ำว่า ในขณะที่วาทกรรมหลักจากภายนอกอธิบายว่า “การพัฒนานั้นหมายถึงความเป็นปัจเจกชนนิยม หมายถึงการบริโภคนิยม และหมายถึงความสุข แบบวัตถุนิยม แต่”การพัฒนา”ในความหมายของชนเผ่าปกากะญอนั้น กลับมีความหมายตรงกันข้าม กล่าวคือหมายถึงการรวมกลุ่มช่วยเหลือเกื้อกูลกัน (เช่น บทกลอนที่ว่า “ข้าวเม็ดเดียวทำเหล้าไม่ได้”) หมายถึงการรู้จักพอเพียง หมายถึงความมีศีลธรรม

➤ วาทกรรมชุด “ชาวเขาคือใคร” ในขณะที่เรามักจะได้ยินวาทกรรมหลักที่พูดว่า “ชาวเขาคือคนที่ตัดไม้ทำลายป่า” แต่กลุ่มกองบุญข้าวจะขยายกิจกรรมของตนออกไปเป็นเครือข่ายต่างๆ เช่น เครือข่ายอนุรักษ์สิ่งแวดล้อม เครือข่ายเกษตรปลอดสารเคมี เป็นต้น

เวทีที่จะมีการประมือกันระหว่างวาทกรรมหรือเวทีที่จะเปิดตัววาทกรรมต่อผู้นี้ก็เช่นในวันจัดงานกองทุนข้าวในระดับต่างๆ โดยเฉพาะการจัดงานประจำปีระดับจังหวัดซึ่งจะมีการเชิญแขกจากภายนอกทั้งที่เป็นเจ้าหน้าที่รัฐ นายอำเภอ องค์กรต่างๆ มาร่วมงาน ในกรณีเช่นนี้จะมีการจัดกิจกรรมที่ต้องมีการทำธง มีชบวนแห่ มีการแต่งกายชุดประจำเผ่าอย่างพร้อมเพรียงเนื่องจากเป็นเวทีใหญ่ของการประมือทางวาทกรรมนั่นเอง

(2) การต่อสู้กับวาทกรรมชุดอื่นๆ ภายในกลุ่มเดียวกัน

เนื่องจากภายในกลุ่มชาวปกากะญอเองก็มีกลุ่มที่มีความแตกต่างกันในด้านฐานะทางเศรษฐกิจ - สังคม รวมทั้งในกลุ่มพัฒนาที่มีทั้งที่มีฐานะเป็นผู้นำและเป็นสมาชิกทั่วไปซึ่งมีความเข้าใจที่แตกต่างกัน ดังนั้นแม้แต่ภายในกลุ่มชาวเขาด้วยกันก็ยังมี การต่อสู้ทางวาทกรรมกันเอง

คณะวิจัยพบว่าแม้ว่าคนทุกกลุ่มในชุมชนจะให้ความหมายร่วมกันว่า “งานกองทุนข้าว” เป็น “การทำบุญ” และ “การระลึกถึงบุญคุณของข้าว” แต่ก็มี การให้ความหมายที่ได้แย้งกันด้วย เช่นชาวบ้านหมู่บ้านที่อยู่ใกล้เมืองและเข้าสู่การผลิตแบบสมัยใหม่จะเน้นหนักความหมายว่า “การทำบุญนั้นเป็นการแลกเปลี่ยนตอบแทนที่เป็นผลประโยชน์” ในขณะที่ชาวบ้านที่อยู่ห่างเมืองออกไปและยังมีวิถีการผลิตแบบดั้งเดิมจะเน้นความหมายการทำบุญแบบอุดมคติ (ทำบุญแบบไม่หวังผลตอบแทนในชาตินี้)

เช่นเดียวกับกลุ่มคนจนจะเน้นว่า “กองทุนข้าว” ต้องเป็นการทำบุญเพื่อช่วยเหลือคนจนเป็นหลัก แต่คนที่มีฐานะดีและปานกลางจะมองว่า “งานกองทุนข้าว” เป็นเครื่องมือเพื่อขยายเครือข่ายให้กว้างขวางมากกว่า

และในขณะที่กลุ่มผู้นำมองเห็น “งานกองทุนข้าว” เป็นงาน “สำแดงพลังของชนเผ่า” ให้บุคคลภายนอกได้ตระหนัก อันเป็นมิติการแสดงอำนาจทางการเมือง แต่กลุ่มสมาชิกทั่วไปกลับมองเห็นกองทุนข้าวในมิติของศาสนา - วัฒนธรรม การช่วยเหลือเกื้อกูลกันมากกว่า

การต่อสู้ทางวาทกรรมเหล่านี้ไหลเวียนอยู่ในทุกกิจกรรมของกลุ่ม ไม่ว่าจะเป็นการประชุม การพูดคุยสนทนา การตัดสินใจ การวางกฎระเบียบ ฯลฯ

ผลแพ้ชนะของการต่อสู้วาทกรรมชุดต่างๆ นั้น มิได้จำกัดขอบเขตอยู่ในเวทีเสวนาหรือหรือห้องประชุมเท่านั้น หากทว่าได้ส่งผลไปถึงการดำเนินกิจกรรมการพัฒนาอย่างแท้จริง และนี่คือรอยต่อระหว่าง 2 กระบวนการ คือ กระบวนการสร้างสรรค์กิจกรรมและสร้างสรรค์วาทกรรมที่ได้กล่าวมาข้างต้น ดังที่คณะวิจัยได้สาธิตให้เห็นรูปแบบการจัดงานกองทุนข้าวในปีเดียวกัน (พ.ศ. 2546) แต่คนละจังหวัด ในกรณีนี้ล้มเหลวเนื่องจากการต่อสู้วาทกรรมช่วยเหลือคนจนแพ้วาทกรรมที่เน้นการสำแดงพลังต่อภายนอกได้ใช้ชัยชนะ ดังนั้น งบประมาณส่วนใหญ่จึงถูกใช้ไปในการทำพิธีจัดงานให้ยิ่งใหญ่เพื่อต้อนรับแขกจากภายนอกจนแทบไม่เหลืองบประมาณจัดสรรให้กลุ่มคนจนที่ต้องการความช่วยเหลือ รวมทั้งไม่ได้แพร่กระจายแนวคิดเรื่องเครือข่ายกองทุนข้าวให้แก่

สมาชิก ซึ่งตรงกันข้ามกับการจัดงานในอีกจังหวัดหนึ่งที่มีมุ่งเน้นวาทกรรมช่วยเหลือกันเองมากกว่ามุ่งที่ภายนอก

ด้วยเหตุนี้บทบาทของการต่อสู้ด้านวาทกรรมจึงมีความสำคัญที่ไม่สิ้นสุดในตัวเอง ทั้งนี้ เพราะแนวทางการพัฒนาชุมชนให้เข้มแข็งนั้นจะเดินไปในทิศทางใด ก็ขึ้นอยู่กับว่ากลุ่มที่สังกัดวาทกรรมชุดต่างๆ นั้นมีอำนาจมากพอที่จะช่วงชิงให้วาทกรรมของตนเป็นธงชัยนำทัพการพัฒนาไปในทิศทางใด ไม่ว่าจะเป็นเรื่องรูปแบบและวิธีการบริหารจัดการ การค้นคิดกิจกรรม การแบ่งปันกระจายผลประโยชน์อย่างยุติธรรม ความเข้าใจว่างานพัฒนาคืออะไร การสื่อสารเพื่อจัดการความขัดแย้ง เป็นต้น

กลวิธีการสื่อสารที่แต่ละกลุ่มใช้ในการช่วงชิงความหมายที่คณะวิจัยได้พบมีดังนี้

- (1) กลวิธีการรื้อสร้าง (Deconstruction) คือการถอดความหมายของเก่าออกและใส่ความหมายใหม่เข้าไป เช่น จาก”เงินคือพระเจ้า” กลายเป็น”เงินคือความตาย”
- (2) กลวิธีการผสมผสาน (Articulation) ได้แก่การประสานแนวคิด / วิธีการแบบใหม่เข้ากับแบบเดิม เช่นเรื่องวิธีการสื่อสารที่ได้ยกมาข้างต้น
- (3) กลวิธีการทำให้ศักดิ์สิทธิ์ เช่น การทำวัตรในงานพัฒนา เช่น ข้าว / เงิน ให้เกิดความศักดิ์สิทธิ์โดยการผ่านพิธีกรรม / การให้คำอธิบาย เพื่อก่อให้เกิดกลไกการควบคุม / บริหารจัดการด้านจริยธรรม / ศีลธรรม (Moral management)
- (4) กลวิธีการสร้างคำใหม่ๆ เช่น ชาวบ้านสร้างคำว่า “กองทุนข้าว” มาใช้แทนธนาคารข้าว หรือการเรียกข้าวที่มีผู้มาช่วยเหลือจากภายนอกว่า “ข้าวสงเคราะห์”
- (5) กลวิธีการสร้างความเป็นพวกเดียวกัน (Inclusion) เช่น ชาวบ้านมักพูดว่ากองทุนข้าว เป็นการสร้างความเป็นพี่เป็นน้อง การแต่งชุดประจำเผ่าในวันจัดงาน เป็นต้น
- (6) กลวิธีการกันคนที่ไม่พวกออกไป (Exclusion) เป็นกลวิธีที่ควบคู่กับการสร้างความเป็นพวกเดียวกัน

ตอนที่ 4 การวิเคราะห์สื่อพื้นบ้านในด้านการสื่อสาร

เนื่องจากสื่อพื้นบ้านเป็นสื่อประเภทหนึ่งในระบบการสื่อสารทั้งหมด ดังนั้นเราจึงสามารถที่จะนำเอาแนวคิดทฤษฎีต่างๆทางด้านการสื่อสารและการสื่อสารเพื่อการพัฒนามาใช้ในการศึกษาสื่อพื้นบ้านด้วยอยู่

และในงานวิจัยทั้ง 4 ชิ้นต่างก็ได้้นำเอาแนวคิดเรื่ององค์ประกอบการสื่อสารคือ S – M – C – R มาใช้เป็นส่วนหนึ่งในการวิเคราะห์ เช่น ในงานวิจัยโนรา เที่ยรชัยและคณะได้นำเอาแนวคิดเรื่อง “ผู้ส่งสาร” มาประเมินเปรียบเทียบสถานภาพของโนราตั้งแต่ครั้งอดีตมาจนถึงปัจจุบันว่า โนรา

ได้ถูกถอดถอนจากการเป็นปัญญาชน เป็นผู้นำ เป็นผู้ทรงภูมิปัญญา มีศักดิ์ศรี มาเป็นเพียง “ผู้ให้ความบันเทิง” เท่านั้น

หรือในกรณีของงานวิจัยเรื่องผีป่วน ก็ได้นำแนวคิดเรื่ององค์ประกอบด้านตัวเนื้อหาสาระ (Message) มาใช้วิเคราะห์เรื่องรูปแบบและเนื้อหา คุณค่า ความหมายของตัวพิธีกรรม เป็นต้น

อย่างไรก็ตาม นอกเหนือจากการนำเอาแนวคิดพื้นฐาน เช่น เรื่ององค์ประกอบของการสื่อสารมาใช้เป็นแบบทำแม่บทพื้นฐานดังกล่าวมาแล้ว ก็ยังมีงานวิจัยบางชิ้น เช่น งานวิจัยหมอลำที่คณะวิจัยได้นำเอา แนวคิดใหม่ ๆ ด้านการสื่อสารมาใช้วิเคราะห์เรื่องสื่อพื้นบ้านเพื่อการพัฒนา ในที่นี้จึงจะยกตัวอย่างรายละเอียดของงานวิจัยหมอลำพอเป็นสังเขป

11. การนำแนวคิดเรื่อง “สาระ – บันเทิง” มาใช้วิเคราะห์

ในช่วงทศวรรษที่ผ่านมา ในวงการการสื่อสารเพื่อการพัฒนาเริ่มหันมาจับตามองกลยุทธ์ใหม่ด้านการสื่อสาร คือ การผสมผสานเนื้อหาที่เป็น “สาระ” และ “บันเทิง” เข้าด้วยกัน ที่กล่าวว่าแนวคิดดังกล่าวเป็นกลยุทธ์ใหม่ก็เนื่องจากว่า เท่าที่ผ่านมา แวดวงนิเทศศาสตร์มักจะแยกประเภทของรายการหรือเนื้อหาสาระออกเป็น 2 ส่วนอย่างขาดจากกัน คือ **เนื้อหาประเภทเรื่องจริงที่มุ่งให้สาระ** เช่น รายการข่าว เนื้อหาสาระคดี ฯลฯ กับ **เนื้อหาประเภทเรื่องแต่งที่ให้ความบันเทิง** เช่น รายการละคร นิทาน ดนตรี ฯลฯ และแน่นอนว่าประเภทของเนื้อหาที่มักจะถูกนำมาใช้ในงานพัฒนามักจะเป็นเนื้อหาประเภทเรื่องจริงที่ให้สาระ (ซึ่งมีผลทำให้งานสื่อสารเพื่อพัฒนามีหน้าตาซึ่งข้ง เอาจริงเอาจังและดูเคร่งเครียดพอสมควร)

แต่ทว่าในโลกแห่งความเป็นจริงก็ได้เกิดปรากฏการณ์ที่รายการบันเทิงบางประเภท เช่น ละครโทรทัศน์ สามารถสร้างผลกระทบด้านการพัฒนาได้อย่างมหาดศาล ในแวดวงวิชาการจึงได้เริ่มมีการทบทวนแนวคิดเรื่องสาระ – บันเทิงในการพัฒนากันเสียใหม่

แม้ว่าแนวคิดเรื่อง “สาระ – บันเทิง” จะเป็นแนวคิดใหม่ในวงวิชาการด้านการสื่อสารเพื่อการพัฒนา หากทว่าแนวคิดนี้ก็ดูจะไม่แปลกหน้าเลยสำหรับสื่อพื้นบ้านของไทยที่ได้ใช้ระบบ “Two in one” นี้มาแต่ไหนแต่ไร และดังที่เป็นข้อยืนยันอีกครั้งหนึ่งจากงานวิจัยเรื่องหมอลำโดยประยูทธและคณะ

ในการวิเคราะห์กลยุทธ์การสื่อสารเพื่อการพัฒนาท้องถิ่นแบบ สาระ – บันเทิง ของหมอลำนี้ คณะวิจัยได้พัฒนาการศึกษา “กลยุทธ์การสื่อสาร” ออกไปอีกก้าวหนึ่ง กล่าวคือโดยทั่วไปแล้ว การศึกษาเรื่อง “กลยุทธ์การสื่อสาร” นั้นมักจะเจาะดูแต่เฉพาะที่ตัว “เนื้อหา” (Message) เพียงตัวเดียว แต่ในงานวิจัยหมอลำครั้งนี้ ประยูทธและคณะได้ศึกษากลยุทธ์การสื่อสารแบบ สาระ – บันเทิง อย่างครบวงจร คือ S – M – C – R

ผลการวิจัยที่น่าสนใจมีดังนี้

(1) กลยุทธ์แบบสภาวะ – บันเทิงในส่วนของผู้ส่งสาร งานวิจัยเรื่องหมอลำนี้ยังคงให้ข้อสรุปแบบคงเส้นคงวาว่า เราไม่สามารถจะสรุปพันธะอย่างใดอย่างหนึ่งกับหมอลำแบบรวมๆทั้งหมดได้ ทั้งนี้เพราะตัวแปรเรื่อง “ประเภท” ของหมอลำจะเข้ามาเกี่ยวพันเป็นยาค่าในข้อสรุปทุกอย่าง

ในส่วนของผู้ส่งสารนั้น คณะวิจัยได้สรุปเป็นแบบแผนว่า กลยุทธ์สภาวะ – บันเทิง นั้นจะเกี่ยวข้องกับ**ประเภทของผู้ส่งสาร**ในหมอลำแต่ละชนิด หมอลำประเภทที่ยิ่งเก่า (เช่น หมอลำกลอน) จะมีสัดส่วนของการให้สาระสูงกว่าบันเทิง ส่วนหมอลำที่ยิ่งเป็นประเภทใหม่ๆก็จะมีสัดส่วนของสาระให้น้อยลงและเพิ่มสัดส่วนบันเทิงมากขึ้น

(2) กลยุทธ์แบบสภาวะ – บันเทิงในส่วนของเนื้อหาสาระรูปแบบการแสดง เป็นข้อสรุปที่ยังต่อเนื่องมาจากปัจจัยด้านผู้ส่งสาร (รวมทั้งวิธีการก่อสร้างตัวของหมอลำ) แบบแผนข้อสรุปก็เป็นไปในลักษณะเดียวกัน คือ หมอลำกลอนที่เป็นประเภทดั้งเดิมจะยึดมั่นอยู่กับการให้เนื้อหาที่เป็นสาระแฝงคติธรรม เป็นประโยชน์ทั้งทางโลกและทางธรรม วิธีการให้ความบันเทิงก็เป็นแบบดั้งเดิม

ส่วนเนื้อหาของหมอลำแบบลูกผสมกลางเก่า – กลางใหม่ หมอลำกลอนซึ่งหรือหมอลำเรื่องต่อกลอน จะเพิ่มความบันเทิงมากขึ้นในส่วนของรูปแบบ แต่ทว่ายังคงรักษาเนื้อหาสาระที่มีประโยชน์เอาไว้แต่ทว่าอาจปรับให้สั้นลง กระชับมากขึ้นหรือเล่นเรื่องสมัยใหม่

ส่วนหมอลำซึ่งเป็นหมอลำพันธุ์ใหม่ล่าสุดนั้น เนื่องจากลักษณะการบ่มเพาะนั้นใช้เวลาเติบโตอย่างรวดเร็ว ความสามารถในการแต่งกลอนเองยังทำไม่ได้ จึงต้องใช้การท่องจำตามหลักสูตร ลักษณะเนื้อหาการแสดงจึงเน้นหนักที่รูปแบบเป็นหลัก

(3)กลยุทธ์สภาวะ – บันเทิงในส่วนช่องทาง คณะวิจัยพบว่า เนื่องจากในตัวหมอลำเองทั้งผู้ส่งสารและส่วนของเนื้อหานั้น มีส่วนผสมทั้ง “สาระ” และ “บันเทิง” อยู่รวมกัน ดังนั้นปัจจัยทั้ง 2 ที่มีมาก่อนล่วงหน้าจึงช่วยเอื้ออำนวยอย่างยิ่งในการช่วยให้หมอลำสามารถพลิกแพลงยืดหยุ่นการเลือกช่องทางได้หลายๆแบบนับตั้งแต่

- ใช้ช่องทางเก่าทดแทนช่องทางใหม่ เช่น ไปอัดเทปวีซีดีแทนการแสดงสด หรือทำในทางกลับกัน (ถ้าการใช้สื่อสมัยใหม่ยุ่งยาก)
- แสวงหาช่องทางใหม่ๆเพื่อสร้างพลังสำรอง เช่น สร้างภาพลักษณ์ที่ดี เช่น การไปช่วยงานราชการ โดยพลิกเอามิติด้านสาระออกมาเป็นหลัก
- แสวงหาช่องทางพิเศษเพื่อเพิ่มมูลค่า เช่น การเข้าประกวด
- การประสานกันระหว่างหลายช่องทาง เช่น ทั้งออกวิทยุทั้งสอนนักเรียนตามสถานศึกษา
- การปรับตัวให้เข้ากับช่องทางใหม่ๆ เช่นการไปแสดงในห้องส่งโทรทัศน์นั้นซึ่งทำให้มีลักษณะแห่งแล้งไร้ความบันเทิง หมอลำส่วนใหญ่จึงใช้วิธีการบันทึกเทปการแสดงสดมาใช้แทน เป็นต้น

(4) กลยุทธ์สาระ – บันเทิงในส่วนผู้รับสาร ซึ่งหมอลำได้พลิกใช้มิติทั้งด้านสาระและบันเทิงต่อผู้รับสารหลายๆกลยุทธ์ เช่น

- สร้างความรู้สึกใกล้ชิดให้เป็นแบบเครือญาติ
- วิเคราะห์ผู้รับสารแต่ละกลุ่ม ซึ่งมีความแตกต่างหลากหลาย (heterogeneous) และออกแบบสารให้สอดคล้องกับความต้องการของผู้ชมแต่ละกลุ่ม
- ใช้การสื่อสารแบบสองทางและมีส่วนร่วม ซึ่งเป็นต้นทุนเดิมของหมอลำอยู่แล้ว และได้พัฒนารูปแบบใหม่ๆเข้าไป เช่นการพูดคุยกับผู้ชม การมอบดอกไม้พวงมาลัย การเปิดโอกาสให้ขอเพลง
- การทำให้ผู้รับสารเลื่อมใสศรัทธาซึ่งเป็นกลยุทธ์เดิม
- การทำให้ผู้รับสารรู้สึกว่าได้ประโยชน์ในแง่มุมต่างๆจากหมอลำ ไม่ว่าจะให้ความบันเทิงหรือให้ข้อคิด
- การสร้างความผูกพันทางใจเพื่อสร้างผู้ชมที่เป็น “แฟนประจำ” (loyalty audience)

12. ข้อเสนอแนะสำหรับการใช้สื่อเพื่อการพัฒนาชุมชน

มีข้อสรุปบางประการที่เกี่ยวกับการให้ข้อเสนอแนะสำหรับการใช้สื่อพื้นบ้านเพื่อการพัฒนา ดังนี้

1. จากข้อเท็จจริงที่ว่า สื่อพื้นบ้านนั้นมีความหลากหลายแตกต่างกันอย่างมาก นี่จึงส่งผลมายังบรรดาข้อเสนอแนะทั้งหลายว่า เราไม่สามารถใช้สูตรเดียวกันได้ทั่วประเทศ/ทุกประเภท แต่จะต้องเป็นข้อเสนอแนะเฉพาะของสื่อพื้นบ้านแต่ละชนิด

2. จากหลักการที่ได้เปิดฉากไว้ตั้งแต่แรกแล้วว่า ข้อเสนอแนะในเรื่องสื่อพื้นบ้านกับการพัฒนาชุมชนนั้นต้องมีลักษณะ “ดาบสองคม” กล่าวคือ ต้องมีทั้งลักษณะ/วิธีการ ของสื่อพื้นบ้านมาใช้ และ “ต้องมีการพัฒนาสื่อพื้นบ้าน” ไปในเวลาเดียวกัน

3. การสร้างข้อเสนอแนะนั้นต้องผ่านขั้นตอนการศึกษาวิจัยที่เป็นจริงและสร้างมาจากสภาพความเป็นจริงที่ได้จากการวิจัย เช่น ต้องมีการประเมินสถานภาพ วิเคราะห์คุณลักษณะ ตรวจสอบศักยภาพด้านต่างๆ วิเคราะห์การเปลี่ยนแปลงบทบาทหน้าที่ ใช้แนวคิดด้านการสื่อสารเข้าไปช่วยการวิเคราะห์ เป็นต้น

4. องค์ประกอบที่จะขาดไม่ได้ของการสร้างข้อเสนอแนะ คือ การวิเคราะห์กลุ่มผู้เกี่ยวข้อง กับสื่อพื้นบ้าน เพื่อจะตอบคำถามในเรื่องข้อเสนอแนะว่า

ใครต้องทำอะไร / ทำอย่างไร / ทำไมจึงทำอย่างนั้นและทำแล้วได้ผลอะไร

ในที่นี้จะลองเสนอตัวอย่างสรุปข้อเสนอแนะของงานวิจัยสี่ปีบ้านทั้ง 4 ชั้น ดังนี้ (สนใจโปรดดูรายละเอียดในตัวเล่มงานวิจัย)

1. กรณีงานวิจัยโนรา

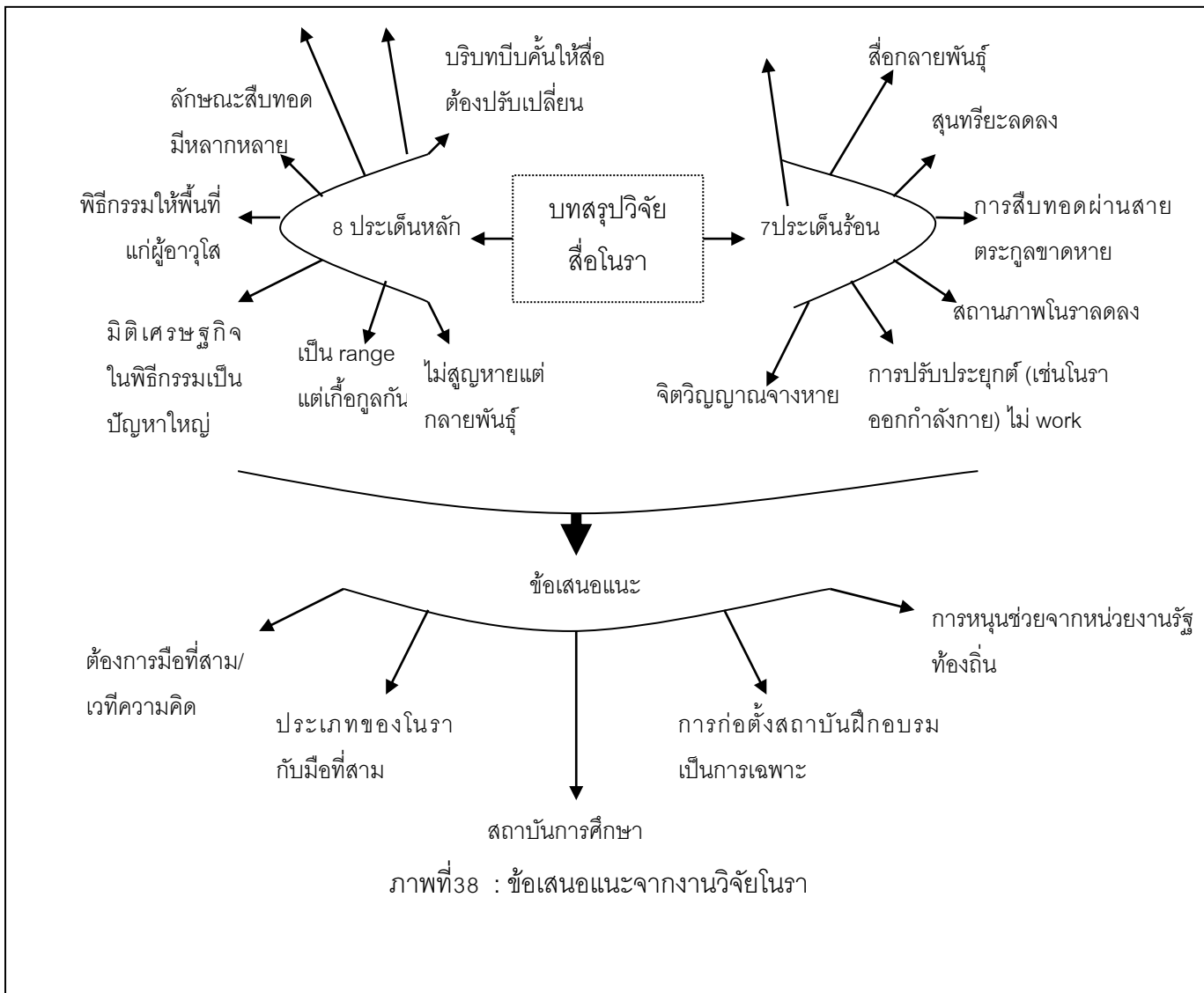

ข้อเสนอแนะ

(1) เวทีความคิด เนื่องจากสื่อโนรากำลังอยู่ในระยะหัวเลี้ยวหัวต่อของการเปลี่ยนแปลง ดังนั้นจึงต้องการเวทีความคิดจากผู้ที่เกี่ยวข้องหลายฝ่าย หลายเวทีเพื่อพูดคุย ย่อยเนื้อหา ขบคิด ไตร่ตรองเพื่อหาข้อสรุปร่วมกัน

และเนื่องจากโนรามีทั้งกลุ่ม “คนวงในวัฒนธรรม” และ “กลุ่มคนวงนอกวัฒนธรรม” เช่น หน่วยงานรัฐหรือสถาบันการศึกษา ในขณะที่ “คนวงใน” อาจจะถูกวงในมากเกินไปหรืออาจจะอ่อนพลังลงไป ดังนั้น การจัดเวทีทางความคิดจึงน่าจะต้องการ “มือที่สาม” ซึ่งเป็นคนวงนอกมาช่วยเปิดเวทีให้

(2) ประเภทของโนรากับมือที่สาม เนื่องจากโนราแต่ละประเภทมีสถานภาพและลักษณะปัญหาเฉพาะตัวเองดังที่ได้กล่าวแล้ว ดังนั้นมือที่สามที่จะเข้ามาหนุนช่วยก็ต้องมีความหลากหลายไปด้วย

(3) ข้อเสนอจากสถาบันศึกษา ในขณะที่ปัจจุบันทั้งโรงเรียนและสถาบันอุดมศึกษาในท้องถิ่นเริ่มให้การสนับสนุนสื่อโนราอย่างมากในแง่การสืบทอด หากแต่ต้องมีการเสริมใน 3 – 4 ประเด็น คือ การให้งบประมาณอย่างต่อเนื่อง การจัดฝึกอบรมอย่างสม่ำเสมอ การต่อเชื่อมระหว่างโนราในสถาบันการศึกษากับโนราในชุมชนเพื่อหนุนช่วยกันและกัน

(4) การก่อตั้งสถาบันการศึกษาสื่อโนราอย่างลุ่มลึก จากปัญหาเรื่องการสืบทอดโนราที่ไม่สามารถบรรลุถึงขั้นสุดยอดได้ เนื่องจากขาดสถาบันฝึกฝนอบรมอย่างเข้มข้น / เป็นการเฉพาะ ดังนั้นกระทรวงวัฒนธรรมควรร่วมมือกับกระทรวงศึกษาธิการและกระทรวงอื่นๆ จัดตั้งสถาบันการฝึกอบรมโนราเป็นการเฉพาะ

(5) การหนุนช่วยจากหน่วยรัฐท้องถิ่น หน่วยงานรัฐท้องถิ่น เช่น สภาวัฒนธรรมและอบต. ควรมีการวางนโยบายในการบริหารจัดการสื่อโนราในชุมชนทั้งในด้านการสืบทอด / อนุรักษ์ / ส่งเสริมเผยแพร่ ฯลฯ โดยมีการอุดหนุนด้านการฝึกอบรมงานสื่อพื้นบ้านแก่บุคลากร / ศิลปิน เสริมด้วยงบประมาณและการจัดช่องทางให้แสดงออก รวมทั้งการเสริมพลังของเครือข่ายรูปแบบต่างๆ

2. กรณีงานวิจัยหมอลำ

สำหรับสถานภาพและคุณลักษณะของหมอลำนั้นได้ผ่านระยะหัวเลี้ยวหัวต่อมาเป็นระยะเวลาพอสมควรแล้ว หมอลำเป็นสื่อพื้นบ้านที่ก้าวเข้าสู่อุตสาหกรรมการผลิตวัฒนธรรมอย่าง

เป็นล่ำเป็นสัน ดังนั้นข้อเสนอแนะต่อหมอลำจึงเกี่ยวข้องกับคำถามที่ว่า **หมอลำจะเป็นสื่อพื้นบ้านที่อยู่ในอุตสาหกรรมดังกล่าวได้อย่างไร**

คณะวิจัยได้ใช้กรอบองค์ประกอบของการสื่อสาร คือ S – M – C – R มาสร้างข้อเสนอแนะโดยเรียงลำดับความวิกฤติของปัญหาว่า มีมากที่สุดในกลุ่มผู้รับสาร ต่อด้วยฝ่ายผู้ส่ง / ศิลปิน ตกท้ายด้วยเรื่องช่องทาง โดยที่เรื่องเนื้อหานี้ไม่ผู้จะมีปัญหามากนัก

ข้อเสนอแนะ

(1) ด้านผู้รับสาร คณะผู้วิจัยมองเห็นว่าปัจจุบันคุณภาพของผู้ชมหมอลำตกต่ำลงมาก ดังนั้นจึงต้องมีกระบวนการยกระดับคุณภาพของผู้ชมหมอลำให้สูงมากขึ้น ซึ่งอาจทำได้ดังข้อเสนอแนะที่ได้กล่าวมาแล้วว่า ในสถาบันการศึกษาควรมุ่งที่จะผลิตผู้ชมที่มีคุณภาพ โดยวิธีการสื่อสารแบบมีส่วนร่วม คือ ได้ลองเรียนหมอลำดู รวมทั้งควรได้มีโอกาสสัมผัสกับหมอลำแบบดั้งเดิมเพื่อเปรียบเทียบสุนทรีย์

(2) ด้านผู้ส่งสาร / ศิลปิน ก็เป็นปัญหาเดียวกับผู้รับสาร คือ การขาดศิลปินที่มีคุณภาพ ดังนั้น คณะวิจัยจึงมีข้อเสนอแนะให้มีการเปิดตัว / การสร้างเครือข่ายหมอลำแบบขนานแท้และดั้งเดิม และเรียกร้องเรื่องแก่นแท้ / จิตวิญญาณของความเป็นหมอลำจากกลุ่มศิลปิน

(3) ด้านช่องทาง ที่คณะผู้วิจัยเน้น คือ การเปิดพื้นที่ให้หมอลำแบบขนานแท้ได้มีโอกาสเปิดตัว

นอกจากนั้นในแง่ช่องทางการสืบทอด แม้จะมีศิลปินมาร่วมกันเปิดโรงเรียนหมอลำ แต่ก็ยังขาดการสนับสนุน จึงควรใช้ข้อเสนอแนะเรื่องการจัดตั้งสถาบันฝึกฝนหมอลำแบบของแท้ เช่นเดียวกับเรื่องโนรา

สำหรับหน่วยงานรัฐที่มีหน้าที่เกี่ยวข้องโดยตรงกับเรื่องวัฒนธรรม ทั้งระดับชาติและท้องถิ่น ควรมีนโยบายและมาตรการที่เป็นรูปธรรมในการส่งเสริม และสร้างคุณค่าให้กับศิลปินพื้นบ้าน หรือจัดสรรงบประมาณสนับสนุนอย่างต่อเนื่อง

(4) การสร้างเครือข่ายระหว่างศิลปิน ดังที่กล่าวมาแล้วว่า เครือข่ายเป็นกลไกสำคัญของการอนุรักษ์สื่อพื้นบ้าน ในกรณีของหมอลำควรมีการเสริมสร้างความเข้มแข็งระหว่างเครือข่ายให้มากขึ้น

(5) ด้านสังคม ควรมีการทั้งเรียกร้องและทั้งยกย่องหมอลำที่มีอุดมการณ์ เป็นผู้รู้จักการให้รู้จักคืนให้สังคม เช่น หมอลำที่ทำตัวเป็นประโยชน์ต่อสังคม ทั้งนี้เพื่อสร้าง “ต้นแบบ” ที่ดีงามแก่หมอลำรุ่นหลังๆ

3. กรณีผีป่วน

ผลจากการสามารถรื้อฟื้นผีป่วนใน ต. วอแก้วให้ลุกขึ้นมาทำหน้าที่พัฒนาชุมชนอย่างได้ผลจริงจัง คณะวิจัยจึงได้มีข้อเสนอแนะต่อระดับต่างๆ เพื่อทั้งรักษาผลสำเร็จในพื้นที่ดั้งเดิมให้ต่อเนื่องยาวนาน และทั้งขยายผลไปยังที่อื่นๆ ดังนี้

(1) ต่อพื้นที่ศึกษา ขอให้หน่วยงานรัฐท้องถิ่นที่มีส่วนเกี่ยวข้องโดยตรงกับเรื่องวัฒนธรรมพื้นบ้าน เช่น สภาวัฒนธรรมในทุกระดับนำเอาประสบการณ์การวิจัยไปดำเนินการในพื้นที่อื่นๆ พร้อมทั้งจัดสรรงบประมาณสนับสนุน

(2) ต่อพื้นที่อื่นๆ ต้องไม่ลอกเลียนแบบในส่วนที่เป็น “ผลผลิต” (ต้องรื้อฟื้นแต่ผีป่วนเท่านั้น) แต่ให้นำเอา “กระบวนการ / หลักการ / ขั้นตอน” ต่างๆ ที่สรุปบทเรียนออกมาจากงานวิจัยไปใช้

(3) คณะกรรมการสภาวัฒนธรรม ในทุกระดับควรจัดการถ่ายทอดบทเรียนเพื่อฝึกอบรม / ติดตั้งความรู้ความเข้าใจให้แก่บุคลากร เช่น เจ้าหน้าที่วิชาการวัฒนธรรมระดับต่างๆ เพื่อเตรียมตัวหนุนช่วยชุมชน

(4) ข้อเสนอแนะเชิงนโยบายต่อกระทรวงวัฒนธรรม ควรมีนโยบายและแผนงานทั้งการบริหารจัดการเพื่อการรื้อฟื้น การสืบทอด การปรับปรุงยุคต่อ และส่งเสริมเผยแพร่ ที่อาศัยบทเรียนจากงานวิจัยเหล่านี้โดยอาจจัดเป็นโครงการนำร่องในพื้นที่ที่มีศักยภาพสูงและขยายผล/ เครือข่ายการเรียนรู้ออกไป

(5) ข้อเสนอแนะต่อกระทรวงศึกษาธิการ ควรจัดทำหลักสูตรท้องถิ่นในส่วนที่เกี่ยวข้องกับสื่อพื้นบ้าน โดยใช้กระบวนการการมีส่วนร่วมของโรงเรียน / ครู / ผู้บริหารโรงเรียนตามแนวทางที่อยู่ในงานวิจัย

(6) ข้อเสนอแนะต่อกลุ่มองค์กรด้านการพัฒนา ควรนำเอาประเด็นเรื่องสื่อพื้นบ้านเข้าไปเป็นเครื่องมือในการทำกิจกรรมพัฒนา โดยประสานกับกิจกรรมที่ทำอยู่แล้ว

4. กรณีกองทุนข้าว

เนื่องจากงานวิจัยกองทุนข้าวได้เจาะลึกลงไปในเรื่องความหมาย การต่อสู้ และอำนาจในเรื่องของความหมายของสื่อพื้นบ้าน ดังนั้น คณะวิจัยจึงเห็นว่า ในการทำกิจกรรมการพัฒนาเพื่อการสร้างเครือข่ายทุกกลุ่มที่เกี่ยวข้องควรให้ความสำคัญกับวิธีคิดที่อยู่เบื้องหลัง วาทกรรมที่เป็นกระบวนการที่เกิดควบคู่ไปกับการทำกิจกรรมให้เพิ่มมากขึ้น

เอกสารงานวิจัยที่ประมวลวิเคราะห์

1. เรือรชชัย อิศรเดช และคณะ (2547)

ศักยภาพโนราในการพัฒนาท้องถิ่น, สำนักงานกองทุนสนับสนุนการวิจัย (สกว.)

2. ประยุทธ์ วรรณอุดม และคณะ (2547)

ศักยภาพและกลยุทธ์การสื่อสารเพื่อการพัฒนาท้องถิ่นแบบสาระบันเทิงของหมอลำ, สำนักงานกองทุนสนับสนุนการวิจัย (สกว.)

3. อริยา เศวตามร์ และคณะ (2547)

การสื่อสารความหมายการพัฒนาระหว่างชาวบ้าน : กรณีศึกษากองทุนชุมชน “เครือข่ายกองบุญข้าว”, สำนักงานกองทุนสนับสนุนการวิจัย (สกว.)

4. อุดลย์ ดวงดีทวีรัตน์ (2547)

แนวทางการเสริมสร้างและพัฒนาบทบาทของสื่อพื้นบ้านเพื่อการพัฒนาชุมชน, สำนักงานกองทุนสนับสนุนการวิจัย (สกว.)

เอกสารอ้างอิง

1. กาญจนา แก้วเทพ และคณะ (2543)

สื่อเพื่อชุมชน : การประมวลองค์ความรู้, สำนักงานกองทุนสนับสนุนการวิจัย (สกว.)

2. กาญจนา แก้วเทพ (2544)

ศาสตร์แห่งสื่อและวัฒนธรรมศึกษา, กรุงเทพฯ : เอดิชั่นเพรสโปรดักส์ จำกัด

3. เรือรชชัย อิศรเดช (2543)

“นัยทางสังคมของโนราโรงครูบ้านป่อแดง”, วิทยานิพนธ์ปริญญาศิลปศาสตรมหาบัณฑิต สาขาวิชามานุษยวิทยา, บัณฑิตวิทยาลัย, มหาวิทยาลัยศิลปากร

4. ประยูทธ วรรณอุดม (2540) บทบาทของสื่อมวลชนในการส่งเสริมและสนับสนุนหมอลำ”,
วิทยานิพนธ์นิเทศศาสตรมหาบัณฑิต สาขาวิชาการสื่อสารมวลชน : จุฬาลงกรณ์มหาวิทยาลัย.